

出國報告（出國類別：其他）

In Taiwan In Design!
2018 年日本東京國際家居生活設計展
（Interiorlifestyle Tokyo）
參展工作報告書

服務機關：國立臺灣工藝研究發展中心

姓名職稱：潘玉潔 約聘館務員

派赴國家：日本東京

出國期間：中華民國 107 年 5 月 28 日至 6 月 2 日

報告日期：中華民國 107 年 7 月

提 要 表

識別號：	C10701278					
相關專案：	無					
計畫名稱：	2018 東京國際家具生活設計展 (Interior Lifestyle) 參展					
報告名稱：	In Taiwan In Design!2018 年日本東京國際家居生活設計展 (Interiorlifestyle Tokyo) 參展工作報告書					
計畫主辦機關：	國立臺灣工藝研究發展中心					
出國人員：	姓名	服務機關	服務單位	職稱	官職等	E-MAIL 信箱
	潘玉潔	國立臺灣工藝研究發展中心		約聘人員		聯絡人 yjpan@ntcri.gov.tw
前往地區：	日本					
參訪機關：	東京國際家居生活設計展					
出國類別：	其他					
實際使用經費：	年度	經費種類	來源機關	金額		
	107 年度	本機關	國立臺灣工藝研究發展中心	53,000 元		
出國計畫預算：	年度	經費種類	來源機關	金額		
	107 年度	本機關	國立臺灣工藝研究發展中心	53,000 元		
出國期間：	民國 107 年 05 月 28 日 至 民國 107 年 06 月 02 日					
報告日期：						
關鍵詞：	日本、東京、InteriorLifestyle、工藝、商展					
報告書頁數：	19 頁					
報告內容摘要：	<p>國立臺灣工藝研究發展中心長期以來不斷積極的持續努力推動工藝創意產業發展計畫，從基礎人才養成、跨界媒合，到充滿生活美學的工藝市場開拓，長期的向下深耕與實際的推廣，讓本中心獲得各界的肯定與迴響；本中心帶領國內優良工藝設計之文化創意產品和業界廠商代表參加本展，以「In Taiwan In Design—臺灣館」作為主軸標語打造臺灣工藝設計形象館參加本展。初次參展時，臺灣館展攤上充滿創意巧思的發想及精湛的工藝技術產品，立刻獲得日方主辦大會及國際廠商多方的注目，第二年本中心帶領國內工藝文創團隊參展時，大會方主動提供我方位在主要通道上的醒目位置，使參展效益顯著提升。自參加此展會起，本中心以公開徵選的方式，選出國內優秀文創廠商共同參展，徵選方式以組成專業評審小組經過嚴格公正的評比選出，以匠心獨具的台灣文創精品，持續強調台灣原創設計為參展主題參加展出。國際通路和日本商業市場注重長時間的交流及深耕，為持續推廣台灣優良工藝設計，提升工藝設計文創產值及台灣設計形象，使台灣工藝產業與國際設計交流，開拓工藝產業的國際市場，製造國際媒合機會，達到行銷台灣優良工藝產品之目的，經過幾次參展經驗的累積，台灣已在日本市場以及國際通路買方種下良好的信用及產品的品質保證，今年度的持續參加展出，不但充分顯示台灣對日本市場的友好，更是累積國際對台灣工藝及文創設計的優良信譽及印象。本次參展之 8 家廠商於展會期間努力積極推廣台灣文創設計商品，吸引眾多通路商，參展廠商三日來共計約有 513 件的商談件數，會後初步預估產值達新臺幣 900 萬元以上。</p>					

	建議事項	狀態	說明
報告建議事項：	建議明年繼續以公開徵選臺灣優良品牌，以「臺灣館」模式持續參加本展會。 建議本案明年持續提供相關經費補助參展廠商。	已採行 已採行	
電子全文檔：	C10701278_01.pdf		
附件檔：			
限關與否：	否		
專責人員姓名：	洪文珍		
專責人員電話：	049-2334141 分機 329		

In Taiwan In Design!

2018 年日本東京國際家居生活設計展 (Interiorlifestyle Tokyo 2018)

計畫成果報告書

目錄

壹、本案計畫緣起.....	1
貳、計畫目標.....	2
參、日本東京國際家居生活設計展 (InteriorlifestyleTokyo) 介紹.....	3
肆、今年度計畫執行過程.....	4
伍、統計和成果效益.....	14
陸、檢討與建.....	17
附件：	
一、本案相關紀錄照片.....	19
二、展場視覺設計及文宣品.....	26
三、2018 年參展展品清單.....	38
四、國內外新聞媒體露出一覽.....	51
五、參展廠商徵選簡章.....	92
六、公關媒體宣傳用新聞稿.....	106

壹、本案計畫緣起：

國立臺灣工藝研究發展中心從早期省府單位開始，輔導國內工藝各種技藝的傳承延續，同時對於工藝相關產業發展付出極大的心力。隨著時代的變遷，工藝中心改制以來，除了持續培育國內工藝人才及種子教師之外，並為了符合當代趨勢及潮流，開始將文創設計概念引入傳統工藝產業，輔導產業轉型，積極帶領國內工藝產業開發創新的產業通路，堅持不斷的將工藝產業與文化創意產業融合，從基礎人才養成、跨界媒合，到充滿生活美學的工藝市場開拓，及引導發展國際通路，長期的向下深耕與實際的推廣，讓本中心獲得各界的肯定與迴響。

工藝中心自 2008 年從打造 Yii 品牌開始，同時開始積極的帶領國內優良工藝設計之文化創意產品和業界廠商代表，以整合行銷的方式，以臺灣館的方式參與各個國際重要展會，「Interiorlifestyle Tokyo」正是計畫推廣工藝品牌參與之國際展會的其中之一，以「In Taiwan In Design—臺灣館」作為主軸標語，打造臺灣工藝設計形象館進軍日本市場，2009 年初次參展時，臺灣館內充滿創意巧思的發想及精湛的工藝技術產品，立刻獲得日方主辦大會及國際廠商多方的注目，第二年本中心帶領國內品牌團隊參展時，大會方主動提供我方位在主要通道上的醒目位置，使參展效益顯著提升。

透過此種參展模式，工藝中心持續不斷的帶領優良工藝品牌參加此展會，持續深耕日本市場，促進臺灣文創產業與國際交流，製造國際媒合機會，開拓工藝產業的國際市場，經歷本中心長期耕耘，今年已是第十次的參展，不但大大的提升了國際對臺灣印象的能見度，展現臺灣工藝新貌外，更讓臺灣工藝文創品牌實際進入國際市場測試競爭力，提高文創工藝產值，拓展海外通路，進而推廣臺灣工藝優質形象。

每度參展的品牌廠商皆為本中心透過公開徵求經過評審選出，限制為臺灣設計及生產製作的產品為主要評選項目，產品類別不拘於生活居家家飾用品類、時尚用品、禮品類等等，以新創設計結合工藝材質產品為主要訴求；且不限公司行號，只要是政府立案之工作坊、社區、協會、團體、個人工藝創作者、工藝創作團隊，只要具備有接單生產能力，即可報名參與評選，以此公開的方式選出國內優秀文創廠商共同參展，今年度遴選出計 8 家臺灣品牌業者，以匠心獨具的臺灣文創精品，強調臺灣原創設計為參展主題參加展出。

貳、計畫目標

- 一、透過公開徵選國內優良工藝設計品牌，協助臺灣文創廠商參加國際知名的大型商展，藉由公部門的支援輔導，得到參加國際商展的機會，以促進工藝產業的交流互動，並製造國內產業與國際媒合之機會。
- 二、提升國內文創廠商國際參展交流經驗，激發臺灣文創設計設計創意，以透過參加專業國際市場商展的機會，收集日本採購資訊、拓展日本及國際市場通路；同時藉由輔導國內工藝文創品牌參加知名國際商展，展出臺灣品牌及產品，以主動接觸國際市場買方的積極姿態，創造出臺灣商品的國外市場通路、開創海外訂單，提升臺灣工藝及文創產業的產值。
- 三、每次參加國際展會，皆以「臺灣館」作為展場規劃方向，展示臺灣優良工藝設計精品，藉由參加商展向國際媒體曝光臺灣形象，同時在國際商展上展示臺灣工藝能量與設計力，提升臺灣文創品牌國際形象的正面效益。

參、日本東京國際家居生活設計展 (Interiorlifestyle Tokyo) 介紹：

- 一、展會說明：「日本東京國際家居生活設計展(Interiorlifestyle Tokyo)」

是由德國法蘭克福商展公司針對日本市場，結合世界知名的兩大展覽：「法蘭克福消費品展 (Ambiente)」和「法蘭克福國際家用及室內紡織品展 (Heimtextil)」的特色與內容所策劃的展覽，在 1990 年於日本開展後，至今年已經有 28 年的展會歷史，此商展為 B to B (企業對企業) 的模式，不開放一般消費者入場，直接過濾篩選入場者，每年展會開場，主要至會場入場者皆為市場專業買主，如傢俱、家飾等業者、百貨公司採購人員、連鎖飯店或旅館業者、各種主題創意或工藝材質專營店等通路零售商、品牌代理商等。

此展會以「設計」導向的室內家居生活製品為主題，參展的產品均是來自全世界的高水平品牌，除了能見到日本國內各大知名品牌，在此展會中有從歐美各地來參加的國家級展區，並規劃有最新銳設計師、新潮品牌的特選區 TALENT、NEXT 等新潮的創意家飾品展出，可說是日本國際商展中極具專業性、指標性的國際生活用品商展。參展人士則包含工藝師、設計師、建築師、通路代理行銷團隊、工藝工坊等專業團隊，在此展會中可見到設計文創業界各方廠商齊聚一堂，不僅是廠商及買家交流和尋求合作的重要平臺，並且同時在此展會上掌握市場脈動及未來流行趨勢。

國際通路和日本商業市場注重長時間的交流及深耕，經過連續數年的持續參加展出，累積參展經驗，今年度的持續參加展出，不但充分顯示臺灣對日本市場的友好，更是累積國際對臺灣工藝及文創設計的優良信譽及印象。

二、2018 年展覽會地點：

日本東京國際展示會場 Big Sight 西館 1、2、3、4 館及中庭

三、2018 年展覽會活動時間：

2018 年 5 月 29 日至 6 月 1 日

肆、今年度計畫執行過程

一、受限於今年度的經費，以最小需求的方式進行策劃辦理，租用攤位計六個，攤位面積計 54 平方公尺（1 攤位 9 平方公尺）。

二、為徵求能代表臺灣的優秀工藝文創品牌，且該品牌商品為臺灣設計製造，本中心對外公開徵選參展廠商，邀集專家學者組成評審小組，謹慎辦理評審會議；本案徵選參展廠商辦法於 1 月 30 日公告上網，3 月 2 日截止報名，於 3 月 7 日辦理評選會議。

今年度共計有 38 家品牌業者報名本案，評審會議由本中心邀請相關專業領域學者擔任，評審方式由評審委員就報名廠商提供之公司經歷及品牌拓展計畫、預計參展展品之資料進行詳細的書面審查。各評審委員依報名簡章所列評分項目評比該廠商過往經營紀錄，報名參展展品性質討論後，進行入選廠商圈選，每位評審委員至多圈選 8 家廠商，依廠商得票數排定序位，再依廠商序位高低評審入選廠商。經評審圈選後排序得票高低後，評審依高票依次討論廠商性質及報名產品，比較篩選後決定入選 8 家廠商，備取 2 家廠商。

入選廠商名單經簽陳核定後，於 3 月 9 日於本中心網站上公告，同時承辦人以電話和電子郵件通知廠商入選消息；徵選簡章內容請參考本報告之附件。

2018 年入選廠商名單詳如下表：

項次	品牌名稱	廠商名稱
1	卓也藍染 Indigo Dyeing House	卓也小屋天然手作有限公司
2	江口設計 eguchi toys	江口股份有限公司
3	愛心進 iThinking	愛心進行銷設計股份有限公司
4	穆德設計 MOTOR Design	穆德設計團隊有限公司
5	蘇小夢金工創作 Sume Su Jewelry & Metalcraft	翠羽銀華工作室
6	木匠兄妹 Carpenter	木匠兄妹木工房
7	鐵山漆坊 Liao Sheng Wen' s Laquer	鐵山漆坊
8	谷同金 GOOD GOLD	丞創股份有限公司

三、展場設計施工及市場行銷策略規劃：本案主視覺設計、展場施工及文宣製作採購及媒體宣傳需求擬定後，經簽陳核定於政府採購網上進行公開招標事宜，本案投標廠商共計 3 家，獲得第一優先議價權之廠商為崑博國際有限公司，與廠商議價簽約完畢後，立即辦理本案各項工作。

四、展會攤位主視覺設計概念：主視覺以「打卡臺灣」的年輕流行的概念為主軸，運用打卡標誌意涵與臺灣優質工藝品牌做延伸設計，藉由此

次展會拉近與國際買主的距離，藉此傳達臺灣高品質的設計，並增加品牌的曝光。結合臺灣意象與識別標語「In Taiwan In Design」，象徵最優質的工藝品牌源自臺灣，並如臺灣山脈高聳壯麗、有著綿延不絕的創意及生命力。展會空間將主視覺融入，延續「打卡臺灣」的設計概念，色彩計畫以木紋、紅色、白色來營造溫潤的氛圍，展區整體結構以簡單的線條構成臺灣山脈同時也表達了家的意象。



展場前方為人潮進入之最佳位置為品牌展示區，接著是服務諮詢台及公共洽談空間，展場後方規劃為儲物空間以利展商擺放物品，儲物空間外牆也利用做為品牌宣傳的大張輸出，營造整體展館形象以及宣傳臺灣工藝。展區營造舒適俐落的氛圍，襯托出臺灣工藝之美，

以達到推廣和提升臺灣工藝文創產值的最大效益。

五、本次入選的 8 家廠商，有 6 家廠商為初次參加此展會，為了詳細介紹展會和參展須知項目，本中心分別在 4 月 20 日和 4 月 23 日，於臺北分館及本中心草屯本部，辦理共計兩場次的參展廠商展會行前說明會。

六、展會行前記者會：為提高臺灣品牌推廣效益，辦理展本項活動，活動於 5 月 16 日在本中心臺北當代工藝設計分館七樓舉行。活動於當日上午 11 點開始，場地規劃有記者會主會場、參展展品展示拍照區。

記者會當日由本中心許耿修主任致詞，正式預告 5 月 30 日至 6 月 1 日，在場的 8 家品牌即將前往日本東京國際家居生活設計展展出，同時期許眾人共同努力，將臺灣最優秀的工藝推向國際舞台，記者會上展示此次參展的 8 家品牌的精緻產品，且廠商代表至現場實地接受記者採訪，讓品牌設計師們可直接向媒體說明展品設計概念及工藝技藝等，達到宣傳工藝文創的效益。

當日活動流程：

時間	行程	主持人	內容
10：30～ 10：55	貴賓、媒體入場，簽到		歲博工作人員引導入場及簽到
10：55～ 11：00	主持人引導入座，準備開始	司儀	提醒記者會將於 5 分鐘後開始，請各位儘快入座

11 : 00~ 11 : 05	主持人開場及介紹貴賓	司儀	主持人開場、介紹現場蒞臨的貴賓： 1.主辦單位國立台灣工藝研究發展中心主任-許耿修主任。 2.現場貴賓。 3.介紹 8 家工藝品牌。
11 : 05 ~ 11 : 15	主辦單位致詞	國立台灣工藝研究發展中心 許耿修主任	請國立台灣工藝研究發展中心主任-許耿修主任致詞。
11 : 15 ~ 11 : 20	貴賓致詞	貴賓致詞	許主任邀請貴賓致詞。 ※視現場情況點名來訪貴賓致詞。
11 : 20 ~ 11 : 35	工藝品牌簡介及走秀	司儀	主持人持麥克風介紹八家工藝品牌，工藝品牌同時持工藝展品出場展示。
11 : 35 ~ 11 : 40	大合照	司儀	主持人引導列隊；攝影由崑博。
11 : 40 ~ 12 : 00	媒體時間暨作品鑑賞	司儀	主持人作結尾、媒體時間暨作品鑑賞時間，引導媒體記者朋友、許主任、貴賓、廠商自由至後方展示區採訪拍照。

展會行前記者會活動當日照片：



國立臺灣工藝研究發展中心許主任致詞



參展廠商與展出產品大合照



參展廠商於記者會現場佈置展出產品



參展廠商於記者會現場佈置展出產品



媒體採訪許耿修主任



現場來賓、媒體與廠商互動，場面熱絡

六、展覽過程：

(一) 展場攤位現場各項設備施工：本案展場設計及施工作業委託崑博國際有限公司負責擔任，本中心承辦人員於 5 月 28 日抵達日本，隨即進入展會現場進行監工工作，實際確認委辦單位的現場施工狀況和工作進度，並進行展會現場整體環境及展覽情報收集。

工作行程表：

項目		時間
佈展	工作人員進場及 展場施工	2018 年 5 月 28-29 日 (星期一 ~ 二)
	參展廠商佈展	2018 年 5 月 29 日 (星期二)
展出		2018 年 5 月 30 ~ 1 日 (星期三 ~ 五)
卸展		2018 年 6 月 1 日 (星期五) 16:30 撤展



現場施工狀況 1



現場施工狀況 2



現場完工狀況 1



現場完工狀況 2

(二) 展品佈置工作：5月29日當日，本次參展廠商陸續抵達展會現場，依照分配位置進行產品的展示陳列和佈置，同時熟悉展場環境，並聽取本中心工作人員現場注意事項的說明。



參展廠商進行佈展工作 1



參展廠商進行佈展工作 2



參展廠商進行佈展工作 3



參展廠商進行佈展工作 4

(三) 展覽期間重點：本次的參展廠商為 8 家，每一個參展廠商皆派出至少一名代表，部分廠商甚至自費派遣兩位以上的人員前來參與展會，由廠商代表親自向前來參觀的通路商和買方解說展示產品的理念和特色，同時進行產品訂單的接洽工作。本中心在展會期間除了承辦人員，並安排兩名通曉日文及英文的翻譯人員，固定駐點在攤位上，協助廠商與來訪買方溝通，針對本中心提供的此項協助方案，歷年來參展廠商皆反應良好，因展會有時人潮流量較多，參展廠商時有無法立即回饋來訪買方的狀況發生，本案安排翻譯人員，加上本中心的工作人員同時在攤位上協助廠商接待和商談事宜，讓廠商感到能隨時獲得協助的安全感，也相對提昇對工藝中心的信賴。

本次參展廠商至東京展場業務代表

序次	廠商	參展代表	序次	廠商	參展代表
1	丞創股份有限公司	洪慈妤	7	穆德設計	洪嘉聯
2	丞創股份有限公司	盧祥華	8	江口設計	江口健太郎
3	木匠兄妹木工房	呂權晏	9	鐵山漆坊	廖勝文
4	翠羽銀華工作室	黃品嘉	10	鐵山漆坊	劉祥驊
5	卓也小屋天然手作有限公司	卓子絡	11	鐵山漆坊	陳鈺凱
6	愛心進行銷設計股份有限公司	邱少昊	12	鐵山漆坊	胡美林

展會活動照片：



展會現場商談情況踴躍 1

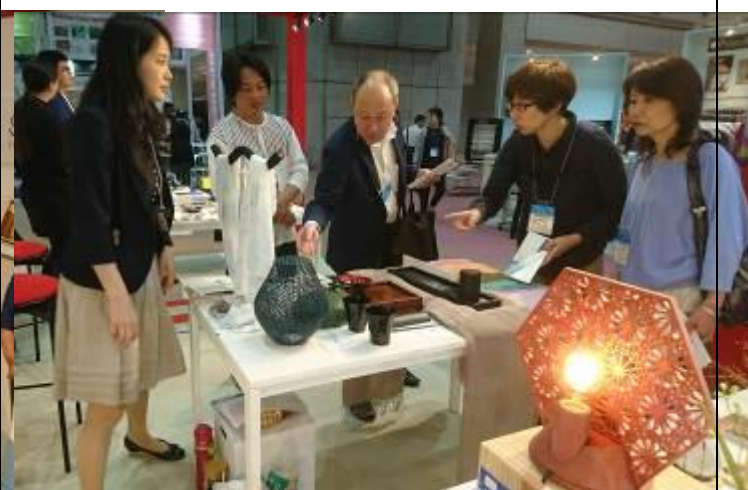

展會現場商談情況踴躍 2

(四) 卸展工作：展覽至 6 月 1 日下午四時三十分圓滿落幕，由本中心人員監督參展廠商進行卸展工作及施工單位攤位撤場作業，首先由各參展廠商進行現場展品的清點和包裝，承辦人員確認展品無受損或出險，由參展廠商進行展品打包，完成後參展廠商即攜帶展品離開；接著由承辦施工廠商進行展場撤除，由承辦人員監工，約於晚間七點半左右完成展場淨空及復原工作，順利完成今年度的參展工作。



參展廠商卸展工作實況 1



參展廠商卸展工作實況 2

伍、統計和成果效益

一、「日本東京國際家居生活設計展 (Interiorlifestyle Tokyo)」每年年中的時期，於日本東京國際展示會場 (Tokyo Big Sight) 借用西館全館展出，使用面積計 31,280 m²；今年度有來自全球 29 個國家，共計有 810 家 (日本 615 家、海外 195 家) 品牌廠商參加展出，5 月 30 日至 6 月 1 日三日展出期間合計有 25,456 名入場參觀人次。

來場人次統計表：

年度	5/30	5/31	6/1	總計
2018 年	8,061	8,381	9,014	25,456
2017 年	9,164	9,463	8,946	27,573

資料來源：Messe Frankfurt / Interior Lifestyle Tokyo 官方網站

二、依多年來累積參展的經歷和遴選出之臺灣優良產品展出，日本主辦大會方已對我方建立深刻信賴，今年度將本中心申請的攤位位置主動安排在展會參觀之主要動線上，人潮流動高之位置，人潮流量和來訪參觀的品質狀況十分良好；參展廠商的展品設計和創意，配合純熟工藝技術，廠商代表也積極的向來訪參觀者介紹產品設計理念；參展廠商於會後回報參展心得，大部分對本展抱持積極正面的感想，並希望明年能夠持續參加此展會，持續獲得產品在國際市場的曝光機會。

三、廠商產值回報：

(一) 本次參展之 8 家廠商於展會期間努力積極推廣臺灣文創設計商品，吸引眾多通路商，參展廠商三日來共計約有 513 件的商談件數，接單部份，包含現場下訂、展會結束後的後續聯繫、樣本及改良打樣之寄送、確認樣本後下訂、跨國設計合作提案等，會後初步預估產值約為新臺幣 900 萬元。

(二) 本展會的重點效益即是後續的長期發酵作用，這同時是本展會，也就是日本市場與其他國際市場不同之處，日本市場重視廠商品牌的

信譽和穩定性勝於其他，本中心以「In Taiwan In Design」為識別標語，帶領國內優秀廠商參加此展會已邁入第八年，每年篩選出的參展廠商產品的設計感、品質和後續出貨及配合能力受到信賴，長久以來的定點經營，於此展會內建立起穩定的品牌信任度和市場口碑，來參訪的通路商及買方能信任由本中心帶領出來參展的品牌，且此展會因跟德國法蘭克福商展和織品展有串聯，因此每年此展會上同時有許多來自歐洲的通路商和買方，本次參展廠商回報的最大收穫，便是獲得許多歐洲通路商的讚賞和認同，並且接到商品訂單，以及新商品設計合作提案、其他國際展會邀請等後續合作交流活動，會後仍持續有各種商談案件進行洽談中，預期有長期合作的模式方案誕生。

四、對國內廠商來說，進軍國際市場是個未知的挑戰，初次參加國際商展的廠商在人力和資金不夠維持的狀況下容易遭到挫折而失敗；本案即是本中心為扶持國內工藝文創廠商成長的計畫之一，透過政府單位補助經費，透過持續參展，培植廠商成長茁壯，並在每年遴選參展廠商時，加重考量廠商進軍國際市場能力和企圖心的比例，故在每年評選時，會依一定比例選出持續參展的廠商，藉此以母雞帶小雞的方式引導新的廠商進入國際市場中，在歷年參展實驗後，此方式確實達到一定成效，除了帶領新廠商進入國際市場外，再次參加的廠商能更熟悉國際買方的運作模式，能較往年獲得更大的成果，透過經驗的傳承和累積，規劃中長程參展計畫，培育出更多優秀臺灣文創品牌。

五、在日本一般民眾的日常生活中，相當喜愛以天然素材製作的產品，不管是平時在家居生活中使用，或是在各種節日活動做為禮品的選擇名單，也是針對工藝產業轉型，提高產值相當好的行銷市場之一，且經

過多年來工藝中心的持續參加展出，臺灣品牌受到了相當程度的信賴，今年除了本中心帶領的 8 家廠牌外，同時有不少臺灣廠商和合作設計品牌自行獨立參展，或是已有日本通路代理商之臺灣品牌在展會上露出。

陸、檢討與建議

一、本中心為提升文創產值，同時將臺灣的工藝設計產品推廣到國際上，今年已是第八次至日本參加日本東京國際家居生活設計展 (Interior Lifestyle Tokyo)，在本中心不斷的持續努力下，臺灣的工藝設計力和產品品質深受日本與國際市場的肯定，工藝設計力及臺灣品牌形象持續穩定的提升和拓展出知名度和信賴度；且本展會為 B to B (企業對企業) 模式的大型商展，國內文創類型商展多為 B to C (企業對客戶) 模式，此展會的入場參觀者皆經過篩選，為業界設計師、採購人員、通路販售商、進出口貿易商等，對於國內廠商熟悉國際商業運作的幫助極大；如前文展會介紹內容所述，此展會是由德國法蘭克福商展公司所策劃籌辦，故而每年不但有不少歐洲國家以國家形象館模式組團參展，同時也有許多歐洲市場通路採購人員前來展會參觀，參加此展會除了能接觸日本市場，同時對探入歐洲市場通路助益極高；故本次參展的 8 家廠商更是肯定本中心及政府的支持，皆積極表示希望明年能持續參加此展會，獲得商品持續在國際市場上曝光的機會；建議明年持續以「臺灣館」模式，徵選國內優良品牌參加本展，持續累積臺灣品牌的優良形象。

二、本案以公開徵選參展廠商，以共同參展的方式參加展會，並要求參展廠商需至少派一名專責人員至展會現場，直接與來場買家介紹產品和

接洽下單事宜，讓廠商能在展會期間實際體會到國際市場的廣大和熱絡，提高廠商主動積極的態度，爭取與國際買家的訂單，此舉成效良好；參展廠商除了在展會會場積極與買方及通路商互動，於展會前後，參展廠商主動拜訪潛在買家和通路商，並收集日本最新設計潮流和市場消費方向等資料，獲益良多；建議本案明年可持續以此模式徵選參展廠商展出，並提供相關經費補助參展廠商，達到扶植國內文創產業之效益。

附件一、本案相關紀錄照片

一、展會行前記者會紀錄照片



記者會由許耿修主任主持



參展廠商介紹展品 1



參展廠商介紹展品 2



本次參展展品



媒體及來賓現場交流 1



媒體及來賓現場交流 2

二、照片說明：展場施工狀況及廠商入場佈展：



委辦廠商進行展場施工 1



委辦廠商進行展場施工 2



參展廠商入場佈展 1



參展廠商入場佈展 2



廠商展區-鐵山漆坊



廠商展區-木匠兄妹木工房



廠商展區-卓也小屋天然手作有限公司

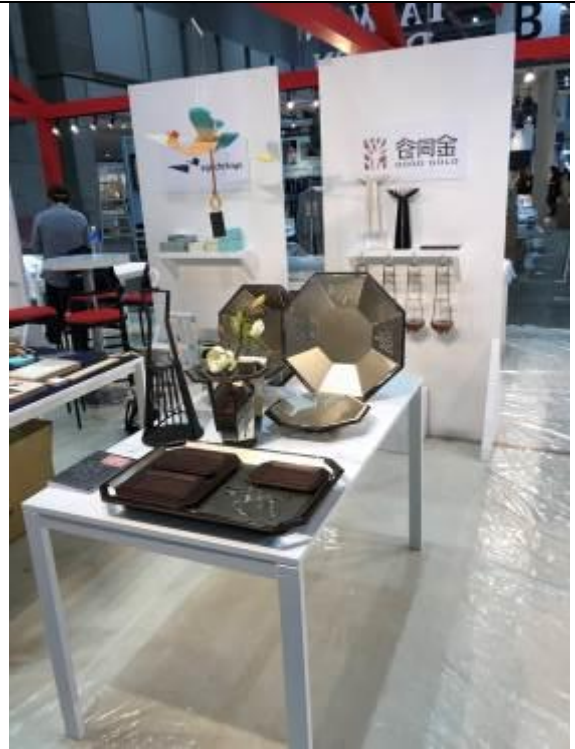

廠商展區-丞創股份有限公司



廠商展區-江口股份有限公司



廠商展區-愛心進行銷設計股份有限公司



廠商展區-翠羽銀華工作室



廠商展區-穆德設計團隊有限公司

三、圖片說明：展會現場商談及交流互動紀錄照片：



展會期間現場參觀狀況 01



展會期間現場參觀狀況 02



展會期間現場參觀狀況 03



展會期間現場參觀狀況 04



展會期間現場參觀狀況 05



展會期間現場參觀狀況 06



展會期間現場參觀狀況 07



最後一日參展團隊大合照

四、2018 年大會其他參展單位：



本次展會實況-中庭展區



本次展會實況-MT 紙膠帶



本次展會實況
日本傳統工藝協會參展者在現場示範



LIFESTYLE SALON 2018 講座 1



LIFESTYLE SALON 2018 講座 2



本次展會實況 - Umbra



本次展會實況
拉脫維亞館



本次展會實況
義大利館

附件二：展場視覺設計及文宣品

一、展場空間設計及 3D 示意圖

1. 展場 3D 設計圖



2.展區平面配置及立面設計圖

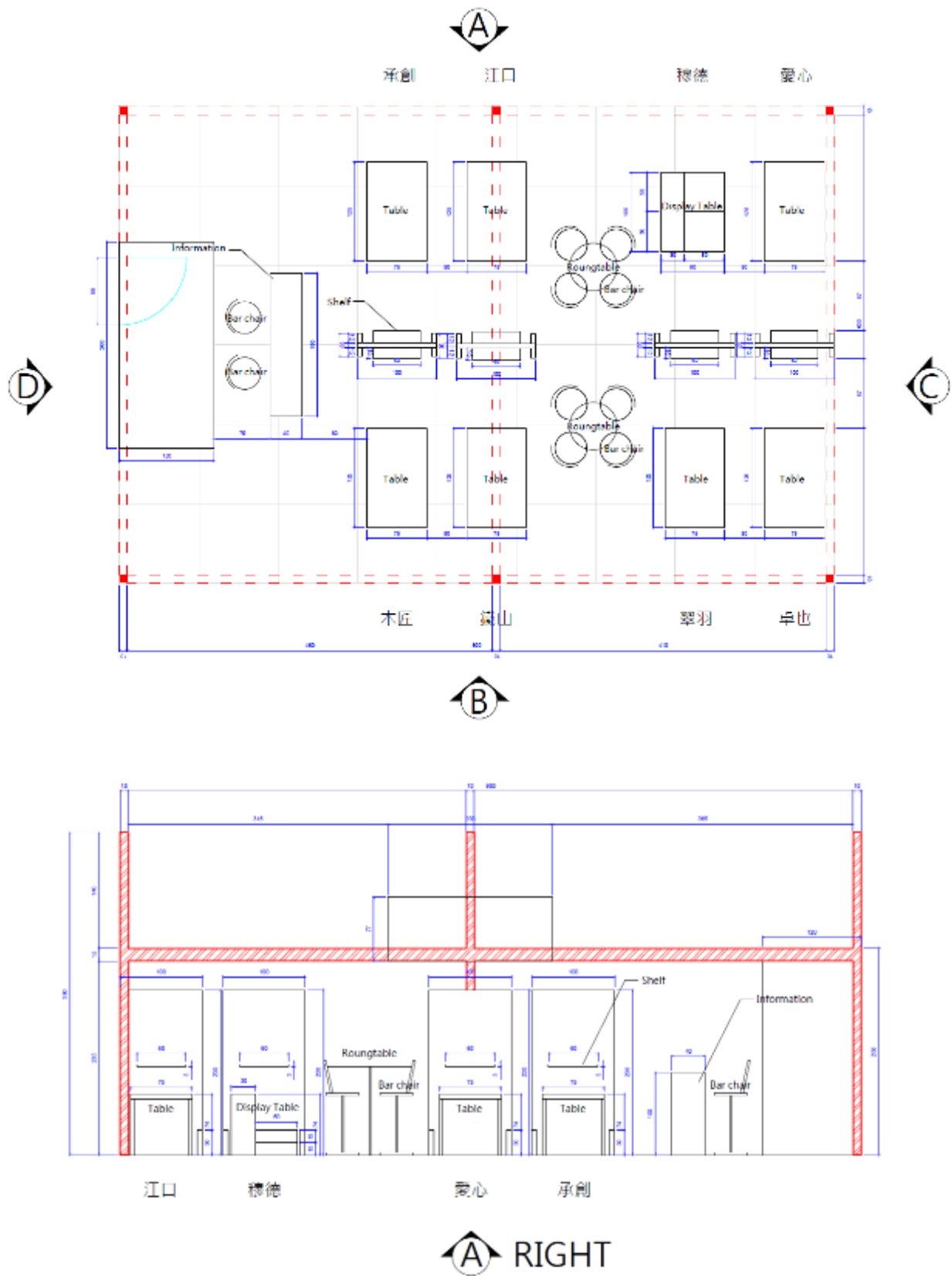

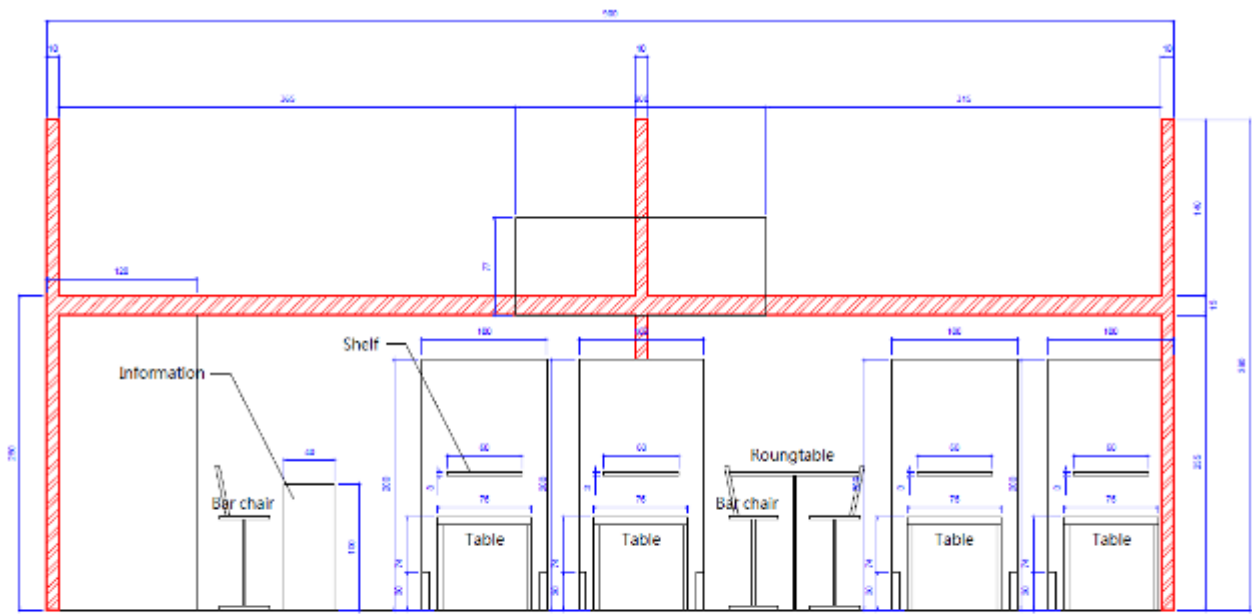

木匠

鐵山

翠羽

卓也

⬆️ B LEFT

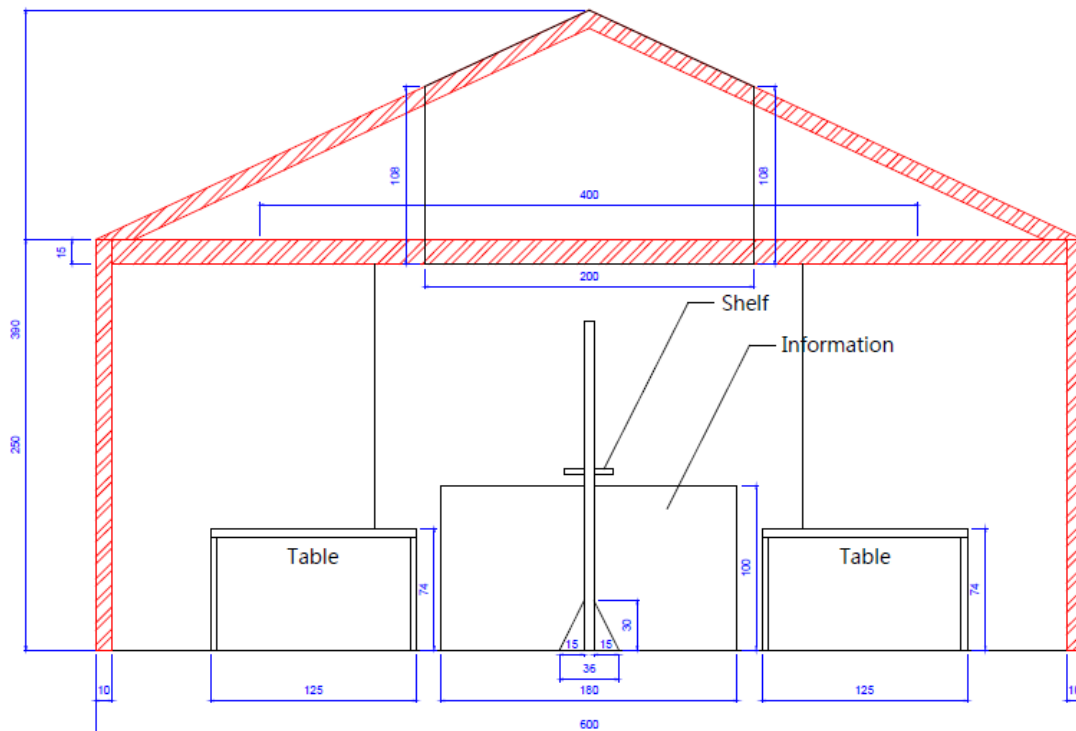

⬆️ C FRONT

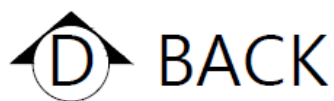
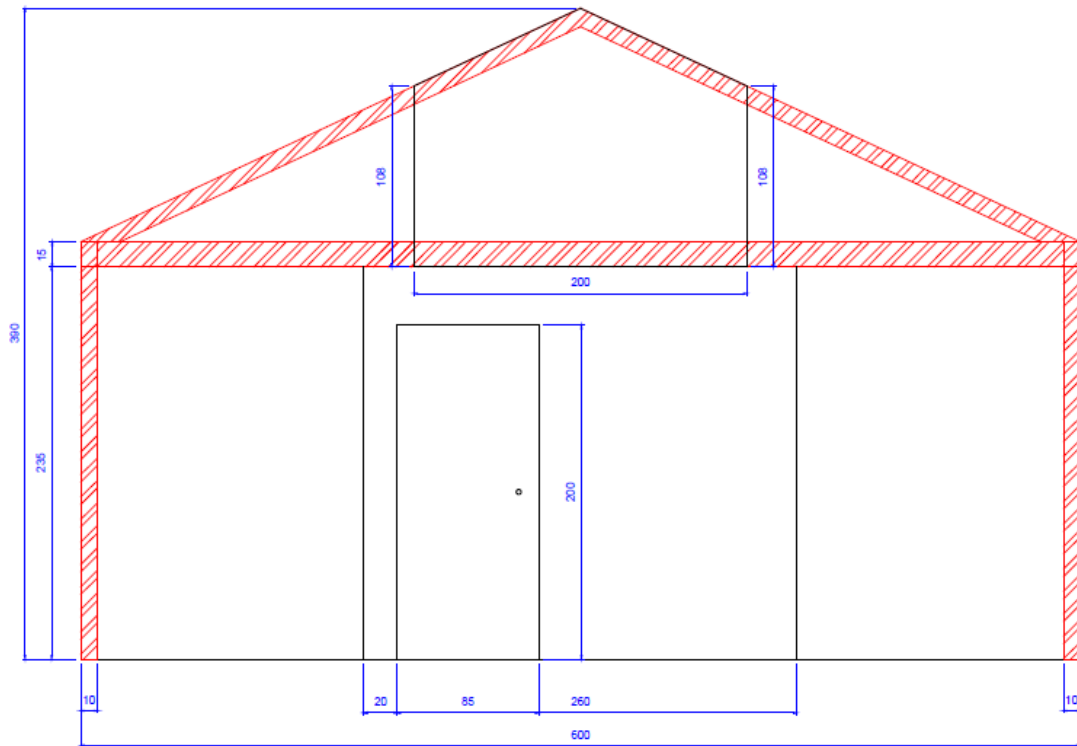

3.展區電力及插座配置圖

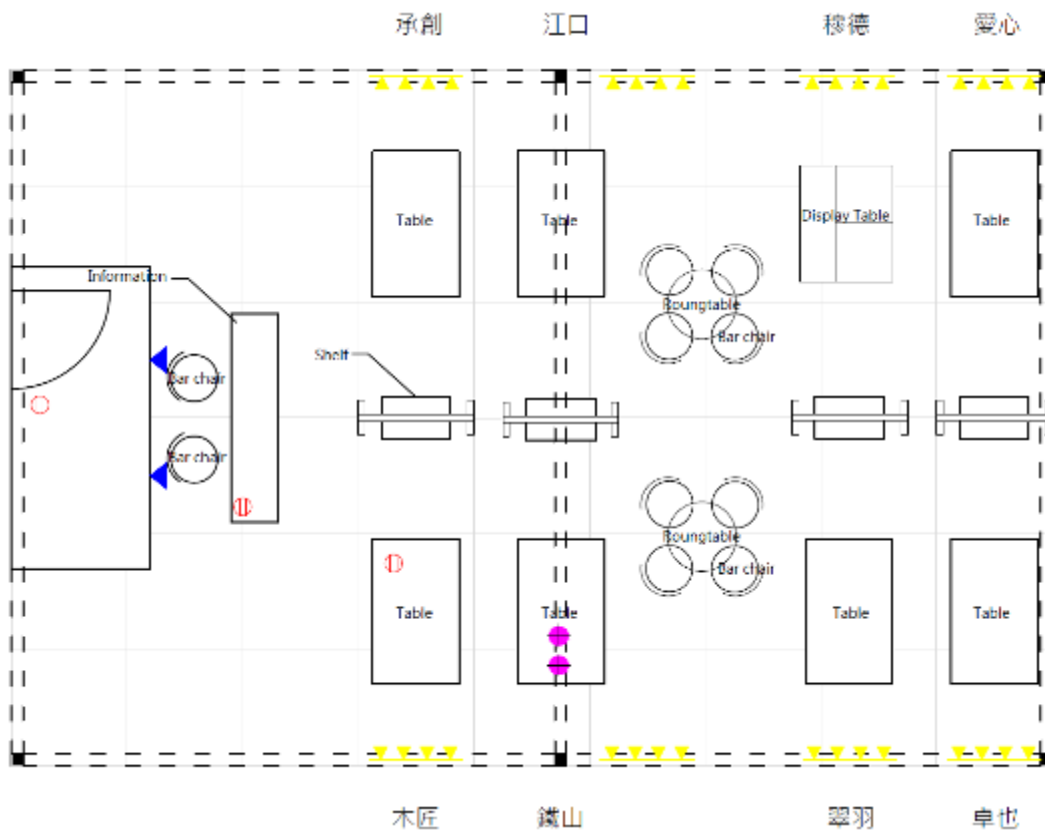



服務台背版品牌露出和展品展示輸出



儲藏間背版主視覺及品牌露出

二、展覽文宣品設計：

1. 展會手冊設計：內容為參展產品的英日文說明

尺寸：40x20 cm、封面：白萊尼 260g、內頁：出色典雅 140g



展品手冊(封面.封底)設計圖

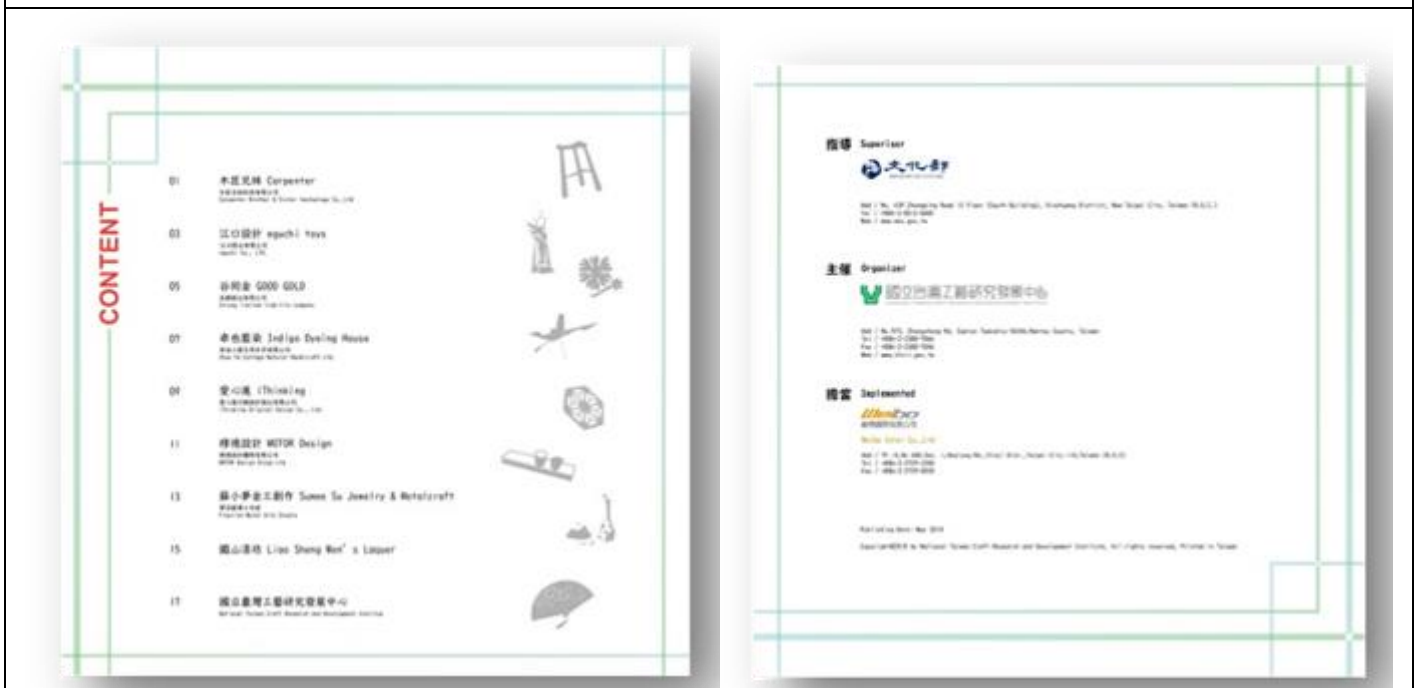

展品手冊目錄、承辦單位

卓也藍染 INDIGO DYEING HOUSE

Zhuo Ye Cottage Natural Handicrafts Ltd.
 Website: <http://www.zyehai.com/>
 Phone: +886-27-279-198
 Fax: +886-27-279-647
 Email: zyehai@zyehai.com
 Address: No. 1-4, Bengshan Rd., Sanzi Township, Miaoli County, Taiwan



卓也藍染摺扇 Indigo Folding Fan

卓也藍染所製作的「大業」系列摺扇，是將天然靛藍染料與天然棉布摺扇結合，一般棉布摺扇的顏色是經過化學染料染色的，而卓也藍染的摺扇則是採用天然靛藍染料，經過手工染製而成，摺扇的顏色會隨著使用時間而逐漸變深，展現出獨特的自然美感。此外，摺扇的製作過程也採用了傳統的工藝，展現出濃厚的文化底蘊。卓也藍染的摺扇不僅具有實用性，更是一件藝術品，展現出卓也藍染的獨特魅力。

Indigo pleats from the mountains of Taiwan, being made into indigo dyestuff with traditional ways. Good the unique and beautiful color of natural indigo. The making of indigo dye is very complex and time consuming. The color of indigo dyed clothes has been tested very stable. Indigo Dyeing House Co-operate with Taiwan Artistry for master of Dyeing, Wang Jing-Ju, to design and make fans. The top quality indigo clothes meet the top quality of hand made fans. Each fan are made with sure by dedicated artifice. Each fan shows different patterns and colors. Makes each of them a unique and beautiful art.

卓也藍染手提裝飾包 Indigo Top house fabric decoration bag

卓也藍染所製作的「大業」系列手提包，是將天然靛藍染料與天然棉布摺扇結合，一般棉布摺扇的顏色是經過化學染料染色的，而卓也藍染的手提包則是採用天然靛藍染料，經過手工染製而成，摺扇的顏色會隨著使用時間而逐漸變深，展現出獨特的自然美感。此外，手提包的製作過程也採用了傳統的工藝，展現出濃厚的文化底蘊。卓也藍染的手提包不僅具有實用性，更是一件藝術品，展現出卓也藍染的獨特魅力。

Taiwan pleats from the mountains of Taiwan, being made into indigo dyestuff with traditional ways. Good the unique and beautiful color of natural indigo. The making of indigo dye is very complex and time consuming. The color of indigo dyed clothes has been tested very stable. Both the top and the bag material can be washed and dried. The clothes have and the pleats are dyed with the dye at pleats of the patterns on both sides. Each of these items different patterns and colors. Each has arranged in groups of their color or patterns according the situation.



圖：卓也藍染手提裝飾包
 1. 手提包
 2. 手提包
 3. 手提包

天齊藍染的艾草香包 Teng Shihuan Indigo Scent

天齊藍染所製作的艾草香包，是將天然靛藍染料與艾草結合，一般艾草香包的顏色是經過化學染料染色的，而天齊藍染的艾草香包則是採用天然靛藍染料，經過手工染製而成，艾草香包的顏色會隨著使用時間而逐漸變深，展現出獨特的自然美感。此外，艾草香包的製作過程也採用了傳統的工藝，展現出濃厚的文化底蘊。天齊藍染的艾草香包不僅具有實用性，更是一件藝術品，展現出天齊藍染的獨特魅力。

Indigo pleats from the mountains of Taiwan, being made into indigo dyestuff with traditional ways. Good the unique and beautiful color of natural indigo. The making of indigo dye is very complex and time consuming. The color of indigo dyed clothes has been tested very stable. Natural indigo dye also effective to your skin. Indigo clothes are used for health of our patients. They only don't show different patterns and colors. Makes each of them a unique and beautiful art.

The pattern of Teng Shihuan is very beautiful and elegant. It also represents Taiwan's ecological and cultural characteristics. It's a very suitable as a gift.



圖：天齊藍染的艾草香包

卓也藍染手提袋 Indigo Tote Bag

卓也藍染所製作的「大業」系列手提袋，是將天然靛藍染料與天然棉布摺扇結合，一般棉布摺扇的顏色是經過化學染料染色的，而卓也藍染的手提袋則是採用天然靛藍染料，經過手工染製而成，摺扇的顏色會隨著使用時間而逐漸變深，展現出獨特的自然美感。此外，手提袋的製作過程也採用了傳統的工藝，展現出濃厚的文化底蘊。卓也藍染的手提袋不僅具有實用性，更是一件藝術品，展現出卓也藍染的獨特魅力。

Indigo pleats from the mountains of Taiwan, being made into indigo dyestuff with traditional ways. Good the unique and beautiful color of natural indigo. The making of indigo dye is very complex and time consuming. The color of indigo dyed clothes has been tested very stable. Tote bag is delicately designed, art in conception. Having the greatest deformation and four corners which could not get into a flat shape, both as decorative and hand.

Eaches almost different patterns and colors. Each of them shows different patterns and colors. Makes each of them a unique and beautiful art.



圖：卓也藍染手提袋
 1. 手提袋
 2. 手提袋
 3. 手提袋

手冊內頁-卓也藍染

iThinking Design with Heart to Mind

Thinking Original Studio Co., Ltd.
 Website: <http://www.ithinking.com/>
 Phone: +886-4-2228-6628
 Fax: +886-4-2228-6628
 Email: info@ithinking.com
 Address: No. 10, Zhongxing Rd., Beitou City, New Taipei City, 22046, Taiwan



熊牌 Bear Plugs & Key Holder

熊牌系列產品，是將天然靛藍染料與天然棉布摺扇結合，一般棉布摺扇的顏色是經過化學染料染色的，而熊牌系列產品則是採用天然靛藍染料，經過手工染製而成，摺扇的顏色會隨著使用時間而逐漸變深，展現出獨特的自然美感。此外，摺扇的製作過程也採用了傳統的工藝，展現出濃厚的文化底蘊。熊牌系列產品不僅具有實用性，更是一件藝術品，展現出熊牌系列產品的獨特魅力。

From a heart of caring our beloved, Bear Plugs & Key Holder is designed to be a cute decoration on the wall as well as a useful holder of keys. It is made from natural indigo dyed fabric, which is both eco-friendly and beautiful. The design is simple and elegant, making it a perfect choice for your home or office. The product is made with high-quality materials and is easy to use. It is a great choice for those who love natural and eco-friendly products.

giraffe Placemat Giraffe Placemat

giraffe Placemat系列產品，是將天然靛藍染料與天然棉布摺扇結合，一般棉布摺扇的顏色是經過化學染料染色的，而giraffe Placemat系列產品則是採用天然靛藍染料，經過手工染製而成，摺扇的顏色會隨著使用時間而逐漸變深，展現出獨特的自然美感。此外，摺扇的製作過程也採用了傳統的工藝，展現出濃厚的文化底蘊。giraffe Placemat系列產品不僅具有實用性，更是一件藝術品，展現出giraffe Placemat系列產品的獨特魅力。

Step by step put the fabric to the frame and cut along the drawing line. Use string to cut off. Be careful to leave some of the string along side of where they will connect to the frame. But use the pattern line to do some unique and interesting things! Put a key holder to the structure holder. It provides a practical structure for keeping things in order and convenient to use. It can be used to hold keys, pens, and so on.



圖：giraffe Placemat
 1. giraffe Placemat
 2. giraffe Placemat

熊牌 Bear Plugs & Key Holder

熊牌系列產品，是將天然靛藍染料與天然棉布摺扇結合，一般棉布摺扇的顏色是經過化學染料染色的，而熊牌系列產品則是採用天然靛藍染料，經過手工染製而成，摺扇的顏色會隨著使用時間而逐漸變深，展現出獨特的自然美感。此外，摺扇的製作過程也採用了傳統的工藝，展現出濃厚的文化底蘊。熊牌系列產品不僅具有實用性，更是一件藝術品，展現出熊牌系列產品的獨特魅力。

Designed by the Bear Plugs, using natural indigo dyeing, the feature of Bear Plugs is perfect with the style, simple and elegant. It is a unique use of a natural material as well as the best decorative home decoration of all time! The style of Bear Plugs are made of light and airy, making it a perfect choice for your home or office. The design is simple and elegant, making it a perfect choice for your home or office. The product is made with high-quality materials and is easy to use. It is a great choice for those who love natural and eco-friendly products.

Bear Plugs is a bear shape, from nature and life, with it to give others looking the bear that has and life meaningful!



圖：熊牌
 1. 熊牌
 2. 熊牌



圖：giraffe Placemat
 1. giraffe Placemat
 2. giraffe Placemat

giraffe Placemat系列產品，是將天然靛藍染料與天然棉布摺扇結合，一般棉布摺扇的顏色是經過化學染料染色的，而giraffe Placemat系列產品則是採用天然靛藍染料，經過手工染製而成，摺扇的顏色會隨著使用時間而逐漸變深，展現出獨特的自然美感。此外，摺扇的製作過程也採用了傳統的工藝，展現出濃厚的文化底蘊。giraffe Placemat系列產品不僅具有實用性，更是一件藝術品，展現出giraffe Placemat系列產品的獨特魅力。

Step by step put the fabric to the frame and cut along the drawing line. Use string to cut off. Be careful to leave some of the string along side of where they will connect to the frame. But use the pattern line to do some unique and interesting things! Put a key holder to the structure holder. It provides a practical structure for keeping things in order and convenient to use. It can be used to hold keys, pens, and so on.

手冊內頁-愛心進

MOTOR DESIGN

MOTOR Design Group Ltd.
 Website: www.motor-hung.com
 Phone: +86-4-852-1151
 Fax: +86-4-852-8188
 Email: mofat_hung@motor.com / motor@motor.com
 Address: No.13, Ln. 106, Fengshu Rd., Daxin Township, Daxin County, 51942, Taiwan



現代デザインコーヒーフィルター
 D-Mix Coffee Strainer Set

コーヒーメーカーの需要に合わせた木製ハンドルとステンレスフィルターを組み合わせた、現代デザイン木製フィルターセットです。木製のハンドルは、木製のハンドルとステンレスフィルターを組み合わせた、現代デザインセットです。木製のハンドルは、木製のハンドルとステンレスフィルターを組み合わせた、現代デザインセットです。木製のハンドルは、木製のハンドルとステンレスフィルターを組み合わせた、現代デザインセットです。

電話: 0484-1151 (Taiwan, Daxin)
 0484-8188 (Taiwan, Daxin)
 0484-1151 (Taiwan, Daxin)
 0484-8188 (Taiwan, Daxin)
 0484-1151 (Taiwan, Daxin)
 0484-8188 (Taiwan, Daxin)

現代デザインコーヒーフィルター
 Traveler Coffee Strainer Set

コンパクトなデザイン、ステンレスフィルターと木製ハンドルを組み合わせた、現代デザイン旅行用コーヒーフィルターセットです。コンパクトなデザイン、ステンレスフィルターと木製ハンドルを組み合わせた、現代デザイン旅行用コーヒーフィルターセットです。コンパクトなデザイン、ステンレスフィルターと木製ハンドルを組み合わせた、現代デザイン旅行用コーヒーフィルターセットです。

With a classic urban-shaped design, the cup holder is a double-layer design with a simple and artistic design. The texture of the coffee cup combined with the wooden handle also has the function of being insulated. The wooden coffee storage jar and the steel water container (optional) make the process of hand brewing coffee. The texture also coffee into the wood, easy to carry travel design small!



電話: 0484-1151 (Taiwan, Daxin)
 0484-8188 (Taiwan, Daxin)
 0484-1151 (Taiwan, Daxin)
 0484-8188 (Taiwan, Daxin)



2枚目シート
 D-Paper Stool

木製・紙製複合構造の「D-Paper Stool」は、紙製の強度により、従来の木製よりも軽量化を実現し、構造強度は従来品よりも優れ、軽量化と強度の両立が実現しています。シートは、紙製の強度により、従来の木製よりも軽量化を実現し、構造強度は従来品よりも優れ、軽量化と強度の両立が実現しています。

3枚目シート
 3-Paper Stool

4枚目シート
 4-Paper Stool

木製・紙製複合構造の「D-Paper Stool」は、紙製の強度により、従来の木製よりも軽量化を実現し、構造強度は従来品よりも優れ、軽量化と強度の両立が実現しています。シートは、紙製の強度により、従来の木製よりも軽量化を実現し、構造強度は従来品よりも優れ、軽量化と強度の両立が実現しています。

In Taiwan's traditional round stools on the starting point, combined with the style of the modern due to engineering, made of natural wood. The traditional round stool surface, set up like a double-layer structure and with holes.



5枚目シート
 5-Paper Stool

手冊内頁-穆德設計

Sumeesu Jewelry & Metalcraft

Fourish Metal Arts Studio
 Website: www.s-press.info/
 Phone: +86-12-121-4950
 Email: Sumeesu@redmail.com
 Address: 10F., No.19, Nanjing Str., Fengshan Dist., Keelung City 950, Taiwan



黒・白
 Black or White

銀の輝きと黒の神秘の両方を持つ、人々の関心を集めるシルバーアクセサリーの魅力を最大限に引き出すことができます。これは、黒と白の両方の特徴を兼ね備えています。このアクセサリーは、黒と白の両方の特徴を兼ね備えています。このアクセサリーは、黒と白の両方の特徴を兼ね備えています。このアクセサリーは、黒と白の両方の特徴を兼ね備えています。

The texture of a leaf just like the end of a body. The island where I grew up has been through various changes over the years. The modern aesthetic theories are spreading around and are facing with fresh trends. After growing up with western characters, our life has been surrounded by western culture. Now that our aesthetics are changing, the world has become a hybrid body.

現代の高級シルバーアクセサリーの高級
 Class/Phenix Silver Jewelry Holder

日常を豊かにしてくれる存在。大量の高級シルバーアクセサリーの魅力を最大限に引き出すことができます。これは、黒と白の両方の特徴を兼ね備えています。このアクセサリーは、黒と白の両方の特徴を兼ね備えています。このアクセサリーは、黒と白の両方の特徴を兼ね備えています。このアクセサリーは、黒と白の両方の特徴を兼ね備えています。

電話: 0484-1151 (Taiwan, Daxin)
 0484-8188 (Taiwan, Daxin)
 0484-1151 (Taiwan, Daxin)
 0484-8188 (Taiwan, Daxin)



ダイヤモンド
 Diamond Ring

高品質のダイヤモンド、豪華な装飾の高級品が特徴です。高品質のダイヤモンド、豪華な装飾の高級品が特徴です。高品質のダイヤモンド、豪華な装飾の高級品が特徴です。高品質のダイヤモンド、豪華な装飾の高級品が特徴です。

3枚目シート
 3-Paper Stool

4枚目シート
 4-Paper Stool

5枚目シート
 5-Paper Stool

高品質のダイヤモンド、豪華な装飾の高級品が特徴です。高品質のダイヤモンド、豪華な装飾の高級品が特徴です。高品質のダイヤモンド、豪華な装飾の高級品が特徴です。高品質のダイヤモンド、豪華な装飾の高級品が特徴です。

電話: 0484-1151 (Taiwan, Daxin)
 0484-8188 (Taiwan, Daxin)
 0484-1151 (Taiwan, Daxin)
 0484-8188 (Taiwan, Daxin)



電話: 0484-1151 (Taiwan, Daxin)
 0484-8188 (Taiwan, Daxin)
 0484-1151 (Taiwan, Daxin)
 0484-8188 (Taiwan, Daxin)

手冊内頁-翠羽銀華

國立台灣工藝研究發展中心

NATIONAL TAIWAN QUALITY RESEARCH AND DEVELOPMENT INSTITUTE
 地址: 105 台北市松山區復興南路二段156號
 電話: 886-2-2761-6111
 傳真: 886-2-2761-6112
 傳真: 886-2-2761-6113
 傳真: 886-2-2761-6114
 傳真: 886-2-2761-6115
 傳真: 886-2-2761-6116
 傳真: 886-2-2761-6117
 傳真: 886-2-2761-6118
 傳真: 886-2-2761-6119
 傳真: 886-2-2761-6120
 傳真: 886-2-2761-6121
 傳真: 886-2-2761-6122
 傳真: 886-2-2761-6123
 傳真: 886-2-2761-6124
 傳真: 886-2-2761-6125
 傳真: 886-2-2761-6126
 傳真: 886-2-2761-6127
 傳真: 886-2-2761-6128
 傳真: 886-2-2761-6129
 傳真: 886-2-2761-6130
 傳真: 886-2-2761-6131
 傳真: 886-2-2761-6132
 傳真: 886-2-2761-6133
 傳真: 886-2-2761-6134
 傳真: 886-2-2761-6135
 傳真: 886-2-2761-6136
 傳真: 886-2-2761-6137
 傳真: 886-2-2761-6138
 傳真: 886-2-2761-6139
 傳真: 886-2-2761-6140
 傳真: 886-2-2761-6141
 傳真: 886-2-2761-6142
 傳真: 886-2-2761-6143
 傳真: 886-2-2761-6144
 傳真: 886-2-2761-6145
 傳真: 886-2-2761-6146
 傳真: 886-2-2761-6147
 傳真: 886-2-2761-6148
 傳真: 886-2-2761-6149
 傳真: 886-2-2761-6150
 傳真: 886-2-2761-6151
 傳真: 886-2-2761-6152
 傳真: 886-2-2761-6153
 傳真: 886-2-2761-6154
 傳真: 886-2-2761-6155
 傳真: 886-2-2761-6156
 傳真: 886-2-2761-6157
 傳真: 886-2-2761-6158
 傳真: 886-2-2761-6159
 傳真: 886-2-2761-6160
 傳真: 886-2-2761-6161
 傳真: 886-2-2761-6162
 傳真: 886-2-2761-6163
 傳真: 886-2-2761-6164
 傳真: 886-2-2761-6165
 傳真: 886-2-2761-6166
 傳真: 886-2-2761-6167
 傳真: 886-2-2761-6168
 傳真: 886-2-2761-6169
 傳真: 886-2-2761-6170
 傳真: 886-2-2761-6171
 傳真: 886-2-2761-6172
 傳真: 886-2-2761-6173
 傳真: 886-2-2761-6174
 傳真: 886-2-2761-6175
 傳真: 886-2-2761-6176
 傳真: 886-2-2761-6177
 傳真: 886-2-2761-6178
 傳真: 886-2-2761-6179
 傳真: 886-2-2761-6180
 傳真: 886-2-2761-6181
 傳真: 886-2-2761-6182
 傳真: 886-2-2761-6183
 傳真: 886-2-2761-6184
 傳真: 886-2-2761-6185
 傳真: 886-2-2761-6186
 傳真: 886-2-2761-6187
 傳真: 886-2-2761-6188
 傳真: 886-2-2761-6189
 傳真: 886-2-2761-6190
 傳真: 886-2-2761-6191
 傳真: 886-2-2761-6192
 傳真: 886-2-2761-6193
 傳真: 886-2-2761-6194
 傳真: 886-2-2761-6195
 傳真: 886-2-2761-6196
 傳真: 886-2-2761-6197
 傳真: 886-2-2761-6198
 傳真: 886-2-2761-6199
 傳真: 886-2-2761-6200



The National Taiwan Craft Research and Development Institute (NTCRI) is the only national research and development organization for the handicraft industry in Taiwan. It was established in 1982 and is located in Taipei. The institute has a long history of research and development in the handicraft industry. It has been instrumental in the development of the handicraft industry in Taiwan. The institute has a long history of research and development in the handicraft industry. It has been instrumental in the development of the handicraft industry in Taiwan. The institute has a long history of research and development in the handicraft industry. It has been instrumental in the development of the handicraft industry in Taiwan.

In September 1982, the institute was established. The institute has a long history of research and development in the handicraft industry. It has been instrumental in the development of the handicraft industry in Taiwan. The institute has a long history of research and development in the handicraft industry. It has been instrumental in the development of the handicraft industry in Taiwan. The institute has a long history of research and development in the handicraft industry. It has been instrumental in the development of the handicraft industry in Taiwan. The institute has a long history of research and development in the handicraft industry. It has been instrumental in the development of the handicraft industry in Taiwan.



National Taiwan Craft Research and Development Institute Taipei Office

Address: 105, Sec. 4, Rd. 101, Taipei City, Taiwan
 Phone: +886-2-2761-6111

105, Sec. 4, Rd. 101, Taipei City, Taiwan
 Phone: +886-2-2761-6111
 Fax: +886-2-2761-6112
 Email: info@ntcri.gov.tw
 Website: www.ntcri.gov.tw



Located on the historical landmark site of the former Japanese Taiwan State University Building, the Taipei Quality Craft Research and Development Institute is a modern building with a traditional architectural style. The building is a blend of traditional and modern architecture. It features a traditional Chinese architectural style with a modern design. The building is a blend of traditional and modern architecture. It features a traditional Chinese architectural style with a modern design.



手冊內頁-工藝中心介紹

2.產品說明牌：內容文字為英日文對照，單張尺寸：9x6.5 cm

多人滴嘴咖啡壺
 Multi-Cup Coffee Dropper

MO+OR DESIGN

向日葵-ひまわりの花瓶
 Sunflower Vase

carpenter

オルゴール
 Music Box

eguchitoys

手作り畳み扇子
 Handmade Folding Fan

東映製本

多人滴嘴咖啡壺
 Multi-Cup Coffee Dropper

MO+OR DESIGN

鏡光の花
 The House of Evening Light

carpenter

モバイルボード-コウノトリ
 Mobile Board - Kotonotori

eguchitoys

藍染テーブルデコレーションセット
 Indigo Tea Table Decoration Set

東映製本

紙管チューブ
 Paper Tube

MO+OR DESIGN

忠犬飼料入れ
 Faithful Dog Feeding Tray

carpenter

両玉鉢バズル
 Maru with Lace and Hibiscus

eguchitoys

五月香盤装シルクコトンスカーフ
 May Festival Indigo Scarf

東映製本

バブルハイチェア
 Bubble Chair for Bar

MO+OR DESIGN

桜のコースター
 Sakura coaster Set

carpenter

モバイルボード-カモメ
 Mobile Board - Seagull

eguchitoys

藍染トートバッグ
 Indigo Tote Bag

東映製本





3. 展覧 EDM : 内容為中、日、英文撰寫



附件三、2018 年參展展品清單

項次	圖片	名稱	尺寸	材質	說明(中)	品牌	廠商
1		中文:五月雪藍染絲棉圍巾 英文 : Tong Blossom Indigo Scarf	75*180	中文 : 絲及棉 英文 : silk & cotton	臺灣丘陵栽種之大菁藍草，依循傳統古法製成天然藍靛染料，所染出一般化學染色無法呈現之獨特天然藍靛色彩 天然藍靛染料製程繁複，經專業檢驗色牢度高，鮮少掉色狀況 純絲棉質感輕盈舒適，天然藍靛染料親合肌膚，不會造成任何肌膚不適 師傅件件手染，條條花紋顏色深淺不同，每條均為獨一無二的精緻藝品 五月雪桐花紋樣美麗大方，代表臺灣生態及文化特色，適合送禮	卓也藍染	卓也小屋天然手作有限公司
2		中文:手工藍染折扇 英文 : Indigo Folding Fan	20.5*37	中文 : 棉及竹 英文 : Cotton & bamboo	臺灣丘陵栽種之大菁藍草，依循傳統古法製成天然藍靛染料，所染出一般化學染色無法呈現之獨特天然藍靛色彩。天然藍靛染料製程繁複，經專業檢驗色牢度高，鮮少掉色狀況。卓也藍染特與中國杭州王星記扇業合作設計製造手工折扇，最頂級的藍染工藝與最頂級的手工製扇之完美組合。每隻扇子均為精心手做，每隻扇子花紋深淺不同，均為獨一無二的精緻藝品	Indigo Dyeing House	Zhuo Ye Cottage Natural Handicraft Ltd.



3		<p>中文:藍染托特包</p> <p>英文: Indigo Tote Bag</p>	<p>S:21.5*27 M:30*34 L:32*36</p>	<p>中文:棉、麻</p> <p>英文: Cotton, Linen</p>	<p>臺灣丘陵栽種之大菁藍草，依循傳統古法製成天然藍靛染料，所染出一般化學染色無法呈現之獨特天然藍靛色彩</p> <p>天然藍靛染料製程繁複，經專業檢驗色牢度高，鮮少掉色狀況</p> <p>手提包經過精心設計，內襯加厚不易垂軟，內層有小口袋可放置手機、鎖匙等小物</p> <p>每隻手提包均為手刮型染圖案且精心手做，均為獨一無二的精緻藝品，兼顧美觀實用，相當適合送禮</p>		
4					<p>臺灣丘陵栽種之大菁藍草，依循傳統古法製成天然藍靛染料，所染出一般化學染色無法呈現之獨特天然藍靛色彩</p> <p>天然藍靛染料製程繁複，經專業檢驗色牢度高，鮮少掉色狀況，置物盤及杯墊沾染茶漬髒汙均可水洗乾淨</p> <p>置物盤、杯墊雙面皆有縫紉染或型糊染圖樣，雙面均可使用，且每件商品圖樣均不相同，可依使用情境做不同深淺色系之搭配</p>		
5		<p>中文:送子鳥+小飛鳥</p> <p>英文: Mobile bird – Pelican + Babybird</p>	<p>95x107x18cm</p> <p>60x74x11cm</p>	<p>中文:紐西蘭松木, 牛皮, 棉布</p> <p>英文: Pine, Leather, Cotton</p>	<p>子どもは大自然の中をのんびり歩くことが好き</p> <p>光を受け、そよ風を感じ、雨水に当たる</p> <p>私たちは子どもにこのような環境で生活してほしい</p> <p>コウノトリは自然の雰囲気をお家に届け</p>	江口設計	江口股份有限公司

					<p>てくれることで しょう 優しく木の輪っかをひっぱれば... 鳥は軽やかに羽ばたきます...</p>		
6		<p>中文：木飛鳥 - 海鷗 英文： Mobile bird - Seagull</p>	70x90x11 cm	<p>中文：紐西蘭 松木, 棉布 英文： Pine, Cotton</p>	<p>子どもは大自然の中をのんびり歩くことが 好き 光を受け、そよ風を感じ、雨水に当たる 私たちは子どもにこのような環境で生活し てほしい コウノトリは自然の雰囲気をも、お家に届け てくれることで しょう 優しく木の輪っかをひっぱれば... 鳥は軽やかに羽ばたきます...</p>	eguchi toys	eguchi Co., LTD.
7		<p>中文：音樂盒 英文： Music Box</p>	7x7x6cm	<p>中文：胡桃木, 安麗格, 山毛 櫸, 牛皮 英文： Walnut, Sup erba, Beech, Leather</p>	<p>ナチュラルで繊細な木製ラトル これなあにって赤ちゃんにさわられたら 耳をくすぐるような音がします 赤ちゃんがおめめぱっちりご機嫌な時は そっと振って赤ちゃんに音を聴かせること もできます 赤ちゃんがおててを伸ばしてしっかりとぎ ったなら ラトルは揺れて音が鳴るでしょう</p>		



8		<p>中文：阿玉錫拼圖 英文：Warrior with Lance and Helmet</p>	<p>36x20x2.5cm</p>	<p>中文：山毛櫸，樺木夾板 英文：Walnut, Birch plywood</p>	<p>この商品は、国立故宮博物館収蔵品である、清 郎世寧作、「畫阿玉錫持矛蕩寇圖」を元に製作されており、古典的な画風の郎世寧の絵画から、現代的で子供達にも親しみを持たせるように、色彩豊かなパズルになっております。</p> <p>パズルは2層構造になっており、一層目は背景を廃し、乾隆帝の印のある阿玉錫の姿を原画の雰囲気を残すように務め、フタを外した二層目に想像上の新疆伊犁の草原を青空の下颯爽と走る阿玉錫の姿としました。</p> <p>各パズルピースは厚さ約2センチあり、子供の手にも簡単に取り上げる事が出来るようになっております。</p> <p>手と目を使うパズルは子どもの興味を誘い、発育上豊かな玩具であるとともに、古典的な絵画に子供が自然と慣れ親しむ為のよい手がかりになるようにと願っております。</p>		
9		<p>中文：長頸鹿擺飾工具-精密起子組 英文：Giraffe Precision Screwdriver</p>	<p>10.7 x 8.5 x 14 cm</p>	<p>中文：工程塑膠與合金鋼 英文：PP+TPR & S2 ,Cr-v Steel</p>	<p>想像我們把家裡的工具找出來了，然後把它放在你的桌前、家裡的客廳，那將是多不協調的畫面；也難怪你從沒想過自己也會動手做修繕，更遑論家裡的工具被收到哪；現在是時候來點繽紛又簡單的修繕了。</p> <p>轉開長頸鹿脖子可以看到精密起子的握把，吉利馬札羅小山的特殊結構開啟更多驚喜，</p>	<p>愛心進</p>	<p>愛心進行銷設計股份有限公司</p>

					內收藏 6 隻最常使用精密起子頭。擁有長頸鹿擺飾工具組，是家中亮眼的一員，也不再怕眼鏡、手錶、3C 的小螺絲臨時鬆脫遺失了。		
10		中文： Bear Papa 與牠的家 工具組 英文： Bear Papa & His Home Screwdriver Set	19.7 x 15 x 7 cm	中文：工程塑膠與合金鋼 英文： PP+TPR & S2 ,Cr-v Steel	以關懷土地為初衷，Bear Papa 面臨了家園消失的危機！ Bear Papa 是最溫暖的守護者，棘輪螺絲起子組、而家的底座是一座優美可愛山，適合擺設家中的客廳書房。 除了是名片架、收納盒更是擴充工具組，內部收藏額外的 15 個起子頭，拆下的零件則可吸附置於旁邊富有磁性的空間。 「Bear Papa 和他的家」不單豐富了家用工具的完整度，外觀可愛溫馨，操作更略帶點小驚喜，實現了裝飾與實用性兼具的居家擺設。 若能重寫工具價值，誰說工具只能收進工具箱呢？	iThinking	iThinking Original Design Co., Ltd.
11		中文：鹿鉗系列 -立、臥、掛、座鹿 英文： Dear Deer Pliers Series_For Wall, Desk/Laying, Standing	17.5 x 6.5 x 7.5 cm	中文：樹脂、塑鋼、工程塑膠與不鏽鋼 英文： Poly,FRP, PP+TPR & Stainless Steel	參考自然界鹿「優雅、自信」的特質，將一對鹿角化身為家用工具鉗！Dear Deer 是溫馨居家增添驚喜的擺飾、是家中急用修繕的好幫手，更希望藉此一同珍愛自然界美好的生命！攀上牆面、佇立案頭都無比便利，取出鹿角即是一把兼具力與美的尖嘴/斜口鉗。溫和外型、或金屬色調都能簡單融入多種居家風格。 因愛家，將傳統工具重新詮釋，賦予家用工具新定義。美感加值，告別冰冷外型，工具		

					不僅僅為實用的幫手，更增添溫馨驚喜，晉升為家中收藏品。		
12		中文：Rhino 犀牛錘 英文：Rhino Hammer	12 x 4 x 8.5 cm	中文：鋁合金、橡膠、不鏽鋼和碳鋼 英文：Aluminum alloy, Rubber, Stainless steel, carbon steel	參考犀牛的形象，搭配簡潔線條，力與美相遇毫不衝突！Rhino Hammer 是增添生活創意的擺飾、更是襯托個人特色的百搭飾品！採用輕巧不易生鏽的鋁合金組成，橡膠耳朵與金屬材質區隔、增添了俏皮和柔和；敲擊面為 420 不鏽鋼強化實用度，也延長使用壽命。延長桿內設計之專利結構則能達到定位緩衝效果。 使用時拔出犀牛頭部，拉開隱藏式握把並旋緊即可。 在容易取得、開心使用和良好的收納下，是不是環保又減少重複購買的浪費？		
13		中文：職人手沖咖啡組 英文：O-Mug Coffee Dripper Set	咖啡杯 W12.5 x D8.5 x H8 cm 咖啡壺 W12.5 x D8.5 x H18 cm 咖啡儲倉 W8.5 x D8.5 x H12 cm 咖啡木濾	中文：瓷+原木 英文：Porcelain、Beech	木質濾杯架與咖啡壺結合有契合的咖啡器具美學，把手設計為木質 O 形的手感圓潤風格，搭配木質 O 形咖啡量匙，可放置在密封罐上木質蓋，也方便開啟，散發咖啡濃郁的美學。	穆德設計	穆德設計團隊有限公司

			杯 W10.5 x D10.5 x H11 cm 咖啡木匙 W4 x D9 x H2cm				
14		中文：旅人手沖咖啡組 英文：Traveler Coffee Dripper Set	1. 陶瓷手沖濾杯架 8.5x8.5x7 cm 2. 咖啡杯 (陶瓷+皮革) 8.5x8.5x9 cm	中文：瓷、皮革 英文：Porcelain+	以簡潔柱型的形象呈現，濾杯架為雙層設計簡潔與時尚感，咖啡杯結合牛皮皮革的質感也具隔熱的機能，木咖啡儲存罐與木杯墊，立刻享受手沖咖啡的樂趣，更能有咖啡的美學氛圍融入，旅行方便攜帶的設計感!	MOTOR Design	MOTOR Design Group Ltd.
15		中文：O 紙管椅 英文：O-Paper Stool	W30 x D30 x H50 cm	中文：工業紙管、山毛櫸 英文：Paper Tube、Beech	在節能減碳綠能環保時代到臨的當下，紙管具有重量較木頭或鐵管輕的特性，結構強度比實木更好，材料成本約實木木頭的 1/3，時尚環保也有設計感的耐用傢俱單椅產品。		

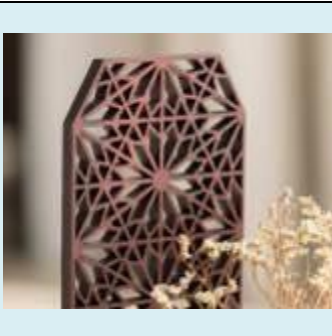

16		<p>中文:氣泡高腳椅</p> <p>英文: Bubble Stool for bar</p>	<p>W38.3 x D33.7 x H2 cm</p>	<p>山毛櫸 英文: Beech</p>	<p>氣泡椅_二代_高腳款。 以臺灣傳統的圓椅凳為出發點，並結合馬鞍的人因工程，使用天然實木製成的木製工藝。五軸 CNC 加工曲面椅面，切出有如氣泡般細緻而溫潤的觸感，馬鞍式設計能幫助身體後背自然挺直，符合人體工學、舒適坐姿。</p>		
17		<p>餐金 Dining Metal</p>	<p>1) 4.5*3.5*3.5cm 2) 6*3.5*3.5cm 3) 5*3.5*3.5cm 4) 18.5*6.5*5cm</p>	<p>925 銀、珍珠、竹 Sterling Silver, Pearl, Bamboo</p>	<p>品時尚，以體會餐間樂趣。運用大量的金銀線細工刻意地創作出思古的細緻與精巧，搭配珍珠等材質的情感應用，呈現出復古銀飾的閨閣華麗與嬌氣。</p>	<p>蘇小夢金工創作</p>	<p>翠羽銀華工作室</p>
18		<p>中文:方圓之間 英文: Between square and circle</p>	<p>18.5*6.5*5cm</p>	<p>中文: 925 銀、珍珠、竹 英文: Sterling Silver, Pearl, Bamboo</p>	<p>茶道，是一種茶敘的禮儀，將生活休閒活動提昇至精神意識層次。藉由品茶過程，不僅喝味道、品香氣，更期望將自己的精神及風格帶入其中。方外有圓，圓外有方，逐漸的探索著自我的心境空間。</p>	<p>Sumees Jewelry & Metalcraft</p>	<p>Flourish Metal Arts Studio</p>

19		<p>行雲香座、鳳凰花香座</p> <p>Cloud/Phoenix Flower Incense Holder</p>	<p>22 × 5 × 1.5 cm 20*20*1.5cm 20*20*1.5cm</p>	<p>925 銀、水泥、珍珠、紅銅</p> <p>Sterling Silver, Cement, Pearl, Copper</p>	<p>生活常見的香座，予以大量的金銀線細工刻意地創作出思古的細緻與精巧，搭配珍珠及水泥、紅銅等材質的情感應用，呈現出日常品的閨閣華麗與嬌氣。</p>		
20		<p>中文：黑·白</p> <p>英文：Black or White</p>	<p>6.5*6.5*3 cm/each 10*10*1cm/each 15*10*1cm/each</p>	<p>中文：紅銅、琺瑯</p> <p>英文：Copper, Enamel</p>	<p>隨著教育體制與生活習慣越來越西式，人與人的關係沒有人與電腦的關係親密，這個我所生長的小島快速的變化著，這塊土地承接現在所流行的各種美學理論，傳統文化中的美學在這樣條件下持續改變著，我的世界成為一種綜合體。</p>		
21		<p>中文：眾目葵葵-葵花花器</p> <p>英文：Sunflower Gaze-Sunflower Vase</p>	<p>長 5cm* 寬 3cm* 高 48 公分</p>	<p>中文：加拿大檜木</p> <p>英文：Canadian cypress wood</p>	<p>取向日葵之花瓣形狀，經過設計轉化，採用加拿大檜木，運用細木作組子榫接技法呈現，讓整體花紋更細緻，表現出葵花向陽、溫暖、積極向上的涵義。而此設計與細木作工法的結合，更顯示此花器非凡出眾，端莊又不失變化的意象！</p>	木匠兄妹	木匠兄妹 科技有限公司

22		<p>中文:忠實調味罐</p> <p>英文: Faithful Dog designed Cruet</p>	<p>哈士奇 -45x50x95mm 柴犬 -45x50x85mm 巴哥 -45x50x60mm 法鬥 -45x50x65mm</p>	<p>中文:胡桃木/山毛櫸/楓木</p> <p>英文: Walnut/ Beech/ maple</p>	<p>現代人追求自然健康的飲食，忠狗外型的調味罐象徵人與牠的親密、友好與信賴關係，牠們各司其職，盡責的守護我們存放的調味料，把關每日食下美味與健康。另附小吊牌，可以為愛犬罐取名，增加辨識與更便利的使用。</p> <p>材質特選用 FSC 林場安全無毒的原木，天然環保材料，使用更安心。</p>	Carpenter	Carpenter Brother & Sister technology Co.,Ltd
23		<p>中文:沐光綻放</p> <p>英文: The bloom of morning light</p>	32*29*27 cm	<p>中文: 加拿大檜木、山毛櫸</p> <p>英文: Canadian cypress wood/ Beech</p>	<p>運用日式組子技法呈現百花綻放的燈影，山丘的一頭露出光暈，彷彿日出之時百花綻放，象徵每日起始皆同花朵盛開般美妙。</p>		
24		<p>中文:櫻花杯墊</p> <p>英文: Kumiko coaster -Sakura-</p>	10*10*1cm	<p>中文:加拿大檜木/胡桃木</p> <p>英文: Canadian cypress</p>	<p>傳統日式組子技法，線條的交接形成不同形狀的格子，透過光影折射產生的光暈與影子，有種迷矇的美感。像是小時候常見的鐵鑄窗花或是日式拉門，時代的記憶如影隨形。小小的杯墊，就好像記憶的縮影。</p>		

				wood/ Walnut			
25		中文:布與漆有染 英文: laquer scarves	60 x 180 cm	中文:生漆、棉布 英文: laquer cotton	以生漆染布,色彩多樣而敦厚內斂。不褪色、柔軟且墜性好。	鐵山漆坊	鐵山漆坊
26		中文:透視年代 英文: Open Century	a:23 x 23 x 15 cm b:16 x 16 x 25 cm	中文:生漆、棉布 英文: laquer cotton	生漆燈罩,以鏤空造型呈現,使室內光線自然如蕾絲。	Liao Sheng Wen' s Laquer	Liao Sheng Wen' s Laquer
27		中文: 秀雅 英文: Shu Ya	杯 :10 x 10 x 9 cm 托盤:50 x 12 x 4 cm	中文:生漆、木胎、棉布 英文: laquer wood cotton	脫胎漆器輕巧耐久,俏皮的手捏造型,每一支都不一樣,富有溫度的手感杯。生漆杯架耐熱,色彩豐富而無毒。鐵山漆坊期許融入日常生活,追求樸實無華的秀雅;不同以往漆器,選在部分肌理上展現消光質感,直樸耐看。		

28		<p>中文：桌上的波光 英文：Wave light on the table</p>	<p>壺承:21 x 21 x 2.5 cm 茶倉:7 x 7 x 10 cm</p>	<p>中文：生漆、木胎 英文：laquer、wood</p>	<p>生漆壺承耐熱，不泛白，色彩豐富而無毒。茶席是將大自然放置在桌上的縮影，茶是流水，壺承則是擷取波光的一方，置於桌上。</p>		
29		<p>中文：四季風采-春、夏、秋、冬 英文：Four Seasons</p>	<p>43*12*12 cm</p>	<p>中文：不鏽鋼、木頭、玻璃 英文：Stainless steel、Wood、Glass</p>	<p>「四季風采-春、夏、秋、冬」以簡潔的線條鏤雕成不同季節的窗花式圖騰，展現四季-迎春、仲夏、知秋、寒冬的季節特色，並結合原木底座及簡約透色的玻璃容器，可立放或吊掛方式呈現，玻璃容器可依花材的展現做上、下層置放調整。蘊藏著人與自然融合的規律。空透的視覺，搭配簡易的花藝妝點，更能散發出花與器間的協調之美。</p>	谷同金	丞創股份有限公司
30		<p>中文：蕨起 英文：Felce da</p>	<p>1、小：310x310x130mm 2、大：360x360x160mm 80mm</p>	<p>中文：不鏽鋼、臺灣相思木(碳化)、銅鉚釘、天然生漆 英文：Stainless steel、Acacia confusa</p>	<p>以居家生活為構想，為防止水果的表皮放置於不透風的容器而容易發霉、腐爛，因此思考如何能擁有一個可以透氣又美觀、實用的大型桌上容器。 本項創作以八角形、碗狀、盤狀、不鏽鋼板材、深色硬木等為設計構成要件，加上設計者採摘蕨類植物的感動轉化成蕨類植物冒出新芽時所展現的強勁生命力之簾空線條，滿足使用上透氣的需求。整體造形的掌握，是本創作者長期浸淫於宋瓷器物研究，精神內化後的美學素養展現。</p>	GOOD GOLD	Strong limited liability company

31		<p>中文：裙襖搖搖</p> <p>英文：Shook-shook</p>	50*19*19 cm	<p>中文：金屬、玻璃</p> <p>英文：Iron steel、Glass</p>	<p>裙襖搖搖展現圓裙如風吹起的樣貌。無論是手拋如鏡、展現優雅光亮的氣質或是閃耀的低調奢華，皆表現出女性的精彩多變的一面。搭配球形的手吹玻璃，象徵女性與生俱來的天賦：孕育。孕育出各式花朵，展現不同面貌。可懸掛也可放置案上，呈現多種風貌。</p>		
32		<p>中文：飄</p> <p>英文：Design of Fluttering</p>	18*18*31 cm	<p>中文：金屬、玻璃</p> <p>英文：Iron steel、Glass</p>	<p>「飄」花器造型使用片狀鋼板呈放射狀構成，中心搭配細長玻璃瓶，可插放花卉或其他物件做為花藝或擺飾用。將蒲公英的形象加以設計，以金屬材質的工法呈現。光面鋼材使用手工拋磨，並組立冶塑成形，再進行表面象白與霧黑的定色工序，創造出工藝與美學結合的作品。</p>		

附件四、國內外新聞媒體露出一覽

國內媒體露出一覽表：

序號	媒體類型	媒體名稱
1	平面	工商時報, A12 企業服務, 107.05.25
2	平面	聯合報, C4.星 Blog, 107.05.26
3	平面	民眾日報, 107.05.18
4	平面	太平洋日報, 8.綜合新聞, 107.05.17
5	平面	臺灣時報, 20.消費資訊, 107.05.19
6	電子	工商 e 報 http://ctee.com.tw/News/View.aspx?newsid=44260&cat=2
7	電子	中央社, 107.5.16 http://travel.cna.com.tw/taiwanfun/20180516s004.aspx
8	電子	民眾網, 107.5.16 http://www.mypeople.tw/article.php?id=1601494
9	電子	PChome 新聞, 107.5.16 http://news.m.pchome.com.tw/living/mypeople/20180516/index-52646767941029219009.html
10	電子	HiNet 新聞, 107.5.16 https://times.hinet.net/mobile/news/21734767
11	電子	亞太新聞網 107.5.16 http://www.atanews.net/?news=44536
12	電子	太平洋新聞網, 107.5.17 http://www.pacificnews.com.tw/shownews.php?postnewsid=18&titleid=9935
13	電子	中時電子報, 107.5.19 http://www.chinatimes.com/newspapers/20180519000307-260207
14	電子	YAHOO!奇摩新聞, 107.5.19 https://tw.news.yahoo.com/%E8%87%BA%E7%81%A3%E5%B7%A5%E8%97%9D%E7%B2%BE%E5%93%81-%E5

		%B0%87%E8%B5%B4%E6%9D%B1%E4%BA%AC%E5%B1%95%E6%94%BE%E9%96%83-215008780--finance.html
15	電子	CMoney, 107.5.19, https://tw.stock.yahoo.com/news_content/name/%E7%94%A2%E6%A5%AD-%E8%87%BA%E7%81%A3%E5%B7%A5%E8%97%9D%E7%B2%BE%E5%93%81-%E5%B0%87%E8%B5%B4%E6%9D%B1%E4%BA%AC%E5%B1%95%E6%94%BE%E9%96%83-034104513.html
16	電子	守護臺灣新聞網, 107.5.21 http://www.sofunews.com/2018/05/30.html?m=1
17	電子	Money Link 富聯網, 107.5.19 http://money-link.com.tw/RealtimeNews/NewsContent.aspx?SN=3494904001&PU=0010

臺灣工藝精品 將赴東京展放閃

■黃志方

國立臺灣工藝研究發展中心（以下稱「工藝中心」）將於5月30日舉行的東京國際家居生活設計展（Interiorlifestyle Tokyo 2018，以下稱東京展）打造工藝精品打卡聖地！臺灣工藝融合生活美學與文化特色，結合文創設計的製品不僅是讓生活充滿驚喜的居家和生活用品，更值得全世界一同朝聖打卡。5月16日（三）於台北當代工藝設計分館-多功能交流空間舉行展前記者會，國立臺灣工藝研究發展中心許耿修主任亦親臨現場並一一介紹8名人選參展的工藝師及其作品。

工藝中心今年再度率領國內優質品牌共同展出，透過國際大型展會突顯台灣文創工藝競爭力，並將臺灣最優質的工藝設計推向國際市場。今年共同參展的臺灣文創企業為：木匠

兄妹、谷同金、江口設計、卓也藍染、愛心進、蘇小夢金工創作、穆德設計、鐵山漆坊等共計8家品牌。

此次參展共有32組臺灣工藝精品，均融合生活美學與文化特色，如依循傳統古法手染製成獨一無二、代表臺灣生態及文化特色的「五月雪藍染絲棉圍巾」；「布與漆有染」以生漆染布，色彩多樣而敦厚內斂，不褪色、柔軟且墜性好；木藝設計製作為核心，結合蒙特梭利的教育理念的「送子鳥」；容易取得、開心使用和良好的收納下，「Rhino犀牛鍾」力與美相遇毫不衝突；「職人手沖咖啡組」以木質的手感圓潤風格打造出咖啡器具美學；展品皆將工藝融入生活器物中，為當代居家生活創出無數可能，並創造出美學生活藝術，歡迎臺灣及國際買主到東京現場，親身體驗臺灣工藝之美。



● 2018東京國際家居生活設計展展前記者會，國立臺灣工藝研究發展中心許耿修主任（中）與入選參展的工藝師合影。 圖／黃志方

2018東京國際家居生活設計展30日開展

文／吳雅芳

國立臺灣工藝研究發展中心，將於5月30日於日本東京Big Sight西1館舉行東京國際家居生活設計展，希望在展期能打造出台灣工藝精品的打卡聖地。今年參展的臺灣文創企業包括：木匠兄妹、谷同金、江口設計、卓也藍染、愛心進、蘇小夢金工創作、穆德設計、鐵山漆坊等共計8家品牌。

今年參展的32組臺灣工藝精品，均融合生活美學與文化特色，如：依循傳統古法手染製成獨一無二、代表臺灣生態及文化特色的「五月雪藍染絲棉圍巾」；「布與漆有染」以生漆染布，色彩多樣而敦厚內斂，不褪色、

柔軟且墜性好；木藝設計製作為核心並結合蒙特梭利的教育理念，「送子鳥」、「職人手沖咖啡組」以木質的手感圓潤風格，打造出咖啡器具美學；品茶過程藉由「方圓之間」將生活休閒活動提昇至精神意識層次；運用

日式技法呈現日出之時百花綻放燈影的「沐光綻放」，以及以簡潔線條鏤雕成窗花式圖騰的「四季風采—春、夏、秋、冬」等時尚家居用品，皆將工藝融入生活器物中，為當代居家生活創出無數可能。歡迎臺灣及國際買主到東京現場，親身體驗臺灣工藝之美。



▲工藝中心許耿修主任與參展8家廠商合影



工藝中心許耿修主任與參展8家廠商大會照。

東京家居展 工藝中心打造打卡熱點

【本報記者鍾翠珠台北報導】國立臺灣工藝研究發展中心（以下稱「工藝中心」）將於5月30日於日本東京Big Sight西1館舉行東京國際家居生活設計展（Interior Lifestyle Tokyo 2018，以下稱東京展），16日舉行展前記者會佈告，並邀請業者參與，希望在展覽期間能打造出台灣工藝精品的打卡聖地！

主任許耿修表示，工藝中心今年再度率領國內優質品牌共同展出，透過國際大型展會突顯台灣文創工藝競爭力，並將臺灣最優質的工藝設計推向國際市場，今年參展的臺灣文創企業包括：木匠兄妹、谷同金、江口設計、卓也藍染、愛心進、蘇小夢金工創作、穆德設計、鐵山漆坊等共計8家品牌。

許耿修指出，今年參展的32組臺灣工藝精品，均融合生活美學與文化特色，如：依循傳統古法手染製成獨一無二，代表臺灣生態及文化特色的「五月雪藍染綿棉圍巾」；「布與漆有染」以生漆染布，色彩多樣而敦厚內斂，不褪色、柔軟且堅性好；木藝設計製作為核心，結合蒙特梭利的教育理念「送子鳥」；容易取得、開心使用和良好的收納下，「Rhino犀牛鍾」力與美相遇毫不衝突；「職人手沖咖啡組」以木質的手感圓潤風格打造出咖啡器具美學；品茶過程藉由「方圓之間」將生活休閒活動提昇至精神意識層次；運用日式組子技法呈現百花綻放的燈影，彷彿日出之時百花綻放的「沐光綻放」。

責任編輯：杜秀盈

4	平面	太平洋日報, 8.綜合新聞, 107.05.17
---	----	--------------------------

臺灣工藝精品 打造國際打卡熱點

2018東京國際家居生活設計展登場

【記者沈玉台北報導】國立臺灣工藝研究發展中心將於5月30日舉行的東京國際家居生活設計展「InteriorFestive Tokyo 2018」(以下稱東京展)打造工藝精品打卡熱點！臺灣工藝聯合生活美學與文化特色，結合文創設計的產品不僅是讓生活充滿驚喜的居家和生活用品，更獲得全世界矚目點打卡。

工藝中心今年再度率領國內優質品牌共同展出，透過國際大型展會與台灣文創工藝競爭力，並將臺灣最優質的工藝設計推向國際市場。今年共同參與的臺灣文創企業為：木匠兄弟、特爾金、江口設計、卓也磁樂、覺心造、蘇小蘇金工創作、豐地設計、織山漆坊等共計16家品牌。

此次參展共有32組臺灣工藝精品，均融合生活美學與文化特色。如依循傳統古法手染製成獨一無二、代表臺灣生態及文化特色的「五月雨龍染絲綢圍巾」；「布與漆在染」以生漆染布，色彩多樣而敦厚內斂、不褪色、柔軟且堅韌性；木藝設計製作為核心，結合簡約樸素的設計理念的「迷子鳥」，容易取得、開心使用和良好的收納下。「Rhino犀牛錶」力與美相結合不斷更；「職人手沖咖啡磨」以木質的手感圓滑風格打造出曲線器具美學；品茶過程藉由「方圓之間」將生活休閒活動提升精神境界層次；運用日式禪宗插花裝飾的「沐光靛藍」，以及以圓潤線條展現新式舞臺、展現四季特色，散發出花與器間的協調之美的「四季風采一春、夏、秋、冬」等時尚家居用品，令人驚歎！將品質工藝融入生活器物中，為當代國家生活創造無數可能。並創造出美學生活態度，歡迎臺灣及國際買主到東京現場，親身體驗臺灣工藝之美。

2018.05.30-6.1展出
地點：日本東京Big Sight(西3館) Booth No.C-68



5	平面	臺灣時報, 20.消費資訊, 107.05.19
---	----	--------------------------

東京國際家居生活設計展30日登場

工藝中心將率團參加 打造國際打卡熱點

【記者林子聰台北報導】國立臺灣工藝研究發展中心將於5月30日舉行的東京國際家居生活設計展「InteriorFestive Tokyo 2018」(以下稱東京展)打造工藝精品打卡熱點！臺灣工藝聯合生活美學與文化特色，結合文創設計的產品，不僅是讓生活充滿驚喜的居家和生活用品，更獲得全世界矚目點打卡。

工藝中心今年再度率領國內優質品牌共同展出，透過國際大型展會與台灣文創工藝競爭力，並將臺灣最優質的工藝設計推向國際市場。今年共同參與的臺灣文創企業為：木匠兄弟、特爾金、江口設計、卓也磁樂、覺心造、蘇小蘇金工創作、豐地設計、織山漆坊等共計16家品牌。

此次參展共有32組臺灣工藝精品，均融合生活美學與文化特色。如依循傳統古法手染製成獨一無二、代表臺灣生態及文化特色的「五月雨龍染絲綢圍巾」；「布與漆在染」以生漆染布，色彩多樣而敦厚內斂、不褪色、柔軟且堅韌性；木藝設計製作為核心，結合簡約樸素的設計理念的「迷子鳥」，容易取得、開心使用和良好的收納下。「Rhino犀牛錶」力與美相結合不斷更；「職人手沖咖啡磨」以木質的手感圓滑風格打造出曲線器具美學；品茶過程藉由「方圓之間」將生活休閒活動提升精神境界層次；運用日式禪宗插花裝飾的「沐光靛藍」，以及以圓潤線條展現新式舞臺、展現四季特色，散發出花與器間的協調之美的「四季風采一春、夏、秋、冬」等時尚家居用品，令人驚歎。

2018.05.30-6.1展出
地點：日本東京Big Sight(西3館) Booth No.C-68



6	電子	工商 e 報 http://ctee.com.tw/News/View.aspx?newsid=44260&cat=2
---	----	---

2018/5/16 臺灣工商時報 臺灣工商精品 打造國際打卡熱點 2018東京國際家居生活設計展

工商 e 報 + 產業資訊

臺灣工商精品 打造國際打卡熱點 2018東京國際家居生活設計展

2018/5/16 | 工商時報 | 工商時報 台北訊



2018東京國際家居生活設計展開幕式嘉賓、國立臺灣工藝研究發展中心 李秋菊主任(中)與入選參展的工藝師合影。

國立臺灣工藝研究發展中心(以下稱「工藝中心」)將於5月30日舉行的東京國際家居生活設計展：Interiorlifestyle Tokyo 2018，以下稱東京展)打造工商精品打卡聖地！臺灣工藝融合生活美學與文化特色，結合文創設計的作品不僅展現生活充滿驚喜的居家和生活用品，更獲得全世界一同矚目。5月16日(三)於台北當代工藝設計分館，多場交流座談舉行媒體記者會，國立臺灣工藝研究發展中心許世傑主任亦蒞臨現場並一一介紹到展參展的工藝精品與作品。

工藝中心今年再度率領國內優質品牌共同展出，透過國內大型展會與台灣文創工藝實力，並將臺灣優質的工藝設計推向國際市場。今年共同參展的臺灣文創企業為：木匠兄弟、古岡金、江口設計、華位藍宇、翠心美、蘇小蘇去工創作、維維設計、護山造物等共計8家廠商。

此次參展共計有12組臺灣工藝精品，均融合生活美學與文化特色，如結合傳統古法手藝製成獨一無二、代表臺灣生髮及文化特色的「五月藍髮絲髮簪」；「木製漆有線」以漆塗漆布，色彩多樣且質厚內實、不褪色、承載負重性好；工藝設計製作為核心，結合獨特創意的觀賞理念的「孩子書」；容易取用、開心使用與良好的收納下。「Hhino犀牛膠」力與美相結合不衝突；「職人手沖咖啡機」以木質的手感溫度展現打造出咖啡機與美學；為本週登場區「古岡之間」將生活休閒活動提升空間神聖感層次；運用日式絕子技法呈現白石凝結的雕塑、彷彿日式之神白石凝結的「津光凝結」，以及以簡單線條展現成幾何式圖騰，展現四季特色、散發出

<http://ctee.com.tw/News/View.aspx?newsid=44260&cat=2>

石州藤岡的藤岡之美的「四季採採—藍、黃、紅、紫」等藤器傢俱用品，令人驚歎。藤器將工藝融入生活器物中，為當代居家生活創造無數可能。並對傳統藤器生活藝術，藉由臺灣及國際業主前來欣賞，頗有體驗臺灣工藝之美。



7	電子	中央社, 107.5.16 http://travel.cna.com.tw/taiwanfun/20180516s004.aspx
---	----	---

首頁 > 滿台灣YA! >

焦點新聞

阿里山「行星季」天文生態展 觀賞春夏代表季星座

和平島船塢暑期開放 票癡奇岩名稱拍好禮

摩頓看管好飛機 GO WILD野野戶外包山包海打造新時尚

台北花市攜手 NISSAN誠隆汽車 溫馨五月花愛媽咪

饗賓樂園2018旅展 多項優惠僅此一個 只剩今天

台北國際觀光博覽會 精選觀光出多項好禮優惠

法國MIDEM唱片展 臺灣藝人大展音樂創作及表演實力

力爾觀光「麗愛媽咪」上傳照片帶媽媽遊遊亞洲最大神木聚落

TutorABC舉辦《數位時代》創新商務獎

萬里兒童體驗日 500位小小銀行家開幕 30攤點

更多分類新聞

臺灣工藝精品進軍 2018東京國際家居生活設計展

阿里山「行星季」天文生態展 觀賞春夏代表季星座

台北花市攜手 NISSAN誠隆汽車 溫馨五月花愛媽咪

饗賓樂園2018旅展 多項優惠僅此一個 只剩今天

台北國際觀光博覽會 精選觀光出多項好

臺灣工藝精品進軍 2018東京國際家居生活設計展

發稿時間：2018/05/16 18:57 最新更新：2018/05/16 18:57 字級：A- A+

FACEBOOK GOOGLE+ TWITTER

國立臺灣工藝研究發展中心將於5/30於日本東京Big Sight西1館舉行東京國際家居生活設計展 (Interiorlifestyle Tokyo 2018, 以下稱東京展)，並於5/16舉行展前記者會，邀請業者參與，希望在展覽期間能打造出台灣工藝精品的打卡聖地。



臺灣工藝精品進軍 2018東京國際家居生活設計展

工藝中心今年再度率領國內優質品牌共同展出，透過國際大型展會突顯台灣文創工藝競爭力，並將臺灣最優質的工藝設計推向國際市場，今年參展的臺灣文創企業包括：木匠兄妹、谷同金、江口設計、卓也藍染、愛心進、蘇小夢金工創作、穆德設計、麓山漆坊等共計8家品牌。

今年參展的32組臺灣工藝精品，均融合生活美學與文化特色，如：依循傳統古法手染製成獨一無二、代表臺灣生態及文化特色的「五月藍染絲棉圍巾」；「布與漆有染」以生漆染布，色彩多樣而敦厚內斂，不褪色、柔軟且堅性好；木藝設計製作為核心，結合蒙特梭利的教育理念的「迷子壽」；容易取得、開心使用和良好的收納下，「Rhino犀牛鏢」力與美相適應不衝突；「鐵人手沖咖啡組」以木質的手感圓潤風格打造出咖啡器具美學；品茶過程藉由「方圓之間」將生活休閒活動提昇至精神意識層次；運用日式組子技法呈現百花綻放的燈影，彷彿日出之時百花綻放的「沐光綻放」。

另外像是，以簡潔線條隱隱成圓花型圍牆，展現四季特色，散發出花與器間的協調之美的「四季風采-春、夏、秋、冬」等時尚家居用品，令人驚艷，展品皆將工藝融入生活器物中，為當代居家生活創造無數可能，並創造出美學生活藝術，歡迎臺灣及國際買主到東京現場，親身體驗臺灣工藝之美。

(文/陳進添 圖/國立臺灣工藝研究發展中心 提供)

Q

熱門關鍵字：日本 廉價航空 連假

我要投稿

按讚GOGO粉絲團

中央社旅遊gogo粉絲團
12,826 按讚次數

中央社旅遊gogo粉絲團
星期二

只有兩樣次！☆☆☆

阿里山「行星季」天文生態展
嘉義市天文協會 - 嘉義林管處6月將...
TRAVEL.CNA.COM.TW

老天臉色

- 國內城市與景點氣象
- 國際都市氣象

花錢錦囊

- 匯率
- 各銀行信用卡刷卡手續費彙整表

8	電子	民眾網, 107.5.16 http://www.mypeople.tw/article.php?id=1601494
---	----	--

臺灣工藝精品打造國際打卡熱點 2018東京國際家居生活設計展在日本展出



文章來源與日期: 2018-05-16 10:47:56

【記者趙靜琪台北報導】國立臺灣工藝研究發展中心(以下稱「工藝中心」),將於5月30日於日本東京Big Sight西1館舉行東京國際家居生活設計展(Interior&Lifestyle Tokyo 2018,以下簡稱「東京展」),今年(16年)舉行第12屆展會,邀請業者參展,希望透過展期展現能打造出台灣工藝精品的打卡熱點。

工藝中心今年首度率領國內優質品牌共同展出,透過國際大型展會突顯台灣文創工藝競爭力,並將臺灣最優質的工藝品介紹到國際市場,今年參展的臺灣文創產業包括:木匠兄弟、知間舍、江口設計、卓也藍染、聚心造、蘇少卿金工創作、穆理設計、遠山漆器等共計13家品牌。

今年參展的32個臺灣工藝精品,均融合生活美學與文化特色,如:仿漢唐漆古法手撈製成獨一無二、代表臺灣傳統及文化特色的「五月龍船漆線盤碗」;「有刺透的刺」以生活美學,色彩多樣而敦厚的刺,不褪色、柔軟且堅韌好;木藝設計製作為核心,結合最有創意的教育理念的「起子筒」;容易取得、開心使用和成功的收納下,「Riho藤牛籠」,以與美觀適應不衝突;「戰人手沖咖啡壺」以木質的手部觸感溫感打造咖啡器具與美學;最高級展現由「方桌之間」將生活休閒活動呈現至精神意蘊層次;展現日式船子技法呈現出花紋裝飾效果,彷彿日出之陽而在綻放的「沐光綻放」。

另外以展現傳統精緻陶瓷花瓶罐類,展現四季特色,較有正如其展現的燦爛之美的「四季蓮花-青、黃、秋、冬」等陶器家居用品,令人驚艷,展現臺灣工藝融入生活系列物件,海峽兩岸生活創造出新可能,並創造出美學生活藝術,歡迎臺灣及國際賞美到東京現場,親自體驗臺灣工藝之美。



圖說:東京國際家居生活設計展參展商合影

9	電子	PChome 新聞, 107.5.16 http://news.m.pchome.com.tw/living/mypeople/20180516/index-52646767941029219009.html
---	----	--

臺灣工藝精品打進國際設計展 2018東京國際家居生活設計展日本展出

【本報東京16日電】國立臺灣工藝研究所與中山山下「工藝中心」，將於5月16日於日本東京的「2018國際家居生活設計展（Inter-House Show 2018）」展出臺灣工藝精品，展現臺灣設計、製造與研發實力，展現臺灣新發展出的生活工藝精品設計精華。

工藝中心今年再度將精選的臺灣精品送往日本，將由該中心與東京山下「工藝中心」，共同舉辦臺灣設計工藝設計展與設計博覽會，今年參展的臺灣工藝精品包括：手錶、茶具、文具設計、紙品設計、家具、電子產品工藝、醫療器材、食品設計與設計4D設計。

今年展出的這些臺灣工藝精品，均來自全球各地的設計師，如：臺灣總統府生活館所屬「一二」竹筒雕與漆器文化所創作的「五洲地圖漆器轉盤」；「高田真由美」以玻璃為媒，將日本傳統工藝內涵，不單是「美觀且實用」，更融入對生活與文化的「執子之手」；自製茶葉、無心茶葉與和紙的「紙韻」；「Hana」茶巾、充滿療癒感與平實性；「無人字」字體設計，以字體的字體藝術與生活工藝的應用，展現臺灣的「工藝之美」，將生活與藝術完美結合展現臺灣設計、展現日本設計與生活設計的發展，展現日本設計與生活的「生活之美」。

此外以臺灣傳統工藝為主題，展現日本設計與生活的「百年萬年一、萬一、萬一、萬一」，展現日本設計與生活的「今人與昔」，展現臺灣工藝融入生活設計、展現日本設計與生活的「生活之美」，展現日本設計與生活的「生活之美」，展現臺灣工藝融入生活設計、展現日本設計與生活的「生活之美」，展現日本設計與生活的「生活之美」。

圖說：東京國際家居生活設計展與設計博覽會

圖說：展覽作品

10	電子	HiNet 新聞, 107.5.16 https://times.hinet.net/mobile/news/21734767
----	----	---



臺灣工藝精品打造國際打卡熱點 2018東京國際家居生活設計展在日本展出

【本報專訊】國立臺灣工藝研究發展中心(以下稱「工藝中心」)將於5月30日於日本東京Big Sight西1館舉行東京國際家居生活設計展(International Lifestyle Tokyo 2018, 以下稱東京展)。今(16日)舉行展前記者會, 邀請業者參與, 希望在展覽期間能打造出台灣工藝精品的打卡聖地!

工藝中心今年再度率領國內優質品牌共同展出, 透過國際大型展會突顯台灣文創工藝競爭力, 並將臺灣最優質的工藝設計推向國際市場。今年參展的臺灣文創企業包括: 木匠兄弟、益同堂、江口設計、華也藝染、愛心造、蘇小樂堂工創作、穆德設計、鐵山漆坊等共計8家品牌。

今年參展的32組臺灣工藝精品, 均融合生活美學與文化特色, 如: 透過傳統古法手染製成獨一無二、代表臺灣生態及文化特色的「五月雲藍染絲棉圍巾」; 「布與漆再染」以生活染布, 色彩多樣而敦厚內斂、不褪色、柔軟且彈性佳; 木藝設計製作為核心, 結合蒙特梭利的教育理念的「孩子桌」; 容易取得、開心使用和良好的收納下, 「Rhino犀牛膠」力與美相感毫不衝突; 「職人手作咖啡組」以木質的手部觸覺風格打造出咖啡器具美學; 品茶過程藉由「方圓之間」將生活休閒活動提升至精神意識層次; 運用日式紙子技法呈現百花綻放的雅韻, 彷彿日出之時百花綻放的「沐光綻放」。

另外以幾何線條轉譯成窗花式圖騰, 展現四季特色, 散發出花與韻間的協調之美的「四季風采-春、夏、秋、冬」等時尚家居用品, 令人驚歎, 展現臺灣工藝融入生活器物中, 為當代居家生活創造出新可能, 並創造出美學生活藝術, 歡迎臺灣及國際買主到東京現場, 親身體驗臺灣工藝之美。

圖說: 東京國際家居生活設計展參與業者合影



11	電子	亞太新聞網 107.5.16 http://www.atanews.net/?news=44536
----	----	--

亞太新聞網 ATA News
www.atanews.net

首頁 台灣 大陸 國際 政治 社會 生活 財經 文教 旅遊 新奇趣味 名家專欄 亞太公益

生活消費 特產美食 地方觀點 農林漁牧 醫療保健 體育運動 人物故事 宗教民俗

亞太新聞 政府全力發展綠能 元智教授廣生日後學能...

新聞 > 生活 > 生活消費

2018東京國際家居生活設計展 臺灣工藝精品正夯

亞太新聞網 ATA News
2018年05月16日 19:43

▲東京國際家居生活設計展參展商合影(圖/工藝中心提供)

【亞太新聞網 / 記者鍾輝 / 台北報導】

國立臺灣工藝研究發展中心(以下稱「工藝中心」)將於5月30日舉行的東京國際家居生活設計展 (Interiorlifestyle Tokyo 2018, 以下稱東京展) 打造工藝精品打卡聖地；臺灣工藝融合生活美學與文化特色，結合文創設計的製品不僅是讓生活充滿驚喜的居家和生活用品，更值得全世界一同朝聖打卡。

工藝中心今年再度率領國內優質品牌共同展出，透過國際大型展會突顯台灣文創工藝競爭力，並將臺灣最優質的工藝設計推向國際市場。今年共同參展的臺灣文創企業為：木匠兄妹、符同金、江口設計、幸也藍染、愛心娃、蘇小夢金工創作、穆德設計、鐘山漆坊等共計8家品牌。

此次參展共計有32種臺灣工藝精品，均融合生活美學與文化特色，如依循傳統古法手染製成獨一無二、代表臺灣生態及文化特色的「五月雲龍絨絨圍巾」；「布與漆有染」以生漆染布，色彩多樣而敦厚內斂，不褪色、柔軟且體性好；木藝設計製作為核心，結合蒙特梭利的教育理念「送子扇」；容易取得、開心使用和良好的收納下，「Rhino犀牛鏈」力與美相結合不衝突；「獵人手沖咖啡紙」以木質的手感圓潤風格打造出咖啡器具美學；品茶過程藉由「方圓之間」將生活休閒活動昇昇至精神意調層次；運用日式鉛字技法呈現百花綻放的禮影，彷彿日出之時百花綻放的「沐光綻放」，以及以繁縟線條纏繞成虛花或圓騰，展現四季特色，散發出花與器韻的優美少見的「四季風采—西、夏、秋、冬」裝飾居家用品，令人驚艷。

展品皆將工藝融入生活器物中，為當代居家生活創造出無數可能，並創造出美學生活藝術，歡迎臺灣及國際買主到東京現場，親身體驗臺灣工藝之美。

關鍵字:東京國際家居生活設計展 臺灣工藝 精品正夯

分享:

熱門新聞 TOP

- 別讓作仙丹 警研處應二仙藥服用禁忌
- 西地鎮泰書記率團參訪學甲慈濟宮
- 國立成大醫院斗六分院 林冠廷醫師
- 岡山鋼鐵廠違法排放點文傳衝突 租
- 雲林縣警局警務課DA-CPR警務流程
- 老許酒店集團「墨西利美食館」5/1
- 彰顯五大藝術節遊今說明 以彰顯傳
- 三項青年就業第一項完成 議員促
- 林業市場發展亟待解決 議員謝
- 南科攜手美國CMU 嚴結國際打

19週年慶 優惠再推 狂推!

比價嗶嗶鳥 自製履歷找到更便宜

比價 最低價 1000 價格保證 3天

12	電子	太平洋新聞網, 107.5.17 http://www.pacificnews.com.tw/shownews.php?postnewsid=18&titleid=9935
----	----	---

2018/5/17

太平洋新聞網

太平洋新聞網

PACIFIC DAILY NEWS 2018, 5. 17 PM 15:09 Thursday 臺灣台北

首頁 | 新聞版面 | 焦點新聞 | 北台新聞 | 南投新聞 | 綜合新聞 | 府院新聞 | 兩岸新聞 | 美通社(亞洲)

搜尋 | Android 手機APP下載

LogIn

您現在位於 - 北台新聞

2018, 5. 17 Edit this Page



臺灣工藝精品 打造國際打卡熱點 2018東京國際家居生活設計展登場

【記者王傳玉台北報導】國立臺灣工藝研究發展中心將於5月30日舉行的東京國際家居生活設計展（Interior Lifestyle Tokyo 2018，以下稱東京展）打造工藝精品打卡聖地！臺灣工藝融合生活美學與文化特色，結合文創設計的作品不僅是讓生活充滿驚喜的居家和生活用品，更值得全世界一同朝聖打卡。

工藝中心今年再度率領國內優質品牌共同展出，透過國際大型展覽策進臺灣文創工藝競爭力，並將臺灣最優質的工藝設計推向國際市場。

今年共同參展的臺灣文創企業為：木境兄弟、谷阿全、江口設計、卓也鐵造、愛心造、蘇小夢金工製作、穆德設計、蕭山漆坊等共計8家品牌。

此次參展共有12組臺灣工藝精品，均融合生活美學與文化特色，如依循傳統古法手工製成獨一無二、代表臺灣生態及文化特色的「五月戀戀油桐糖酥市」；物與味有痕，以生漆塗布、色彩多樣的歐陽尚敏，不絕色、柔軟且強韌好；木藝設計製作為核心，結合獨特機件的書寫理念的「活字島」；容易取用、開心使用和保存的收納了「Rhino犀牛櫃」；物與形相適應下衝突；「觀人乎沖咖啡組」以木質的手感瀟灑風格打造出咖啡器具美學；品率過程藉由「方圓之理」將生活休閒意象昇至精神奮鬥層次；應用日式錫子技法呈現百任院家的假影，彷彿白布之時空花綻放的「沐光綻放」，以及以精潔線條展現試花式圖騰，展現四季特色，數發出花柳繁開的繪圖之美「四季紙染-春、夏、秋、冬」等時尚家居用品，令人驚艷！精品皆將工藝融入生活器物中，為當代居家生活創造無數可能，並創造出美學生活藝術，歡迎臺灣及國際買主到場參觀，親身體驗臺灣工藝之美。

2018.05.30-6.1展出

地點：日本東京Big Sight西1館，Booth No. C-68

新伺服器遷移公告

由於近日伺服器遷移，欲查詢最新新聞讀者，煩請移至

<http://backup.pacificnews.com.tw/>
為資料庫搜尋；舊資料庫將於三個月後關閉，謝謝合作！

南社新聞



南社新聞中心成立
推廣新聞生活品質



國立台灣大學南社新聞社
新聞報導



南社新聞中心成立
推廣新聞生活品質



南社新聞中心成立
推廣新聞生活品質



南社新聞中心成立
推廣新聞生活品質



南社新聞中心成立
推廣新聞生活品質



南社新聞中心成立
推廣新聞生活品質



南社新聞中心成立
推廣新聞生活品質

南社新聞中心成立

13	電子	中時電子報, 107.5.19 http://www.chinatimes.com/newspapers/20180519000307-260207
----	----	---

2018/5/11 臺灣工藝精品 將赴東京展放閃 - 中時電子報

中時 電子報

即時 運動 政治 生活 娛樂 社會 國際 兩岸 雙城記 軍事 健康 財經 話題 影視 樂時尚 旺車 快點購 更多 新聞匯



買仕高利達 領取 gogoro2 全額補助

禁止飲酒 禁止酒駕

工商時報 | 工商時報 | 工商時報 | 工商時報

臺灣工藝精品 將赴東京展放閃



2018 臺灣國際家居生活設計展開幕記者會，獨立臺灣工藝研發中心於教授主任（中）與人處參展的工藝師合影。圖/黃志方

黃志方

黃志方的最新文章

- 參加畢世財格加劇與國美 財格加劇與國美
- 企二代要創業 為了員工課自己變強
- 海外不動產代辦專家提醒
- 海外不動產代辦專家提醒 5月30日開幕
- 經濟學協會會員選舉六只(十二) 到內叫我馬國空 菲律賓總統GDP成長超通%

工商時報

獨立臺灣工藝研發中心（以下稱「工藝中心」）將於5月30日舉行的東京國際家居生活設計展（InteriorLifestyle Tokyo 2018，以下稱東京展）打造工藝精品打卡聖地！臺灣工藝結合生活美學與文化特色，結合文創設計的製品不僅展現生活充滿驚喜的居家和生活用品，更值得全世界一同期型打卡。5月16日（三）於台北當代工藝設計分館-多倫多交流館定期舉行展前記者會，獨立臺灣工藝研發中心於教授主任亦特聘現場一一介紹各色人傑參展的工藝師及其作品。

工藝中心今年再度率領國內優質品牌共同展出，透過國際大型展覽凸顯台灣文創工藝競爭力，並將臺灣最優秀的工藝設計推向國際市場。今年共同參展的臺灣文創企業為：木匠兄弟、容同堂、江口設計、桌也廳堂、覺心造、蘇小學堂工創作、律律設計、嵐山漆坊等共計8家品牌。

此次參展共有32組臺灣工藝精品，均融合生活美學與文化特色，如位道傳統古法手繪成獨一無二、代表臺灣生態及文化特色的「五月豐盈印絲棉圍巾」；「市與濟商時」以生活印布，色彩多樣的敦厚內層，不褪色、柔軟且彈性佳；沖擊設計製作為核心，結合獨特規格的幾何理念的「紙子扇」；容易取得、開心使用和良好的握柄下，「Rhino犀牛鏢」力與美相適應不衝突；「職人」手沖咖啡罐，以木質的手部觸感溫感打造出職人與美學；展品皆將工藝融入生活器物中，為當代居家生活創造無數可能，並創造出美學生活藝術。歡迎臺灣及國際買主到東京現場，親身體驗臺灣工藝之美。

(工商時報)

工商時報 TOP 10

- 16雙層收工地稅 投資鉅額 6242
- 研財局看漲台股通膨大 4842
- 總統元利利來了 台股電 4672
- 未來3個月，生技藥廠IPO 4334
- 電子五哥轉營 五月財報 2500
- 光學挑戰內丹藥研研 世界新紀錄 華晶科18股打新高 2288
- 宏碁公司法謝辭實業 1959
- 工商時報 5月報費高潮 1863
- 空投熱 11條通中調高 1852
- 空投熱 11條通中調高 1506

14	電子	YAHOO!奇摩新聞, 107.5.19 https://tw.news.yahoo.com/%E8%87%BA%E7%81%A3%E5%B7%A5%E8%97%9D%E7%B2%BE%E5%93%81-%E5%B0%87%E8%B5%B4%E6%9D%B1%E4%BA%AC%E5%B1%95%E6%94%BE%E9%96%83-215008780--finance.html
----	----	---

YAHOO! 奇摩新聞

搜尋 搜尋新聞 搜尋網頁 登入

熱門話題： 歐風 川金會 金車獎 後足賽 西南風流 郭台銘

首頁 政治 財經 論壇 娛樂 運動 社會 地方 國際 生活 健康 科技 圖集 氣象 新奇 影音 我的最愛 世足網路 全網集

日轉港4天 \$6,151起 中華航空 直飛! 國+國 美澳7天 \$26,112起 立即預訂

臺灣工藝精品 將赴東京展放閃

中時電子報 7.9k人追蹤 追蹤

黃志芳 2018年05月19日 上午5:50

留言 分享 訂閱

工商時報【黃志芳】

國立臺灣工藝研究發展中心（以下稱「工藝中心」）將於5月30日舉行的東京國際家居生活設計展（Interiorlifestyle Tokyo 2018，以下稱東京展）打造工藝精品打卡聖地！臺灣工藝聯合生活美學與文化特色，結合文創設計的製品不僅是讓生活充滿驚喜的居家和生活用品，更值得全世界一同觀摩打卡。5月16日（三）於台北當代工藝設計分館-多功能交流空間舉行展前記者會，國立臺灣工藝研究發展中心許秋修主任亦親臨現場並一一介紹8名人選參展的工藝師及其作品。

工藝中心今年再度率領國內優質品牌共同展出，透過國際大型展會凸顯台灣文創工藝競爭力，並將臺灣最優質的工藝設計推向國際市場。今年共同參展的臺灣文創企業為：木匠兄弟、谷岡金、江口設計、卓也藍染、愛心爐、蘇小夢手工創作、德德設計、遠山漆坊等共計8家品牌。

此次參展共有32組臺灣工藝精品，均融合生活美學與文化特色，如借傳統古法手染製成獨一無二，代表臺灣生態及文化特色的「五月藍染絲棉圍巾」；「布與漆有染」以生漆染布，色彩多變而敦厚內斂，不褪色、柔軟且堅韌好；木器設計製作為核心，結合堅持懷有的教育理念的「竹子桌」；容易取得、開心使用和良好的收納下，「Rhino犀牛盤」力與美相適感不衝突；「職人手沖咖啡組」以木質的手磨圖騰風格打造出咖啡器具美學；展品皆將工藝融入生活器物中，為當代居家生活創出無數可能，並創造出美學生活藝術，歡迎臺灣及國際買主到東京現場，親身體驗臺灣工藝之美。

看這些議題的相關文章：[國立臺灣工藝研究發展中心](#) [臺灣](#) [工藝中心](#) [Tokyo](#)



新聞頭條

- 警告！對抗機飛恐擾航路
- 颶風若生成 不排除發布海陸警
- 省一級！紙糊帶速的理想國度，到陸戰團按讚就打折► 環球時報 Sponsored
- 兩台灣傳戰！傳出淡水災情了
- 死就活了！摩天樓一樓接一樓
- 人妻說再見 意外發現偷情證據
- 外出洽公奉命「沒領預算續報」
- 搶攻年輕人心 小美網跟友數她
- 模範黨員？王世堅：把皮給我
- 2018世基盃足球賽開戰，您... N.Y.民

接下來要閱讀的內容

15	電子	<p>CMoney, 107.5.19, https://tw.stock.yahoo.com/news_content/name/%E7%94%A2%E6%A5%AD-%E8%87%BA%E7%81%A3%E5%B7%A5%E8%97%9D%E7%B2%BE%E5%93%81-%E5%B0%87%E8%B5%B4%E6%9D%B1%E4%BA%AC%E5%B1%95%E6%94%BE%E9%96%83-034104513.html</p>
----	----	---

The screenshot shows the Yahoo! Finance website interface. At the top, there's a navigation bar with 'YAHOO! 股市' and a search box. Below that, a banner for '20分鐘 輕鬆抵達雙北精華區' is visible. The main content area features a news article titled '《產業》臺灣工藝精品，將赴東京展放閃' with a sub-headline '2018/05/19 11:41 時報資訊'. The article text discusses the participation of Taiwan's craft products in the Interiorlifestyle Tokyo 2018 exhibition. To the right, there's a sidebar with an advertisement for '翔譽愛力' (Xiangyu Aili) real estate, a search bar for financial news, an RSS feed section, and a list of popular keywords like '股票代墊交割' and '股票代墊'.

± TOP

16	電子	守護臺灣新聞網, 107.5.21 http://www.sofunews.com/2018/05/30.html?m=1
----	----	--

2018/5/23

SOFU NEWS 守護台灣新聞網: 東京國際家居生活設計展30日登場 工藝中心將率團參加 打造國際打卡熱點

SOFU NEWS 守護台灣新聞網

首頁

2018年5月21日 星期一

東京國際家居生活設計展30日登場 工藝中心將率團參加 打造國際打卡熱點



圖：東京國際家居生活設計展參與業者展前合影。

【台北訊】國立臺灣工藝研究發展中心將率團參加5月30日登場的東京國際家居生活設計展，展示臺灣工藝融合生活美學與文化特色，結合文創設計的製品，打造值得全世界一同朝聖打卡熱點。

工藝中心今年再度率領國內優質品牌共同展出，透過國際大型展會突顯台灣文創工藝競爭力，並將臺灣最優質的工藝設計推向國際市場。今年共同參展的臺灣文創企業為木匠兄妹、谷同金、江口設計、卓也藍染、愛心進、蘇小夢金工創作、穆德設計、鐵山漆坊等共計8家品牌；展品皆將工藝融入生活器物中，為當代居家生活創出無數可能，並創造出美學生活藝術，歡迎臺灣及國際買主到東京現場，親身體驗臺灣工藝之美。

此次參展共計有32組臺灣工藝精品，均融合生活美學與文化特色，如依循傳統古法手染製成獨一無二、代表臺灣生態及文化特色的「五月雪藍染絲綿圍巾」；「布與漆有染」以生漆染布，色彩多樣而敦厚內斂，不褪色、柔軟且堅性好；木藝設計製作為核心，結合蒙特梭利的教育理念的「送子鳥」；容易取得、開心使用和良好的收納下，「Rhino犀牛鐘」力與美相遇毫不衝突；「職人手沖咖啡組」以木質的手感圓潤風格打造出咖啡器具美學；品茶過程藉由「方圓之間」將生活休閒活動提昇至精神意識層次；運用日式組子技法呈現百花綻放的燈影，彷彿日出之時百花綻放的「沐光綻放」，以及以簡潔線條鏤雕成窗花式圖騰，展現四季特色，散發出花與器間的協調之美的「四季風采—春、夏、秋、冬」等時尚家居用品，令人驚艷。

17	電子	Money Link 富聯網, 107.5.19 http://money-link.com.tw/RealtimeNews/NewsContent.aspx?SN=3494904001&PU=0010
----	----	--



6/23校區參觀日 歡迎報名

培養菁英資質，正統美式教育，主科美語授課取得台美雙學歷，讓孩子更具競爭力，6/23歡迎參觀！

聯合國際實驗教育機構



首頁 > 新聞 > 新聞內文

《產業》臺灣工藝精品，將赴東京展放閃

聯時時報 2018/05/19 11:41



【時報-台北電】國立臺灣工藝研究發展中心（以下稱「工藝中心」）將於5月30日舉行的東京國際家居生活設計展（Interiorlifestyle Tokyo 2018，以下稱東京展）打造工藝精品打卡聖地！臺灣工藝融合生活美學與文化特色，結合文創設計的製品不僅是讓生活充滿驚喜的居家和生活用品，更值得全世界一同朝聖打卡。5月18日（三）於臺北當代工藝設計分館-多功能交流空間舉行展前記者會，國立臺灣工藝研究發展中心許啟修主任亦親臨現場並一一介紹9名人選參展的工藝師及其作品。

工藝中心今年再度率領國內優質品牌共同展出，透過國際大型展會凸顯台灣文創工藝競爭力，並將臺灣最優質的工藝設計推向國際市場。今年共同參展的臺灣文創企業為：木匠兄妹、谷同金、江口設計、卓也藍染、愛心進、蘇小夢金工創作、穆德設計、鐵山漆坊等共計8家品牌。

此次參展共有32組臺灣工藝精品，均融合生活美學與文化特色，如依循傳統古法手染製成獨一無二、代表臺灣生態及文化特色的「五月雪藍染絲棉圍巾」；「布與漆有染」以生漆染布，色彩多樣而敦厚內斂，不褪色、柔軟且韌性好；木藝設計製作為核心，結合蒙特梭利的教育理念「送子鳥」；容易取得、開心使用和良好的收納下，「Rhino犀牛鍾」力與美相遇毫不衝突；「職人手沖咖啡組」以木質的手感圓潤風格打造出職人器具美學；展品皆將工藝融入生活器物中，為當代居家生活創出無數可能，並創造出美學生活藝術，歡迎臺灣及國際買主到東京現場，親身體驗臺灣工藝之美。（新聞來源：工商時報-黃志方）

分享至 Facebook 分享至 LINE 分享至 Twitter

注目焦點



點閱排行

你的新聞



國外媒體露出一覽表：

序號	媒體類型	媒體名稱
1	電子	每日新聞 https://mainichi.jp/articles/20180517/pls/00m/020/103000c
2	電子	@Press https://www.atpress.ne.jp/news/156609
3	電子	ロイター.co.jp / 路透社. http://jp.reuters.com/prcenter/article?id=156609-20180517&type=2
4	電子	朝日新聞デジタル&m http://www.asahi.com/and_M/information/pressrelease/CATP2018156609.html
5	電子	えんウチ https://pressrelease.enuchi.jp/press-release/154402
6	電子	SEOTOOLS http://www.seotools.jp/news/id_at_156609.html
7	電子	@nifty ビジネス https://business.nifty.com/cs/catalog/business_release/catalog_atp156609_1.htm
8	電子	Infoseek ニュース 樂天新聞 https://news.infoseek.co.jp/article/atpress_156609/
9	電子	MarkeZine https://markezine.jp/release/detail/896498
10	電子	N+NewsRelease https://news.nplus-inc.co.jp/index.php?action=ViewDetail&number=428637
11	電子	SankeiBiz http://www.sankeibiz.jp/business/news/180517/prl1805171042031-n1.htm
12	電子	SANSPO.COM http://www.sanspo.com/geino/news/20180517/prl18

		051710420044-n1.html
13	電子	Zakzak https://www.zakzak.co.jp/eco/news/180517/prl1805170044-n1.html
14	電子	リセマム https://resemom.jp/feature/newsrelease/atpress/press_detail.html?pr_id=156609&charset=UTF-8
15	電子	徳島新聞 Web http://www.topics.or.jp/ud/pressrelease/5afcdc577765618bf7020000
16	電子	財経新聞 https://www.zaikei.co.jp/releases/627580/
17	電子	excite.ニュース https://www.excite.co.jp/News/release/20180517/Atpress_156609.html
18	電子	とれまがニュース http://news.toremaga.com/nation/eco/1119670.html
19	電子	ビズハック！ http://www.biz-hacks.com/pressrelease/?id=85397
20	電子	Mapion ニュース https://www.mapion.co.jp/news/release/ap156609-all/

1	電子	毎日新聞 https://mainichi.jp/articles/20180517/pls/00m/020/103000c
---	----	---

【新サイト「台湾プレミアム」10日スタート】台湾をもっとオープンにフェアに

プレスリリース

台湾の工芸デザインを用いた生活雑貨がビッグサイトに集結！ブースはSNS投稿スポットに15/30～6/1「インテリアライフスタイル」に出展 (@Press)

提供提供: @Press

プレスリリースページの概要について

国立台湾工芸研究所(以下「工芸センター」)は、2018年5月30日から開催される「インテリアライフスタイル」(Interior Lifestyle Tokyo、以下「東京見本市」)に、台湾国内の上質ブランドを率いて共同出展します。

国際的な大企業が参画して、台湾の文化クリエイティブ工芸の競争力を際立たせると同時に、台湾で最高品質の工芸デザインを国際市場に送り出します。今年共に出展するのは、木匠文房、出時舎、江口設計、華世風流、愛心造、藤小亭金工製作、華道設計、漢山漆物など、台湾の文化クリエイティブ企業、計9社のブランドです。

■ブースについて

今回は、工芸名産で構成された9社の投稿スポットを作り上げます。生活美学と文化の特色を融合させた台湾工芸、文化府でクリエイティブなデザインを導いた企業は、生活を豊かに導くインテリアと生活美学であるばかりでなく、世界中から買われる価値のある「SNS映え」するポイントでもあります。

■出展する工芸名産について

今回出展する計30社の台湾工芸名産は、いずれも生活美学と台湾文化の特色を融合させた、豊をのむようなモダンなインテリア物品となっています。

<工芸名産紹介(一部抜粋)>

- 五月蠶繭染シルクコットンスカーフ
台湾の生活と文化の特色を表現し、伝統の手染め技法で染られた、二つとないスカーフです。
- 漆器スカーフ
生活を豊かに彩る色鮮やかな漆器から染められたスカーフは、色落ちせず、柔軟性とドレープ性に優れています。
- モビール/ペーパー コラムトリ
木工芸技法によるデザインコンセプト、モダンソリッド感の電燈を取り入れています。
- Rhino(犀牛)ハンマー
手に取りやすく、かつ美しく使用でき、収納にも優れたハンマーは、力と美をお互いに、少しも手放さずいられます。
- 職人ドリッピングコーヒーセット
木材の輝やかな手触りでコーヒー器具の美学を創り出しました。
- 四角と円の器
お茶を淹む過程を日本のレジャー活動から精神的境地まで高めてくれるお茶セットです。
- 晴光の花
日本の糊子技法で映し出す百花繡の灯籠が、日の出の時に吹き渡る花々を彷彿とさせるライトです。
- 四季の風采 一帯・夏・秋・冬
シンプルでラインと流し流りで涼やかな模様を仕上げ、四季の特色を表現しながら色と柄が調和のとれた美を生み出します。

どの製品も工芸を生活用品に融合させており、現代のインテリアライフに無限の可能性を生み出すと同時に、生活の美学を創り出しています。

台湾をはじめ世界各地のバイヤーと工芸デザイン製品好きの方々に、台湾工芸の美をご共有でご体験いただく機会を提供いたします。

■展示会情報

名称: インテリアライフスタイル(Interior Lifestyle Tokyo)
 日時: 2018年5月30日(水)～6月1日(金) 10:00～18:00(最終日は16:30まで)
 場所: 日本 東京ビッグサイト西1館、ブース No.C-60
 URL: <https://interiorlifestyle-tokyo.jp.messefrankfurt.com/>

詳細はこちら

提供提供: @Press

ビッグアップ

ビッグアップの記事

アクセスランキング

編集部のオススメ記事

2	電子	@Press https://www.atpress.ne.jp/news/156609
---	----	---

台湾の工芸デザインを用いた生活雑貨がビッグサイトに集結！ブースはSNS投稿スポットに！5/30～6/1「インテリアライフスタイル」に出展

2018.05.17 10:30

国立台湾工芸研究発展センター



国立台湾工芸研究発展センター(以下「工芸センター」)は、2018年5月30日から開催される「インテリアライフスタイル」(Interior Lifestyle Tokyo、以下「東京見本市」)に、台湾国内の上層ブランドを率いて共同出展します。国際的な大型展示会を通して、台湾の文化クリエイティブ工芸の競争力を際立たせると同時に、台湾で最高品質の工芸デザインを国際市場に送り出します。今年共同出展するのは、木匠兄弟、谷岡金、江口設計、卓也藍染、愛心造、蘇小夢金工製作、聯徳設計、露山漆坊など、台湾の文化クリエイティブ企業、計8社のブランドです。

■ブースについて

今回は、工芸名品で構成されたSNS投稿スポットを作り上げます。生活美学と文化の特色を融合させた台湾工芸。文化的でクリエイティブなデザインを取り入れた製品は、生活を驚きと喜びで満たすインテリアと生活用品であるばかりでなく、世界中から見た訪れる価値のある“SNS映え”するポイントでもあります。

■出展する工芸名品について

今回出展する計32点の台湾工芸名品は、いずれも生活美学と台湾文化の特色を融合させた、息をのむようなモダンなインテリア作品となっています。

<工芸名品紹介(一部抜粋)>

・五月雪藍染シルクコットンスカーフ(ブースを見た人が興味がある)



五月雪

台湾の生態と文化の特色を表現し、伝統の手染め製法で作られた、二つとないスカーフです。

・染染スカーフ
生地を生染で染めた色彩豊かで落ち着きのあるスカーフは、色落ちせず、柔軟性とドレープ性に優れています。

・モバイル/カード - コウノトリ
木工技法によるデザインコンセプト、モンテッソーリ教育の理念を取り入れています。

・Rhino(犀)ハンマー
手に取りやすく、かつ楽しく使用でき、収納にも優れたハンマーは、力と美をあわせもち、少しも手番が感じられません。

・職人ドリップコーヒーセット
木材の滑らかな手触りでコーヒー器具の美学を創り出しました。

・四角と円の壺
お茶を嗜む過程を日常のレジャー活動から精神的境地まで高めてくれるお茶セットです。

・鏡光の花
日本の祖子技法で映し出す百花繚乱の灯影が、目の出の時に映き誇る花々を彷彿とさせるフットです。

・四季の風采 - 春・夏・秋・冬
シンプルなラインと透かし彫りで窓飾りの模様仕上げ、四季の特色を表現しながら花と葉が調和のとれた美を生み出します。

どの製品も工芸を生活用品に融合させており、現代のインテリアライフに無限の可能性を生み出すと同時に、生活の美学を創り出しています。台湾をはじめ世界各地のバイヤーと工芸デザイン製品好きの方々に、台湾工芸の美をご自身でご体験いただく機会を提供いたします。

■展示会情報

名称：インテリアライフスタイル(Interior Lifestyle Tokyo)
 日時：2018年5月30日(木)～6月1日(日)15:00～18:00(最終日は16:30まで)
 場所：日本 東京ビッグサイト西1館、ブースNo.C-68

3	電子	ロイター.co.jp / 路透社. http://jp.reuters.com/prcenter/article?id=156609-20180517&type=2
---	----	--

プレスリリース

報道トピックス ニュース

台湾の工芸デザインを用いた生活雑貨がビッグサイトに集結！ブースはSNS投稿スポットに！5/30～6/1「インテリアライフスタイル」に出展

2018年05月17日 10:30

国立台湾工芸研究発展センター(以下「工芸センター」)は、2018年5月30日から開催される「インテリアライフスタイル」(Interior Lifestyle Tokyo, 以下「東京見本市」)に、台湾国内の上質ブランドを率いて共同出展します。

国際的な大型展示会を通して、台湾の文化クリエイティブ工芸の競争力を顕立させると同時に、台湾で最高品質の工芸デザインを国際市場に送り出します。今年共同出展するのは、木匠兄妹、谷岡金、仕口設計、卓也藍染、壺心遠、蘇小亭金工創作、穆德設計、鹿山漆坊など、台湾の文化クリエイティブ企業、計8社のブランドです。

■ブースについて

今回は、工芸名品で構成されたSNS投稿スポットを作り上げます。生活美学と文化の特色を融合させた台湾工芸。文化的クリエイティブなデザインを取り入れた製品は、生活を驚きと喜びで満たすインテリアと生活用品であるばかりでなく、世界中から見に訪れる価値のある“SNS映え”するポイントでもあります。

■出展する工芸名品について

今回出展する計32品の台湾工芸名品は、いずれも生活美学と台湾文化の特色を融合させた、息をのむようなモダンなインテリア作品となっています。

<工芸名品紹介(一部抜粋)>

・五月藍染染シルクコットンスカーフ

台湾の生態と文化の特色を表現し、伝統の手染め製法で作られた、二つとないスカーフです。

・藍染スカーフ

生地を生染め染めた色彩豊かな落ち着きのあるスカーフは、色落ちせず、柔軟性とドレープ性に優れています。

・モバイルボードー コウノトリ

木工芸技法によるデザインコンセプト、モンテッソーリ教育の理念を取り入れています。

・Rhino(犀)パンマー

手に取りやすく、かつ楽しく使用でき、収納にも優れたパンマーは、力と美をあわせもち、少しも手荒れが感じられません。

・職人ドリップコーヒーセット

木材の滑らかな手触りでコーヒー器具の美学を創り出しました。

・四角と円の橋

お茶を飲む過程を日常のレジャー活動から精神的境地まで高めてくれるお茶セットです。

・陸光の花

日本の硝子技法で映し出す百花繚乱の灯影が、日の出の時に咲き誇る花々を彷彿とさせるライトです。

・四季の風車 一春・夏・秋・冬

シンプルなラインと透かし彫りで装飾りの磨練に仕上げ、四季の特色を表現しながら花と鳥が調和のとれた美を生み出します。

どの製品も工芸を生活用品に融合させており、現代のインテリアライフに無限の可能性を生み出すと同時に、生活の美学を創り出しています。

台湾をはじめ世界各地のバイヤーと工芸デザイン製品好きの方々に、台湾工芸の美をご自身でご体験いただく機会を提供いたします。

■展示会情報

名称： インテリアライフスタイル(Interior Lifestyle Tokyo)
 日時： 2018年5月30日(水)～6月1日(金) 10:00～18:00(最終日は16:30まで)
 場所： 日本 東京ビッグサイト西1館、ブース No.C-68
 URL： <https://interiorlifestyle-tokyo.jp.messefrankfurt.com/>

本コンテンツは株式会社コンテンツプロバイダーによって提供されています。掲載している情報は、本コンテンツプロバイダーの個人的見解に基づいています。この内容をコメントに返信をコメント、取引価格、データ及びその他の情報などのコンテンツはあくまでも利用者の個人使用のみにとって提供されているものであって、商用目的のために提供されているものではありません。本コンテンツは、投資助成金を提供するものではありません。また、本コンテンツを取引(又は売買)を行う際の最終的な判断で利用することは推奨ではありません。本コンテンツは投資助成金となる資金、税金、法律等の一切の取扱いを管理せず、また、特定の企業の経営戦略、金融政策あるいは他の利益に関するいかなる報告もしていません。本コンテンツの使用は、資格のある投資専門家の助言に基づいて決定されるべきであり、提供されたいかなる見解も保証は投資助成金の提供での断りであり、ロイターの見解、分析ではありません。提供内容は保証されるものではありませんので、万が一の損害に備えて買ったいかなる損失も負いかねません。貸出および強制売却元は一切の責任を負いません。

ロイター特約掲載



Life's Precious...
 FX取引高 6年連続
 世界第1位
 GMOクリック証券



ロイターアプリ
 最新のニュースで世界と繋がる
 Google Play
 App Store



ロイターアプリ
 最新のニュースで世界と繋がる
 Google Play
 App Store

4	電子	朝日新聞デジタル&m http://www.asahi.com/and_M/information/press release/CATP2018156609.html
---	----	---

The screenshot shows a news article from Asahi News Digital. The article title is "台湾の工芸デザインを用いた生活雑貨がビッグサイトに集結！ブースはSNS投稿スポットに！5/30～6/1「インテリアライフスタイル」に出展" (Taiwan's craft design home goods gather at Big Site! Booth is a SNS posting spot! Exhibition from 5/30 to 6/1 "Interior Lifestyle"). The article is dated May 17, 2018, and is categorized under "Press".

記事本文:

（@Press） - 国立台湾工芸研究発展センター(以下「工芸センター」)は、2018年5月30日から開催される「インテリアライフスタイル」(Interior Lifestyle Tokyo, 以下「東京見本市」)に、台湾国内の上質ブランドを率いて共同出展します。

国際的な大型展示会を通して、台湾の文化クリエイティブ工芸の競争力を際立たせると同時に、台湾で最高品質の工芸デザインを国際市場に送り出します。今年共同出展するのは、木匠兄弟、谷岡金、江口設計、幸也藍染、愛心漆、蘇小夢金工創作、藤達設計、鐘山漆坊など、台湾の文化クリエイティブ企業、計8社のブランドです。

■ブースについて

今回は、工芸名品で構成されたSNS投稿スポットを作り上げます。生活美学と文化の特色を融合させた台湾工芸、文化的でクリエイティブなデザインを取り入れた製品は、生活を驚きと喜びで満たすインテリアと生活用品であるばかりでなく、世界中から見に訪れる価値のある“SNS映え”するポイントでもあります。

■出展する工芸名品について

今回出展する計32品の台湾工芸名品は、いずれも生活美学と台湾文化の特色を融合させた、目をのびようなモダンなインテリア作品となっています。

<工芸名品紹介(一部抜粋)>

- ・五月黄藍染シルクコットンスカーフ
台湾の生態と文化の特色を表現し、伝統の手染め技法で作られた、二つとないスカーフです。
- ・深染スカーフ
生糸を生染で染めた色彩豊かな落ち着きのあるスカーフは、色落ちせず、柔軟性とドレープ性に優れています。
- ・モバイルバードー コウノトリ
木工技法によるデザインコンセプト、モンテッソーリ教育の理念を取り入れています。
- ・Rhino(犀)ハンマー
手に取りやすく、かつ楽しく使用でき、収納にも優れたハンマーは、力と美を合わせもち、少しも手首が痛じられません。
- ・輸入ドリッジコーヒーセット
木材の滑らかな手触りでコーヒー器具の美学を創り出しました。
- ・国内と門の間

Pickup!

- 丸くてかわいい模様をつくる 小さな銅鑪 「MARUERO」
お茶会の一環として楽しむ
- 宮野真守さん絶賛スイーツ 「贈物のさらによ」
おトクのお贈り
- バターしょうゆ味の盛り広がる イカとしめ心のパスタ
おんじのイタリア製
- キャンピングカーの限られた空間での安全運転のためのカスタマイズ
キャンピングカーでアウトドア！
- つば焼きカレー、醤油までアツアツ 納品カレーパンも
お楽しみください

注目情報

- 家は一わが家を築きました 築24年でも4,380万円！9割が人に勧めたいと評価した売却額とは？
- 大学ランキングで躍進 東洋大学 部外協力にある新部署の私立大学 女子のギャップと魅力的な学生 ほか
- 5,000名様トライアル！ 大塚食品 マンナンピカリ キャンペーン実施中

What's New

- > 「シン・ゴジラ」の技術が大層「いびてん」に生きる
- > NEWS動画は予定通り発売、目撃映像は予定通り
- > 小山慶一郎「KちゃんNEWS」12日の放送は休止
- > 「返作や！」ほんこんが矢野太郎の手塚真に帰った？

5	電子	えんうち https://pressrelease.enuchi.jp/press-release/154402
---	----	---



えんうち



台湾の工芸デザインを用いた生活雑貨がビッグサイトに集結！ブースはSNS投稿スポットに！ 5/30～6/1「インテリアライフスタイル」に出展

2018/05/17 10:30 国立台湾工芸研究発展センター

国立台湾工芸研究発展センター(以下「工芸センター」)は、2018年5月30日から開催される「インテリアライフスタイル」(Interior Lifestyle Tokyo、以下「東京見本市」)に、台湾国内の上質ブランドを率いて共同出展します。

国際的な大型展示会を通して、台湾の文化クリエイティブ工芸の競争力を確立させると同時に、台湾で最高品質の工芸デザインを国際市場に戻り出します。今年共同出展するのは、木匠兄弟、谷岡金、山口設計、華也染染、安心染、蘇小亭金工創作、俊徳設計、羅山染坊など、台湾の文化クリエイティブ企業、数社のブランドです。

■ブースについて

今回は、工芸名品で構成されたSNS投稿スポットを作り上げます。生活美学と文化の特色を融合させた台湾工芸、文化的でクリエイティブなデザインを取り入れた製品は、生活を豊かに喜びで満たすインテリアと生活用品であるばかりでなく、世界中から見られる価値のある“SNS映え”するポイントでもあります。

■出展する工芸名品について

今回出展する計32品の台湾工芸名品は、いずれも生活美学と台湾文化の特色を融合させた、最もモダンなインテリア作品となっています。

<工芸名品紹介(一部抜粋)>

- ・五月簾(絹染シルクコットンスカーフ)

台湾の伝統と文化の特色を表現し、伝統の手染め技法で作られた、二つとないスカーフです。

- ・染染スカーフ

生地を自然で染めた色彩層が透き通るようなスカーフは、色落ちせず、柔軟性とドレープ性に優れています。

- ・モデル(パードー)コウノトリ

木工技法によるデザインコンセプト、モンテッソーリ教育の理念を取り入れています。

- ・Rhino(犀)リンマー

手に取りやすく、かつ楽しく使用でき、収納にも優れたリンマーは、力と美を合わせ持ち、少しも手傷が感じられません。

- ・無人ドリッピングコーヒーセット

木材の滑らかな手触りでコーヒー器具の美しさを創り出しました。

- ・四角と円の器

お茶を飲む過程を日常のレジャー活動から精神的境地まで驚かせてくれるお茶セットです。

- ・陽光の花

日本の絹子技法で映し出す百花繚乱の灯籠が、日の出の時に咲き誇る花々を彷彿とさせるライトです。

- ・四季の風采 - 春・夏・秋・冬

シンプルで洗練されたデザインと、四季の特色を表現しながら花と器が調和のとれた製品も工芸も生活用品に融合させており、現代のインテリアライフに馴染むの可能性を生み出すと同時に、生活の美学を創り出しています。

台湾をはじめ世界各地のバイヤーと工芸デザイン関係者の方々に、台湾工芸の美をご自身でご体験いただく機会を提供いたします。

■展示会場

名称：インテリアライフスタイル(Interior Lifestyle Tokyo)
 日時：2018年5月30日(水)～6月1日(金) 10:00～18:00(最終日は16:30まで)
 場所：日本 東京ビッグサイト西1棟、ブース No.C-68
 URL：https://interiorlifestyle-tokyo.jp/messe/furniture/

What the heck is **workflow automation**?



Download the **free guide** to learn more.

NINTEX [CLICK HERE](#)



日本人アシスタント募集

自らのデザイン会社で働きながら、あなたの得意分野を得意とする。経験豊富な方をお待ちしています。

提供元：@Press



6	電子	SEOTOOLS http://www.seotools.jp/news/id_at_156609.html
---	----	---

キーワードプランナー SEOアクセス解析ツール 順位チェックツール カテゴリチェックツール 競リンクチェックツール SEO会社一括見取り SEO比較サービス プレスリリース

Googleツールバーからアクセス解析

SEO TOOLS For WEBMASTER SEOTOOLS内検索 Google カスタム検索 検索

ホーム SEO対策ツール SEO会社一括見取り ディレクトリ比較 リファレンス ニュース ディレクトリ

SEOTOOLSは、サイトのアクセスアップに必要なSEO対策ツールを無料提供中。まずはSEOアクセス解析ツールをご体験下さい。

SEOTOOLS NEWS
SEOTOOLSニュース RSS 1.0

SEOに関連するニュースリリースを公開しております。
最新のサービス情報、弊社のプロモーション・マーケティング戦略の新たな選択肢としてご利用下さい。

ニュースを検索

台湾の工業デザインを用いた生活雑貨がビッグサイトに集結！ブースはSNS投稿スポットに！
5/30～6/1「インテリアライフスタイル」に出展

[18/05/17]
提供元：@Press

国立台湾工芸研究開発センター(以下「工芸センター」)は、2018年5月30日から開催される「インテリアライフスタイル」(Interior Lifestyle Tokyo、以下「東京見本市」)に、台湾国内の上質ブランドを牽いて共同出展します。

国際的な大型展示会を通じて、台湾の文化クリエイティブ工芸の競争力を確立させると同時に、台湾で最高品質の工業デザインを国際市場に送り出します。今年共同出展するのは、木庭兄妹、谷岡会、江口設計、卓也藍染、愛心道、藤小夢金工創作、藤徳設計、熊山漆坊など、台湾の文化クリエイティブ企業、計8社のブランドです。

■ブースについて

今回は、工芸名品で構成されたSNS投稿スポットを作り上げます。生活美学と文化の特色を融合させた台湾工芸。文化的でクリエイティブなデザインを取り入れた製品は、生活を驚きと喜びで満たすインテリアと生活用品であるばかりでなく、世界中から見た訪れる価値のある“SNS映え”するポイントでもあります。

■出展する工芸名品について

今回出展する計32品の台湾工芸名品は、いずれも生活美学と台湾文化の特色を融合させた、庶民的なようなモダンなインテリア作品となっています。

<工芸名品紹介(一部抜粋)>

- ・五月雷藍染シルクコットンスカーフ
台湾の生態と文化の特色を表現し、伝統の手染め製法で作られた、二つとないスカーフです。
- ・染染スカーフ
生地を生染で染めた色彩豊かで落ち着きのあるスカーフは、色落ちせず、柔軟性とドレープ性に優れています。
- ・モバイルバードー コウノトリ
木工芸技法によるデザインコンセプト、モンテッソーリ教育の理念を取り入れています。
- ・Rhino(犀)ハンマー
手に取りやすく、かつ楽しく使用でき、収納にも優れたハンマーは、カと美を合わせもち、少しも矛盾が感じられません。
- ・職人ドリッピングコーヒーセット
木材の滑らかな手触りでコーヒー器具の美しさを創り出しました。
- ・四角と円の間
お茶を嗜む過程を日常のレジャー活動から精神的境地まで高めてくれるお茶セットです。
- ・鏡光の花
日本の組子技法で映し出す百花繚乱の灯影が、日の出の時に映き誇る花々を彷彿とさせるライトです。

SEOTOOLSが厳選！ お見知りはこちら
今おすすめのSEO会社へ一括見取り

SEOTOOLS News Letter
SEOに役立つ情報をお届け
SEOに役立つ情報やニュース、SEOTOOLSの最新情報などを配信致します。

メールアドレスを入力

登録 解除 powered by blaynmail

第4の審査型ディレクトリ登録サービス
idディレクトリ

ニュースカテゴリ

SEO関連

Google | Yahoo | MSN | SEO | SEM | LPO | サービス | コンピュータ | 会計 | 商品 | システム | 通信 | 検索 | 調査 | 費用 | コンサルティング | ベンチャー | セミナー | コンテンツ | サイト | 携帯 | IT | 事業 | HTML | PHP | Ruby | SQL | オープンソース | アプリケーション | 納品 | 業務 | レンタルサーバー | 投資 | 融資 | ローン | 新卒 | 不動産 | キャッシング | ホスティング |

SEOTOOLS Reference
SEOTOOLSリファレンス

SEO対策

SEOとは？
SEO対策を自分で！
WEBマスターによるSEO対策の手順

SEOの基礎知識

検索順位とは？
ページランクとは？
トラフィックランキングとは？
インデックス数とは？
被リンク数とは？
キーワード数とは？
強調タグとは？
ドメイン取得年月日とは？

SEOを重視したサイト作り

ドメイン・サーバを利用する
管理ツールを利用する
アクセス解析をする

サイトマップの作成

サイトマップとは？
サイトマップの有効性
サイトマップの事例

サイトの登録

サイト登録とは？
Google・Yahoo・Bingのサイト登...

カテゴリ (ディレクトリ) 登録

カテゴリ登録とは？
Yahooカテゴリ
クロスレコメンド
ディレクトリ
SASOUディレクトリ
産経ディレクトリ
カテゴリ登録数比較

http://www.seotools.jp/news/id_at_156609.html

1/2

7	電子	@nifty ビジネス https://business.nifty.com/cs/catalog/business_release/catalog_atp156609_1.htm
---	----	--

@nifty ビジネス プレスリリース 法人向けサービス | @niftyトップ

トップ | 企業・団体情報 | 人事・人物情報 | 新築記事(一都府) | 新築記事(都府県) | 雑誌記事 | 各種認定・レポート | 投資・ファイナンス | リリース | その他 | スキムアップ

ご利用方法

Step 1 会員登録(無料)

個人の方は「@nifty会員登録」、法人の方は「法人コンテンツコース」にてご登録ください。

法人の方の登録はこちら

個人の方の登録はこちら

Step 2 利用したいコンテンツを選択

コンテンツカテゴリ一覧などから、ご利用・ご購入したいコンテンツをお選びください。

Step 3 設計・購入手続き

サービス内容をご確認の上、Step 1で取得したアカウントからダウンロードし、購入手続きへお進みください。

サービスカテゴリ一覧

- 企業・団体情報
- 人事・人物情報
- 新築記事(一都府)
- 新築記事(都府県)
- 雑誌記事
- 市場調査・レポート
- 投資・ファイナンス
- リリース
- その他

初めての方へ(Q&A)

- ビジネスデータとは?
- 約・約(スライド)を添付した場合は?
- ビジネスデータでは、どのようなコンテンツを提供されていますか?

[そのほかのQ&Aはこちら](#)

検索 - 法人情報を探す

検索

※会社名、職種などを入力してください。
※会社名、年次、大文字、小文字などで区別して検索を行います。

例) ニフティ / コリ / Nifty / n i f t y と
こ。

[@nifty検索](#)

トップ | リリース

台湾の工芸デザインを用いた生活雑貨がビッグサイトに集結！ブースはSNS投稿スポットに！5/30～6/1「インテリアライフスタイル」に出展

プレスリリース

国立台湾工芸研究発展センター

▶ プレスリリース一覧 ▶ 企業情報

台湾の工芸デザインを用いた生活雑貨がビッグサイトに集結！ブースはSNS投稿スポットに！5/30～6/1「インテリアライフスタイル」に出展

(@Press) 2018年05月17日(木)10時30分配信 @Press

国立台湾工芸研究発展センター(以下「工芸センター」)は、2018年5月30日から開催される「インテリアライフスタイル」(Interior Lifestyle Tokyo、以下「東京見本市」)に、台湾国内の上質ブランドを率いて共同出展します。

国際的な大賞展覧会を通して、台湾の文化クリエイティブ工芸の競争力を確立させると同時に、台湾で最高品質の工芸デザインを国際市場に送り出します。今後共同出展するのは、木製文房、行商舎、口口製材、幸也製菓、愛心屋、器小學堂工創作、夢遊設計、漢山道坊など、台湾の文化クリエイティブ企業、計10社のブランドです。

■ブースについて

今回は、工芸品が盛り込まれたSNS投稿スポットを作り上げます。生活美学と文化の特色を融合させた台湾工芸、文化的でクリエイティブなデザインを取り入れた雑貨は、生活を豊かに喜びで満たすインテリアと生活用品であればかりでなく、世界中から注目を集める価値のある“SNS映え”するポイントでもあります。

■出展する工芸品について

今回出展する計10社の台湾工芸品は、いずれも生活美学と台湾文化の特色を融合させた、異色の斬新なインテリア雑貨となっています。

<工芸品紹介(一部抜粋)>

- ・五月露露露シルクコットンカーフ
台湾の幸福と文化の特色を表現し、伝統の守りぬぎ製法で作られた、二つとないスカーフです。
- ・運命スカーフ
幸福を幸運と縁のたこ糸製法で作られたスカーフは、色落ちせず、柔軟性とドレープ性に優れています。
- ・モビール(カード) コクノトリ
木工技法によるデザインコンセプト、モンテッソーリ教育の概念を取り入れています。
- ・Rhino(犀)ハンマー
手に取りやすく、かつ美しく使用でき、収納にも便利なハンマーは、力と美を兼ね備え、少しも手荒れが感じられません。
- ・職人ドリッブコーヒーセット
木材の滑らかな手触りでコーヒー器具の美学を創り出しました。
- ・器典と肉の壁
お茶を淹れる過程を日常のレジャー活動から精神的境地まで築いてくれるお茶セットです。
- ・精光の花
日本の和子技法で染し出す自然現象の虹彩が、日の出の時に起きる花々を彷彿とさせるライトです。
- ・四季の風鈴 - 春・夏・秋・冬
シンプルなラインと透かし彫りで装飾の模様仕上げ、四季の特色を表現しながら光と音が調和のとれた美を演出します。

どの製品も工芸を生活用品に融合させており、現代のインテリアライフに無限の可能性を孕み出すと同時に、生活の美学を創り出しています。

台湾をはじめ世界各地のバイヤーと工芸デザイン製品好きの方々へ、台湾工芸の美をご自身で体験いただく機会を提供いたします。

■展示会場情報

名称：インテリアライフスタイル(Interior Lifestyle Tokyo)
日時：2018年5月30日(水)～6月1日(金) 10:00～18:00(最終日は15:30まで)
場所：日本 東京ビッグサイト西3館、ブース No.C-68
URL： <https://interiorlifestyle-tokyo.jp.messeankfurt.com/>

プレスリリース提供先：@Press

[@Press詳細へ](#)

掲載環境 (ブラウザのバージョン)
 Microsoft Internet Explorer 6.0以降、Mozilla Firefox 2.0以降、Apple Safari 3.1以降
 「スクリーン読取機能」は、Internet Explorer 6.0以降でのみ動作します。
 掲載内容が文字については、正しくご利用いただけない場合がございます。

[このページの先頭へ戻る](#)

8	電子	Infoseek ニュース 楽天新聞 https://news.infoseek.co.jp/article/atpress_156609/
---	----	---

The screenshot shows the Infoseek News website interface. At the top, there's a navigation bar with 'News' and 'RUSSIA 2018' branding. Below that is a banner for Mazda's 'G-VECTORING CONTROL' technology. The main content area features a large article titled '台湾の工芸デザインを用いた生活雑貨がビッグサイトに集結！ブースはSNS投稿スポットに！5/30～6/1「インテリアライフスタイル」に出展'. The article text discusses the collaboration between Taiwan's design centers and the Japanese market, highlighting the quality and cultural value of the products. A sidebar on the right contains a '結構トピックス' section with various news snippets, such as '安室は17歳でデビューしたスズキ' and 'たばこ値上げへ、マールボロなど'. At the bottom right, there's a recruitment advertisement for 'パイリಂಗタル人材募集' with a salary range of '1,600万 - 2,500万円'.

9	電子	MarkeZine https://markezine.jp/release/detail/896498
---	----	---

The image shows a screenshot of the MarkeZine website. At the top, there is a navigation bar with the MarkeZine logo and a banner for '2018年こそ!本気の「LTV」顧客体験から選び直すECの仕組み'. Below the navigation bar, there is a main article titled '台湾の工芸デザインを用いた生活雑貨がビッグサイトに集結!ブースはSNS投稿スポットに!5/30~6/1「インテリアライフスタイル」に出展'. The article text discusses the collaboration between MarkeZine and the Taiwan Design Center for an interior lifestyle exhibition. To the right of the article, there is a sidebar with several promotional banners, including one for '実践ブランド戦略講座' (Practical Brand Strategy Course) and another for 'デジタル時代の基礎知識' (Basic Knowledge of the Digital Age).

10	電子	N+NewsRelease https://news.nplus-inc.co.jp/index.php?action=ViewDetail&number=428637
----	----	---

ニュースリリースを無料で掲載できる。 N PLUS, INC.

トップ ニュース投稿 カテゴリ別ニュース 業界別ニュース ご利用案内

N+ News Release

簡単登録、無料で掲載

最新ニュース

Like 0 ツイート いいね! G+ 動画

2018/05/17 10:30

情報協力: Press

台湾の工業デザインを用いた全店展開がビッグサイトに展開！ブースはSNS投稿スポットに！5/30～6/1「インテリアライフスタイル」に出展

国立台湾工業研究発展センター(以下「工研センター」)は、2018年5月30日から開催される「インテリアライフスタイル」(Interior Lifestyle Tokyo、以下「東京見本市」)に、台湾国内の上層ブランドを率いて共同出展します。

国際的な大型展示会を通して、台湾の文化クリエイティブ工業の競争力を確立させると同時に、台湾で最も品質の高い工業デザインを国際市場に送り出します。今年共同出展するのは、木匠完成、谷岡金、江口設計、森田彰彦、望心造、藤小葉堂工製作、夢遊設計、遠山淳祐など、台湾の文化クリエイティブ企業、計8社のブランドです。

■ブースについて
今回は、工業名品で構成されたSNS投稿スポットを作り上げます。生活美学と文化の特色を融合させた台湾工業、文化的でクリエイティブなデザインを取り入れた製品は、生活を驚きと喜びで満たすインテリアと生活用品であるばかりでなく、世界中から集められる価値のある“SNS映え”するポイントでもあります。

■出展する工業名品について
今回出展する計33品の台湾工業名品は、いずれも生活美学と台湾文化の特色を融合させた、華をのびやかなモダンなインテリア作品となっています。

<工業名品紹介(一部抜粋)>
・五月堂刺繍シルクコットンスカーフ
台湾の伝統と文化の特色を表現し、伝統の字染の製法で作られた、二つとないスカーフです。

・遠染スカーフ
糸物を糸染で染めた色鮮やかで落ち着いた色合いのあるスカーフは、色落ちせず、柔軟性とドレープ性に優れています。

・モバイルパーダーコフノトリ
木工技術によるデザインコンセプト、モンテッソーリ教育の理念を取り入れています。

・Riho(麗)バンナー
手に取りやすく、かつ楽しく使用でき、収納にも優れたバンナーは、カと美をあのせむち、少しも手荒れが感じられません。

・職人ドリッブコーヒーセット
木枠の滑らかな手取りでコーヒー器具の集まりを創り出しました。

・白鳥と月の壁
お茶を淹れる過程を日本のレジャー活動から精神的境地まで凝めてくれるお茶セットです。

・瓊地の花
日本の扇子技法で新しく出た花柄の打撃が、日の出の輝に取替る花々を彷彿とさせるライトです。

・四季の風鈴 春・夏・秋・冬
シンプルでラインと透かし彫りで寂寥の情緒に仕上げ、四季の特色を表現しながら花と葉が調和の

ニュースリリースの掲載はこちらから

ニュースを投稿する

Access Ranking

- デジタルカメラの必須アイテム1/ダブル
レスタイプの高性能高感度フィルムに
対応した「X-23」前1製品を新発売!
- ミラーレスデジタルカメラ「GFX
50S」、「X-T2」、「X-T20」、交換
レンズ「XF23mmF2.8 WR」、プレミ
アムコンパクトカメラ「X100F」が
「TPA アワード」各賞を受賞
- 人材開発「ワーキングホリデー人材
支援パッケージサービス」を開始!日本
企業の海外進出、インバウンド対策を後
押し

エスプラスからのお知らせ

お知らせはこちら

地域密着型エリア広告配信
リクルートの地域
密着型広告ドコイ
ク?アドネットワーク

ドコイク?アドネットワーク
リクルートの地域
密着型広告ドコイ
ク?アドネットフ
ワーク

地域密着型広告をあなたのサイ
リクルートの地域
密着型広告ドコイ
ク?アドネットフ
ワーク

Ad-IDコマンド

11	電子	SankeiBiz http://www.sankeibiz.jp/business/news/180517/prl1805171042031-n1.htm
----	----	--



現在位置：トップ > 企業 > 企業リリース / ニュース詳細

企業 総合トップ

自動車 | 情報通信 | 機械 | メーカー | サービス | 金融 | 経営 | 新商品 | 海外企業 | more

中小企業 | 企業リリース | フォト | more

台湾の工芸デザインを用いた生活雑貨がビッグサイトに集結！ブースはSNS投稿スポットに！5/30～6/1「インテリアライフスタイル」に出展

2018.5.17 10:42 Twitter [SNS投稿スポットに集結](#)



社中興 地域通商「さほほコイン」って知ってる？ [PR]

国立台湾工芸研究発展センター(以下「工芸センター」)は、2018年5月30日から開催される「インテリアライフスタイル」(Interior Lifestyle Tokyo、以下「東京見本市」)に、台湾国内の上質ブランドを率いて共同出展します。

デザイン建築下町・社&クリエイティブのサポート業務です。中国語会話と基本PCツールが得意。

国際的な大型展示会を通して、台湾の文化クリエイティブ工芸の競争力を際立たせると同時に、台湾で最高品質の工芸デザインを国際市場に送り出します。今年共同出展するのは、永范兄弟、谷岡金、江口設計、申也製染、愛心道、蘇小華会工創作、柳徳設計、羅山漆坊など、台湾の文化クリエイティブ企業、計8社のブランドです。

■ブースについて
 今回は、工芸名品で構成されたSNS投稿スポットを作り上げます。生活美学と文化の特色を融合させた台湾工芸、文化的でクリエイティブなデザインを取り入れた製品は、生活を驚きと喜びで満たすインテリアと生活用品であるばかりでなく、世界中から見に訪れる価値のある“SNS映え”するポイントでもあります。

■出展する工芸名品について
 今回出展する計32品の台湾工芸名品は、いずれも生活美学と台湾文化の特色を融合させた、息のむようなモダンなインテリア作品となっています。

- <工芸名品紹介(一部抜粋)>
- ・五月雲製染シルクコットンスカーフ
 台湾の生態と文化の特色を表現し、伝統の手染め製法で作られた、二つとないスカーフです。
 - ・染染スカーフ
 生地を生染で染めた色彩豊かで落ち難きのあるスカーフは、色落ちせず、柔軟性とドレープ性に優れています。
 - ・モビールバード - コウノトリ
 木工技法によるデザインコンセプト、モンテッソーリ教育の理念を取り入れています。

12	電子	SANSPO.COM http://www.sanspo.com/geino/news/20180517/prl18051710420044-n1.html
----	----	---



2018.5.17 10:42

台湾の工芸デザインを用いた生活雑貨がビッグサイトに集結！ブースはSNS投稿スポットに！5/30～6/1「インテリアライフスタイル」に出展

国立台湾工芸研究開発センター(以下「工芸センター」)は、2018年5月30日から開催される「インテリアライフスタイル」(Interior Lifestyle Tokyo、以下「東京見本市」)に、台湾国内の上質ブランドを率いて共同出展します。

国際的な大型展示会を通して、台湾の文化クリエイティブ工芸の競争力を際立たせると同時に、台湾で最高品質の工芸デザインを国際市場に送り出します。今年共同出展するのは、木匠兄妹、谷岡金、江口設計、中世藍染、愛心港、蘇小夢金工創作、廖徳設計、羅山漆坊など、台湾の文化クリエイティブ企業、計8社のブランドです。

■ブースについて

今回は、工芸名品で構成されたSNS投稿スポットを盛り上げます。生活美学と文化の特色を融合させた台湾工芸。文化的でクリエイティブなデザインを取り入れた商品は、生活を驚きと喜びで満たすインテリアと生活用品であるばかりでなく、世界中から見に来る価値のある“SNS映え”するポイントでもあります。

■出展する工芸名品について

今回出展する計32品の台湾工芸名品は、いずれも生活美学と台湾文化の特色を融合させた、意匠のよきようなモダンなインテリア作品となっています。

<工芸名品紹介(一部抜粋)>

・五月雲藍染シルクコットンスカーフ
台湾の生態と文化の特色を表現し、伝統の手染め製法で作られた、二つとないスカーフです。

・染染スカーフ

生地を生染で染めた色彩豊かな落ち着きのあるスカーフは、色落ちせず、柔軟性とドレープ性に優れています。

・モバイルパード - コウノトリ

木工芸技法によるデザインコンセプト、モンアッソーリ教育の理念を取り入れています。

・Rhino(犀)ハンマー

手に取りやすく、かつ楽しく使用でき、収納にも優れたハンマーは、力と美を合わせもち、少しも矛盾が感じられません。

・職人ドリップコーヒーセット

木材の滑らかな手触りでコーヒー器具の美学を創り出しました。



今週のトピックス

今秋初の「ふるさと納税」
地域のおいしい「魚介」「お肉」
「フルーツ」が色々選べます！

「芸能」ランキング > ニュース > フォト

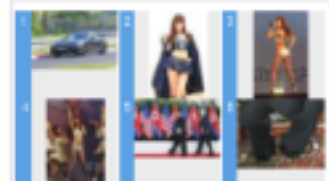

- 1 おじやる丸戸渡、番組降板でNHKに渡...
- 2 TBS 中野美空アナ、ネット投稿に不快...
- 3 紗栄子、寛地で群衆「人のお金で...」...
- 4 加藤あい「いい夫婦賞」！「クマさんみ...
- 5 マネジャーと結婚も結婚の元アイドル、...
- 6 ホテルで男女2人が死亡...47歳男性と...

Sanspoスペシャル



地方鉄道の救済！JR「脱定額制」公開 [PR]

総集院 地域通貨を導入してみたら...?

第一生命が健康意識を応援する理由 [PR]

13	電子	Zakzak https://www.zakzak.co.jp/eco/news/180517/prl1805170044-n1.html
----	----	--

The image shows a screenshot of the Zakzak website. The main content is a news article titled "台湾の工芸デザインを用いた生活雑貨がビッグサイトに集結！ブースはSNS投稿スポットに！ 5/30～6/1「インテリアライフスタイル」に出展". The article discusses an exhibition of Taiwanese handicrafts at the Interior Lifestyle Tokyo event. The sidebar on the right features advertisements for games like "MONSTER BATTLE" and "積み上げタワー", and a recruitment notice for "外資系求人 6000件以上".

台湾の工芸デザインを用いた生活雑貨がビッグサイトに集結！ブースはSNS投稿スポットに！ 5/30～6/1「インテリアライフスタイル」に出展

2018.5.17

国立台湾工芸研究開発センター(以下「工芸センター」)は、2018年5月30日から開催される「インテリアライフスタイル」(Interior Lifestyle Tokyo、以下「東京見本市」)に、台湾国内の上質ブランドを率いて共同出展します。国際的な大型展示会を通して、台湾の文化クリエイティブ工芸の競争力を確立させると同時に、台湾で優秀な工芸デザインを国際市場に送り出します。今年共同出展するのは、木匠兄弟、谷岡金、江口設計、卓也製染、愛心造、蘇小琴金工創作、櫻樹設計、鎌山漆坊など、台湾の文化クリエイティブ企業、計8社のブランドです。

■ブースについて
今回は、工芸名品で構成されたSNS投稿スポットを作り上げます。生活美学と文化の特色を融合させた台湾工芸。文化的でクリエイティブなデザインを取り入れた製品は、生活を驚きと喜びで満たすインテリアと生活用品であるばかりでなく、世界中から見られる価値のある“SNS映え”するポイントでもあります。

■出展する工芸名品について
今回出展する計32品の台湾工芸名品は、いずれも生活美学と台湾文化の特色を融合させた、息をのむようなモダンなインテリア作品となっています。

<工芸名品紹介(一部抜粋)>

- 五月雲製染シルクコットンスカーフ
台湾の生態と文化の特色を表現し、伝統の手染め製法で作られた、二つとないスカーフです。
- 染染スカーフ
生物を生産で染めた色彩豊かで落ち着きのあるスカーフは、色落ちせず、柔軟性とドレープ性に優れています。
- モビールバード - コウノトリ
木工製法によるデザインコンセプト、モンテッソーリ教育の理念を取り入れています。
- rhino(犀)ハンマー
手に取りやすく、かつ楽しく使用でき、収納にも優れたハンマーは、力と美を兼ね合わせ、少しも手荒れが感じられません。

ゲーム

MONSTER BATTLE
積み上げタワー
これはハマる、積み上げゲーム

ゲームをのこ

バイリンガル人材募集
外資系求人
6000件以上
BEZREACH

主要ニュース

「トランプ氏、正論に迫られたのは」 百田尚樹氏がみ解く米朝首脳会談
ANNに、ストリップへの賛意表明
北朝鮮の核開発が「戦争」に陥る？トランプ大統領「デノロは100億」
中朝首脳会談後、米朝首脳会談が進展
大企業の子供が？千歳空港で盗難は異
池田保子氏、「真実を」で心算に交代
米朝首脳会談、朝野で意見の対立か
DLSリクルー、5億円マンション購入

ZAKスペシャル
「諦めるほど大人じゃない」
太一
産経のフォト・RICOH THE TA
特撮リ全作

14	電子	リセマム https://resemom.jp/feature/newsrelease/atpress/press_detail.html?pr_id=156609&charset=UTF-8
----	----	---



ホーム > 最新リリース一覧 > プレスリリース

新着リリース一覧 by @Press

2018/05/17

国立台湾工芸研究発展センター

台湾の工芸デザインを用いた生活雑貨がビッグサイトに集結！
 ブースはSNS投稿スポットに！
 5/30～6/1「インテリアライフスタイル」に出展

国立台湾工芸研究発展センター(以下「工芸センター」)は、2018年5月30日から開催される「インテリアライフスタイル」(Interior Lifestyle Tokyo, 以下「東京見本市」)に、台湾国内の上質ブランドを率いて共同出展します。国際的な大型展示会を通して、台湾の文化クリエイティブ工芸の競争力を際立たせると同時に、台湾で最高品質の工芸デザインを国際市場に送り出します。今年共同出展するのは、木匠兄弟、谷岡金、江口設計、卓也藍染、愛心造、蘇小亭会工創作、學徳設計、鍾山漆坊など、台湾の文化クリエイティブ企業、計8社のブランドです。

■ブースについて

今回は、工芸名品で構成されたSNS投稿スポットを作り上げます。生活美学と文化の特色を融合させた台湾工芸、文化的でクリエイティブなデザインを取り入れた製品は、生活を驚きと喜びで満たすインテリアと生活用品であるばかりでなく、世界中から見られる価値のある“SNS映え”するポイントでもあります。

■出展する工芸名品について

今回出展する計32品の台湾工芸名品は、いずれも生活美学と台湾文化の特色を融合させた、息をのむようなモダンなインテリア作品となっています。

＜工芸名品紹介(一部抜粋)＞

- ・五月藍藍染シルクコットンスカーフ
台湾の生態と文化の特色を表現し、伝統の手染め製法で作られた、二つとないスカーフです。
 - ・漆染スカーフ
生地を生漆で染めた色彩豊かな色落ちしにくいスカーフは、色落ちせず、柔軟性とドレープ性に優れています。
 - ・モバイルパードーコウノトリ
木工芸技法によるデザインコンセプト、モンテッソーリ教育の理念を取り入れています。
 - ・Rhino(犀)ハンマー
手に取りやすく、かつ美しく使用でき、収納にも優れたハンマーは、力と美を合わせもち、少しも矛盾が感じられません。
 - ・職人ドリッピングコーヒーセット
木材の滑らかな手触りでコーヒー器具の美学を創り出しました。
 - ・四角と円の筒
お茶を飲む過程を日常のレジャー活動から精神的境地まで高めてくれるお茶セットです。
 - ・暖光の花
日本の紙子技法で映し出す百花繚乱の灯影が、日の出の時に咲き誇る花々を彷彿とさせるライトです。
 - ・四季の風采一帯・夏・秋・冬
シンプルなラインと透かし彫りで窓飾りの模様を仕上げ、四季の特色を表現しながら花と器が調和のとれた美を生み出します。
- どの製品も工芸を生活用品に融合させており、現代のインテリアライフに無限の可能性を生み出すと同時に、生活の美学を創り出しています。
- 台湾をはじめ世界各地のバイヤーと工芸デザイン製品好きの方々に、台湾工芸の美をご自身でご体験いただく機会を提供いたします。

■展示会情報

名称：インテリアライフスタイル(Interior Lifestyle Tokyo)
 日時：2018年5月30日(水)～6月1日(金) 10:00～18:00(最終日は16:30まで)
 場所：日本東京ビッグサイト西1棟、ブースNo. C-69
 URL：https://interiorlifestyle-tokyo.jpmessefrankfurt.com/

最新二



15	電子	徳島新聞 Web http://www.topics.or.jp/ud/pressrelease/5afcdc577765618bf7020000
----	----	---

徳島新聞

Tokushima Shinbun

6月13日 (水) 特別 プルトニウム調査は継続で報告... 福島の調査「事務局は初めて...」 注目キーワード 最新記事 最新ウォッチ

TOP 徳島ニュース 徳島スポーツ 生活・海外 特集・連載 社説・編集 エンタメ イベント Web専載

トップ > プレスリリース



カードで世界を征せ
HEARTSSTONE
THE ANIMATION

台湾の工芸デザインを用いた生活雑貨がビッグサイトに集結！ブースはSNS投稿スポットに！5/30～6/1「インテリアライフスタイル」に出展

5/17 10:30

国立台湾工芸研究所展センター(以下「工芸センター」)は、2018年5月30日から開催される「インテリアライフスタイル」(Interior Lifestyle Tokyo)の、以下「東京両国本町」に、台湾国内の上質ブランドを率いて共同出展します。国際的な大型展示会を通して、台湾の文化クリエイティブ工芸の競争力を際立たせると同時に、台湾で最も品質の工芸デザインを国際市場に送り出します。今年共同出展するのは、木匠見崎、谷岡金、江口設計、夢也彫染、愛心造、新小學舎工務社、樹徳設計、藤山環坊など、台湾の文化クリエイティブ企業、計社のブランドです。

■ブースについて
今回は、工芸名品で構成されたSNS投稿スポットを作り上げます。生活美学と文化の特色を融合させた台湾工芸、文化的でクリエイティブなデザインを取り入れた製品は、生活を驚かす喜びをもたらすインテリアと生活用品であればかりでなく、世界中から見られる価値のある“SNS映え”するポイントでもあります。

■出展する工芸名品について
今回出展する計32名の台湾工芸名品は、いずれも生活美学と台湾文化の特色を融合させた、華やかなようなモダンなインテリア作品となっています。

<工芸名品紹介(一部抜粋)>
・五月雲染シルクコットンスカーフ
台湾の生態と文化の特色を表現し、伝統の手染め製法で作られた、二つとないスカーフです。

・染染スカーフ
生地を生地で染めた色彩豊かな落ち着きのあるスカーフは、色落ちせず、柔軟性とドレープ性に優れています。

・モビールレノードーコウノトリ
木工芸技法によるデザインコンセプト、モンテッソーリ教育の理念を取り入れています。

・Rhino(犀牛)ハンマー
手に取りやすく、かつ美しく使用でき、収納にも優れたハンマーは、力と美を合わせ持ち、少しの手間が省かれます。

・職人ドリップコーヒーセット
材料の清らかな手廻りでコーヒー器具の美学を蘇り出しました。

ベルリンフィルの生宝 ヴィンツェル・フックスのすべり

演劇「第九水滸花り〜横町演劇100年」

バイリンガル人材募集

賞額
¥1,600万 - 2,500万円

BIZBREACH

アクセスランキング

24時間	1週間
1	消防士、救急運転に必要 実地的 演劇・ひざ掛け列伝...
2	救急でひざ掛け、男性死亡 救急で21歳男逮捕 助手...
3	海部純光が京都線運行開始 14日から
4	監禁脅性交罪 徳島県内で既 適用 平塚留保で父母逮捕
5	立憲民主党、徳島県議を設立 伊佐道・渡瀬道候補立入

Pick Up



徳島県内最大級の住宅団地4<CRD>



愛されて40年「100万回使えた心」後継菓子師の世...

16	電子	財経新聞 https://www.zaikei.co.jp/releases/627580/
----	----	---

財経新聞

ホーム | 経済・ビジネス | 企業・産業 | 投資 | マーケット | 資金・証券 | 行・サイエンス | ライフ | エンタメ

主要 | 中米・パンデミック | 環境・エコ | 国際 | 動画・動画情報 | 企業リサーチ | 企業プレスリリース | 書籍 | 写真

台湾の工芸デザインを用いた生活雑貨がビッグサイトに集結！ブースはSNS投稿スポットに！5/30～6/1「インテリアライフスタイル」に出展

プレスリリース発表元企業：国立台湾工芸研究発展センター

日本人アシスタント募集

貴社のデザイン会社で働きたいか？勤務時間明確可！異国勤務可能な方お待ちしています niyake-design.com.tw

国立台湾工芸研究発展センター(以下「工芸センター」)は、2018年5月30日から開催される「インテリアライフスタイル」(Interior Lifestyle Tokyo、以下「東京見本市」)に、台湾国内の上質ブランドを率いて共同出展します。

国際的な大型展示会を通して、台湾の文化クリエイティブ工芸の競争力を際立たせると同時に、台湾で優秀品質の工芸デザインを国際市場に送り出します。今年共同出展するのは、木匠兄弟、裕同会、江口設計、神田製菓、翠心造、蘇小學會工製作、確徳設計、羅山造坊など、台湾の文化クリエイティブ企業、計8社のブランドです。

■ブースについて

今回は、工芸良品で構成されたSNS投稿スポットを作り上げます。生活美学と文化の特色を融合させた台湾工芸、文化的でクリエイティブなデザインを取り入れた製品は、生活を驚きと喜びで満たすインテリアと生活雑貨であるばかりでなく、世界中から見られる価値のある“SNS映え”するポイントでもあります。

■出展する工芸良品について

今回出展する計32社の台湾工芸良品は、いずれも生活美学と台湾文化の特色を融合させた、美をのむようなモダンなインテリア作品となっています。

<工芸良品紹介(一部抜粋)>

- ・五月製靴染シルクコットンスカーフ
台湾の生態と文化の特色を表現し、伝統の平織の製法で作られた、二つとないスカーフです。
- ・遠染スカーフ
自然を主題で染めた色紙製かで染り響きのあるスカーフは、色落ちせず、柔軟性とドレープ性に優れています。
- ・モバイルiPad用 コウノトリ
木工技法によるデザインコンセプト、モンテッソーリ教育の理念を取り入れています。
- ・Pinx(愛)ハンマー
手に取りやすく、かつ美しく使用済み、収納にも優れたハンマーは、力と美を兼ね備え、少しも手傷が癒せられません。
- ・織入ドリップコーヒーセット
木製の滑らかな手触りでコーヒー器具の美点を創り出しました。

Rediscover your market value

ビジネスの新しい可能性を追求する
BIZREACH

期間アセスランキング

- 1 中山博通主席「連続起業家」がベンチャー・フェルト・メテア・フ、
- 2 連続起業家は科学者の学生起業家について
- 3 「業界別」最新スタートアップにおける創業AIの現状 - 実例と分析し、...
- 4 2019年度テクノロジーを題材にプレゼント11「準備への前向き」。
- 5 パリリットから送付、カンパニーの日本人製造が新市場開拓の突破口。

From Androidの最新ニュースから

mobilenavi

佛系佛官飛
1598

SNSツール

facebook: zaikei@zaikei.com
LINE: zaikei
twitter: @zaikei_main
フォロー

17	電子	excite.ニュース https://www.excite.co.jp/News/release/20180517/Atpress_156609.html
----	----	--

The screenshot shows the Excite News homepage. At the top, there is a navigation bar with links for 'トップ', '検索', '天気', 'ブログ', '動画', and 'サービス一覧'. Below this is a search bar and the Excite logo. The main banner features an Audi A4 Avant with the text '乗る者を、未来へ。' and 'Audi A4 Avant'. Below the banner is a news article titled '台湾の工芸デザインを用いた生活雑貨がビッグサイトに集結！ブースはSNS投稿スポットに！5/30～6/1「インテリアライフスタイル」に出展'. The article includes a sub-header '台湾の工芸デザインを用いた生活雑貨がビッグサイトに集結！ブースはSNS投稿スポットに！5/30～6/1「インテリアライフスタイル」に出展' and a main image of the exhibition booth. The article text describes the exhibition at the National Taiwan University Center for Applied Arts Research and Development (ATP) at the Tokyo Big Sight, featuring various Taiwanese handicraft brands. It highlights the fusion of traditional craftsmanship with modern design and the use of social media for promotion.

台湾の工芸デザインを用いた生活雑貨がビッグサイトに集結！ブースはSNS投稿スポットに！5/30～6/1「インテリアライフスタイル」に出展

国立台湾工芸研究発展センター(以下「工芸センター」)は、2018年5月30日から開催される「インテリアライフスタイル」(Interior Lifestyle Tokyo, 以下「東京見本市」)に、台湾国内の上質ブランドを率いて共同出展します。

国際的な大型展示会を通して、台湾の文化クリエイティブ工芸の競争力を確立させると同時に、台湾で最高品質の工芸デザインを国際市場に送り出します。今年共同出展するのは、木匠兄弟、谷野金、江口設計、卓位藍染、聖心造、蘇小夢金工創作、穆律設計、橋山漆坊など、台湾の文化クリエイティブ企業、計8社のブランドです。

■ブースについて
今回は、工芸名品で構成されたSNS投稿スポットを作り上げます。生活美学と文化の特色を融合させた台湾工芸、文化的でクリエイティブなデザインを取り入れた製品は、生活を驚きと喜びで満たすインテリアと生活用品であるばかりでなく、世界中から息に訪れる価値のある“SNS映え”するポイントでもあります。

■出展する工芸名品について
今回出展する計32品の台湾工芸名品は、いずれも生活美学と台湾文化の特色を融合させた、息をのむようなモダンなインテリア作品となっています。

<工芸名品紹介(一部抜粋)>
- 五月藍染染シルクコットンスカーフ
台湾の生態と文化の特色を表現し、伝統の手染め製法で作られた、二つとないスカーフです。

18	電子	とれまがニュース http://news.toremaga.com/nation/eco/1119670.html
----	----	--

ECOニュース - とれまがニュース 経済や政治がわかる新聞社や通信社の時事ニュースなど配信

とれまが ニュース ウェブ ニュース 画像 動画 知恵袋 ショッピング ブログ 検索

トップ 社会 経済 政治 コンピューター エンタメ リリース 写真

ニュース 地域 ECO イベント

とれまが > ニュース > 社会ニュース > ECOニュース

iPhone版kabuステーション®

ついに登場！もう使ってみた？

ロボまりおの
カブコムな日々

細かいわらわら
ロボットのくせー

もいっだろー！

台湾の工芸デザインを用いた生活雑貨がビッグサイトに集結！ブースはSNS投稿スポットに！5/30～6/1「インテリアライフスタイル」に出展

[いいね!](#)
[ツイート](#)
[G+](#)
[LINE](#)
[Facebook](#)

国立台湾工芸研究発展センター

国立台湾工芸研究発展センター(以下「工芸センター」)は、2018年5月30日から開催される「インテリアライフスタイル」(Interior Lifestyle Tokyo, 以下「東京見本市」)に、台湾国内の上質ブランドを率いて共同出展します。

国際的な大型展示会を通して、台湾の文化クリエイティブ工芸の競争力を顕立させると同時に、台湾で最善品質の工芸デザインを国際市場に送り出します。今年共同出展するのは、木匠兄妹、谷岡舎、江口設計、卓也監染、安心道、蘇小翠金工創作、櫻波設計、護山漆器など、台湾の文化クリエイティブ企業、計8社のブランドです。

■ブースについて

今回は、工芸名品で構成されたSNS投稿スポットを作り上げます。生活美学と文化の特色を融合させた台湾工芸、文化的でクリエイティブなデザインを取り入れた製品は、生活を驚きと喜びで満たすインテリアと生活用品であるばかりでなく、世界中から見た訪れる価値のある“SNS映え”するポイントでもあります。

■出展する工芸名品について

今回出展する計32品の台湾工芸名品は、いずれも生活美学と台湾文化の特色を融合させた、眼をのびようなモダンなインテリア作品となっています。

<工芸名品紹介(一部抜粋)>

- ・五月豊監染シルクコットンスカーフ
台湾の生態と文化の特色を表現し、伝統の手染め製法で作られた、二つとないスカーフです。
- ・漂染スカーフ
生物を生液で染めた色彩層から落ち難いあるスカーフは、色落ちせず、柔軟性とドレープ性に優れています。
- ・モバイル/パードー コウノトリ
木工製法によるデザインコンセプト、モンテッソーリ教育の理念を取り入れています。
- ・Rhino(犀)ハンマー
手に取りやすく、かつ楽しく使用でき、収納にも優れたハンマーは、力と美を合わせもち、少しも手痛が感じられません。
- ・睡入ドリップコーヒーセット
木材の温らかな手触りでコーヒー器具の美学を創り出しました。

kabuステーション Fintech なら

最先端の
フィンテック
アプリ

使える!

リアルタイム株価予測
フル板表示/発注
予想始値/SI値
ストップ高安
リアルアラート

kabuSTATION

kabu.com カブドットコム証券
株式会社カブコム証券

キーワード

とれまがニュース
「いいね!」で観

このページに「いいね!」
を

「いいね!」した友達はまだいません

ゆたが証券がディーラー募集
可能性を試すチャンス!あなたの相
乗額と決断力で利益を獲ろう!

プロ仕様の日本株取引ツール無料
無料追加開始!いち早く手に入れ
よ。無料口座開設で200種以上の分
岐投資が使用可能

19	電子	ビズハック！ http://www.biz-hacks.com/pressrelease/?id=85397
----	----	---

ビジネスニュース・セミナー情報・研修プログラム・コラム・講師プロフィール・インタビュー編、仕事をもっと楽しむための情報を発信



TDP | エキスパート | 公開セミナー情報 | 企業研修情報 | コラム | 仕事術 | BOOKS | ニュース | アーカイブ

TDP > プレスリリース

新潟の工芸デザインを用いた生活雑貨がビッグサイトに登場！ブースはSNS投稿スポットに15/30～6/1「インテリアライフスタイル」に出展

国立台湾工業研究開発センター 2018年05月17日 19:30

生活雑貨・雑貨 色紙・書籍

国立台湾工業研究開発センター(以下「工研センター」)は、2018年5月30日から開催される「インテリアライフスタイル」(Interior Lifestyle Tokyo、以下「東京見本市」)に、台湾国内の上質ブランドを揃えて共同出展します。

国際的な大型展示会を通じて、台湾の文化クリエイティブ工芸の競争力を際立たせると同時に、台湾で最高品質の工芸デザインを国際市場に送り出します。今年共同出展するのは、木匠又雄、台同全、江口設計、華島建築、安心堂、新小学堂工務所、樺根設計、高山造形など、台湾の文化クリエイティブ企業、計8社のブランドです。

■ブースについて

今回は、工芸名品で構成されたSNS投稿スポットを盛り上げます。生活美学と文化の特色を融合させた台湾工芸、文物的でクリエイティブなデザインを盛り入れた製品は、生活を豊かに喜びで満たすインテリアと生活雑貨であるばかりでなく、世界中から見られる価値のある“宝の発見”するポイントでもあります。

■出展する工芸名品について

今回出展する計32品の台湾工芸名品は、いずれも生活美学と台湾文化の特色を融合させた、感あふむようなモダンなインテリア作品となっています。

<工芸名品紹介(一部抜粋)>

- ・五月鷹製織シルクコットンスカーフ
台湾の伝統と文化の特色を表現し、伝統の手染め製法で作られた、二つとないスカーフです。
- ・遠縁スカーフ
土地を生涯で染めた色紙裏かた落ち表布のあるスカーフは、色落ちせず、柔軟性とドレープ性に優れています。
- ・モバイルボードーコワノトリ
木工技法によるデザインコンセプト、モンテッソーリ教育の理念を取り入れています。
- ・Rosa(露)ハンマー
手に取りやすく、かつ楽しく使用でき、収納にも優れたハンマーは、力と美を合わせもち、少しも劣質が感じられません。
- ・輸入ドリッブコーヒーセット
木材の障りかな手製でコーヒー器具の美字を彫り出しました。

BizHacks!ナビ

検索

絞り込み条件

- エキスパート
- セミナー
- 企業研修情報
- コラム
- 仕事術
- 気になるニュース

BizHacks! RSSフィード
RSSで最新情報をゲット!

BizHacks! メールマガジン
Newly 情報をお届け

amazon 日本タイムセール



BePa...
★★★★☆ (520)

リサリサ OPEN!

リサー子をリサー子する
マーケターのための
リサーチ情報サイト。

企業研修情報
Method メソッド

明日のマーケティング
消費者調査シリーズ

消費者行動に密着して知るこ
とで、明日のマーケティング

おナモリさんの
いうとおりー

調査実施、報告書作成
そのほか各種サービスも
ご提供いたします

20	電子	Mapion ニュース https://www.mapion.co.jp/news/release/ap156609-all/
----	----	--

Mapion ニュース

台湾の工芸デザインを用いた生活雑貨がビッグサイトに登場！ブースはSNS投稿スポットに！5/30～6/1「インテリアライフスタイル」に出展

2018年5月17日(木) 10:30分 / 掲載 | @PNews

株式会社台湾工芸研究所(以下「工芸センター」)は、2018年5月30日から開催される「インテリアライフスタイル」(Interior Lifestyle Tokyo、以下「IL 東京見本市」)に、台湾国内の上質ブランドを率いて共同出展します。

国際的な木製展示会を通して、台湾の文化クリエイティブ工芸の競争力を確立させると同時に、台湾で最高品質の工芸デザインを国際市場に送り出します。今年共同出展するのは、木匠兄弟、谷岡舎、IL江口設計、申信藍染、愛心堂、蘇小華金工創作、櫻徳設計、羅山漆坊など、台湾の文化クリエイティブ企業、計8社のブランドです。

●ブースについて
今回は、工芸名品で構成されたSNS投稿スポットを作り上げます。生活美学と文化の特色を融合させた台湾工芸。文化的でクリエイティブなデザインを取り入れた製品は、生活を興々と喜びを高めるインテリアと生活用品であるばかりでなく、世界中から見られる価値のある“SNS映え”するポイントでもあります。

●出展する工芸名品について
今回出展する計32品の台湾工芸名品は、いずれも生活美学と台湾文化の特色を融合させた、意をのむようなモダンなインテリア商品となっています。

<工芸名品紹介(一部抜粋)>

- ・五月蠶藍染シルクコットンスカーフ
台湾の生態と文化の特色を表現し、伝統の手染め製法で作られた、二つとないスカーフです。
- ・染染スカーフ
IL生地を生きて染めた色染で落ち着きのあるスカーフは、色落ちせず、柔軟性とドレープ性に優れています。
- ・モデルバードー コウノトリ
木工芸技法によるデザインコンセプト、モンテッソーリ教育の理念を取り入れています。
- ・Rhino(犀)ハンマー
手に取りやすく、かつ楽しく使用でき、収納にも優れたハンマーは、力と美を兼ね合わせ、少しも矛盾が感じられません。
- ・職人ドリップコーヒーセット
木材の滑らかな手触りでコーヒー器具の美しさを創り出しました。
- ・四角と円の罫
お茶を淹む過程を日常のレジャー活動から精神的境地まで高めてくれるお茶セットです。

大塚の新築一戸建て・土地特集
詳しくはこちら (03)3800-XXXX

地図を探す

今すぐ地図を見る

日本地図 | 住所検索 | 駅・路線図 | 郵便番号 | キョリ測 | 車道案内 | ドライブルート

コンテンツ

- 地図帳 | 天気予報 | 観光マップ | 季節情報 | データマップ | イベント検索 | 住まい探し | ビューティ | ホテル・旅行 | 観光地検索 | ニュース | 3D街景

附件五、參展廠商徵選簡章

國立臺灣工藝研究發展中心 「2018 年日本東京國際家居生活設計展 (Interiorlifestyle Tokyo)」參展廠商徵選簡章

一、本案說明及徵選目的：

「日本東京國際家居生活設計展 (Interiorlifestyle Tokyo)」為日本最大、最具專業性指標的國際生活用品商展，本中心自 2008 年開始，帶領國內優良工藝設計之文化創意產業展品，以「In Taiwan In Design」之名參展；今年度本中心辦理徵選國內優良廠商共同參展，以整合行銷方式推廣臺灣整體文創品牌形象，促進臺灣文創產業與國際交流，製造國際媒合機會，開拓工藝產業的國際市場，達到行銷臺灣優良工藝產品之目的；並期望透過以臺灣優良工藝設計精品之形象規劃，藉由國際商展曝光，展示臺灣工藝能量與設計力。

二、展出期程及地點：

展覽期間：2018 年 5 月 30 日 (三) ~ 6 月 1 日 (五)，

每日上午 9 時至下午 6 時，6 月 1 日至下午 4 時 30 分止。

展出地點：日本東京國際展示場 Big Sight 西館

佈展時間：2018 年 5 月 29 日

卸展時間：2017 年 6 月 1 日下午 4 時 30 分開始

三、「日本東京國際家居生活設計展 (Interiorlifestyle Tokyo)」簡介：

(一) 展覽特色：「日本東京國際家居生活設計展 (Interiorlifestyle Tokyo)」是由德國法蘭克福商展公司針對日本市場，結合世界知名的兩大展覽：「法蘭克福消費品展 (Ambiente)」和「法蘭克福國際家用及室內紡織品展 (Heimtextil)」的特色與內容所策劃的展覽，此展會向來以「設計」導向的室內家居生活為主題，參與該展會之主要業者皆為專業買主，如傢俱、家飾等零售商、百貨公司、各種專營店等通路，參展人士則包含工藝師、

設計師、建築師、通路代理行銷團隊、工藝工坊等專業團隊。不僅是廠商及買家尋求合作的重要平臺，同時在此掌握市場脈動及流行趨勢。

(二) 適合產業：與居家生活相關的家飾家具設計品、服裝飾品、織造品、傢具、燈具、各式裝潢用品、各式家用禮品等。

(三) 展會官方網址：<http://www.interior-lifestyle.com/>

四、主題及內容規劃：

(一) 展場主題：「In Taiwan In Design」

(二) 徵選內容：產品本身為臺灣原生品牌，並限以在臺灣設計及生產製作為主要徵選產品；以生活家飾用品類、生活時尚用品、禮品類之**工藝設計產品**為主。

五、參展報名資格：

(一) 對象：政府立案之工作坊、社區、協會、團體及公司行號；個人工藝創作者、工藝創作團隊，需具備產品接單生產能力。

(二) 徵選名額：預定徵集 8 個參展名額，每個參展者展品以 4 組/件為限，本中心得視徵展情況調整參展廠商家數及展品數量。

(三) 評選方式：申請參展業者提交報名文件（詳見第八項），由本中心邀集專家學者召開評選會進行書面資料審查，請詳實填寫附件檔案。

(四) 產品評選條件：

1. 產品創新性（40%）：工藝設計為主之相關發展品牌，展品與主題之契合度、產品本身工藝技術的結合表現、產品原創性及新穎性、產品完成度。

2. 產品市場性（30%）：具國際市場吸引力、實用性、作品可進行接單量產。

3. 參展者積極性（30%）：參展者經營之產品或品牌績效、產品或品牌獲獎記錄、廠商經營及產品的配合度與合法性、廠商具開拓國際市場之規劃與展示企圖願景。

(五) 廠商之參展產品如為試作打樣品須標示說明。

六、廠商參展費用：

廠商自籌項目	本中心補助項目
1. 廠商參展展品之保險及來回運輸費用。 2. 展覽期間現場其他雜支。 3. 機票訂購之差額。 4. 其餘不在本中心所列負擔項目之費用。	1. 展場攤位租金與展出期間攤位各種水電支出。 2. 展場整體形象設計、施工及裝潢、公共設備等費用。 3. 展會整體形象宣傳文宣設計製作(含展品說明牌)。 4. 整體形象宣傳推廣活動規劃及媒體宣傳費用。
備註 1. 參展廠商展品及展出方式由本中心進行整體設計規劃。 2. 申請者即視同承認本案之相關規定，若入選者於簽訂合約前因申請者因素中途退出本案，本中心將遞補備取之參選者；簽約後退出者依合作契約規範辦理。	

七、參展廠商補助：

經本中心審查通過之參展廠商，由本中心補助每家獲選廠商代表**乙名，東京來回機票**費用(含稅)，補助說明如下：

項次	項目	說明
一	機票(一人)	東京來回 經濟艙機票(含稅)，核實支付，需搭乘 本國籍 航空公司班機。
二	補助金額	每一參展廠商 最高補助費用為新台幣 13,000 元 。
三	備註事項	一、參展廠商須於參展返台後於契約期限內，檢附領據、原始支出憑證(電子機票、登機證、旅行社代收轉付憑證、購票證明等)、匯款帳號及成果報告書等文件函送本中心進行彙辦， 費用核實支付 。

		<p>二、參展廠商應委派公司代表參展，該人員須配合展會時間準時到場，並全程參與現場商談及宣傳活動，如有無故缺席或其他不配合之事項，則本中心將視情況保有是否給予補助之最終決定權。</p> <p>三、提供參展期間銷售數據及展會後三個月之後續聯絡追蹤情形，每月由本中心連絡廠商展會聯繫人，請廠商確實提報。</p>
--	--	---

八、報名方式：

(一) 請備妥以下資料：

1. 報名表 1 份：請完整填寫並加蓋公司章及負責人印鑑（見附件一）。
2. 參展產品資料表 1 份：請完整提供展出產品之圖片、中英文說明介紹、尺寸、組件數量、價格，**報名產品至多至 4 組件**，請詳實依表格內容填寫（見附件二）。
3. **參展產品高解析度圖檔，至少 300dip。**
4. **以上所有資料之電子檔一份（光碟或隨身碟、雲端資料等）。**
5. 合約書兩份：請填妥廠商資料並用印一併交付（見附件三）。
6. 公司或商業登記核准函證明文件一份、個人工作室經營證明文件、工藝創作團體證明文件。
7. **上述資料請備妥後寄出，如廠商資料未齊全視同自動放棄評選資格。**
8. **以上資料未入選廠商將於公佈入選名單後銷毀，入選廠商於合約到期後銷毀。**

(二) 以上資料備齊後請裝於信封，封面註明「2017 年日本東京國際 3 家居生活設計展」，並請於 **107 年 3 月 2 日星期五前**（親送或以郵戳為憑）送件至 **100 台北市中正區南海路 41 號，國立臺灣工藝研究發展中心 潘玉潔小姐收。**

(三) 報名資料如需索回，請於報名表內附上足夠郵資之回郵信封。

九、參展配合事項：

- (一) 通過審核之廠商由本中心通知，確認參展單位資格及參展作品；
為整合參展攤位形象，參展單位之場地設計由本中心全權規劃，參展單位不得有異議。
- (二) 參展廠商須派遣代表人員（至少 1 名）全程參展，於展覽期間照料展場展品及接洽交易事宜。所有相關佈卸展工作須配合本中心及日方大會相關規定。
- (三) 參展業者須配合出席展覽前後及期間所安排舉行之各項必要會議、活動、及媒體宣傳推廣活動。
- (四) 參展作品之著作權、專利權或其他智慧財產權之保護，由參展業者自行依法申請。參展作品如涉及抄襲、仿冒等侵害他人智財權情事，本中心將沒收參展費用，並取消其參展資格。參展業者自行負擔相關之損害賠償或損失補償責任。
- (五) 本中心保留變更參展規定之權利，參展廠商如遇不可抗力之因素時，將盡力協調其他可行之變通方案。
- (六) 參展業者可自備產品文宣資料(約 200 份)，於展場洽商時發送。
- (七) 參展業者應於展會期間及展會後，主動配合本中心，回報買主接洽、接單效益等資訊，供本中心進行展出效益評估。
- (八) 獲入選廠商，於公告周知並簽訂合約後，不得以同商標品牌重複報名其他單位或自行參加「2018 日本東京國際家居生活設計展(interiorlifestyle TOKYO)」之展出。

十、其他事項

- (一) 本案為徵求國內優良品牌公司共同進行國際業務拓展工作，非政府採購作業，為廣泛徵求有意拓展者，特擬定本簡章公告。
- (二) 本中心得視實際報名及申請狀況調整報名截止日期及入選攤位總數，並視展品性質及報名業者過往紀錄，決定是否接受參展，本中心保有參展決議權，報名參展業者不得有異議。
- (三) 參展廠商需於通過徵選後與本中心簽訂合作契約。

(四) 追蹤調查：獲選者需配合本計畫提供參展期間銷售數據，及展會後三個月之後續聯絡追蹤情形

(五) 本簡章內容如有未盡事宜，本中心得隨時修訂之。

十一、聯絡人

國立臺灣工藝研究發展中心 潘玉潔小姐

電話：+886-2-2388-7066 分機 122

傳真：+886-2-2288-7056

E-mail：yjpan@ntcri.gov.tw

地址：(10066)台北市南海路 41 號

2018 年日本東京國際家居生活設計展 參展廠商報名表

產品品牌 名稱	中文		公司名稱	中文	
	英文			英文	
公司地址 此為寄送資料 使用·務必留可 連絡之地址	中文(郵遞區號)：				
	英文：				
公司負責人		業務連絡人	中文名		
			英文名		
工商登記號 (統一編號)		連絡電話	+886-		
		傳真	+886-		
公司網址		連絡 email			
公司簡歷	中文 (報名表內容請控制在兩頁，請以針對國際市場開發為重點說明。)				
	英文簡介 (請於 200 字以內簡述)				
	日文簡介 (請於 200 字以內簡述，如無日文翻譯可省略)				

- 一、本公司已詳細閱讀，充分了解並願遵守貴中心「2018年日本東京國際家居生活設計展」參展廠商邀選簡章內容所述各項，以及同意貴中心保留是否接受本公司參加之權利。
- 二、本公司保證所有填寫資料均真實且正確，且未冒用或盜用任何第三人之資料。如有不實或不正確之情事，自願被取消參加資格，並負所有法律責任。
- 三、報名表和附件資料為入選後連絡及文宣品印製資料，已確認其正確性，如有任何錯誤不可歸責於國立臺灣工藝研究發展中心。

此致 國立臺灣工藝研究發展中心

公司印鑑：_____ 負責人印鑑：_____

中華民國 107 年 月

※ 報名資料確認表：用於廠商自我確認，不需附上，確認完畢請自行刪除。

項次	項目	份數	確認
一	報名表 (需用大小章)	1	
二	產品資料表	1	
三	以上資料的電子檔案 (光碟、電郵、雲端資料庫等方式)	1	
四	合約書 (需用大小章)	2	
五	切結書 (需簽名或用大小章)	1	
六	個人資料使用同意書	1	
七	廠商營業登記證 / 個人工作室證明文件	1	

※ 除以上資料外，請勿自行增加其他附件。

2018 年日本東京國際家居生活設計展 產品資料表

產品 名稱	中文：	件數	一組 共 件
	英文：		
材質	中文：	產品 尺寸 (cm)	
	英文：		
售價	新台幣：	產品 上市 日期	年 月 (西元年月)
展品說明			
中文：(中文字數請控制在 200 字以內)			
英文：(字數請控制在 200 字以內)			
日文：(字數請控制在 200 字以內，產品如無日文翻譯，則授權本中心全權翻譯)			

請使用電子檔案，切勿黏貼照片。

國立臺灣工藝研究發展中心
2018 年日本東京國際家居生活設計展
徵選廠商參展合約書

甲方：國立臺灣工藝研究發展中心（以下簡稱甲方）

乙方：（以下簡稱乙方）

約定甲方與乙方共同參展合作事項，經徵選通過公告並經簽署，視同乙方與甲方間完成合約，雙方應共同履行。

- 一、本案執行期間為即日起至 2018 年 7 月 2 日，乙方如無法於執行期間內完成，應事先函知甲方敘明理由申請展延，經甲方同意後，始得以展延。
- 二、乙方在本案計畫完成後，於 2018 年 7 月 2 日前，檢送成果報告書 **1 式 2 份**（以文字、圖表、影像等說明紀錄文件、相關照片、DM 文宣、執行成果、媒體曝光、實際效益或產值金額、建議事項等，成果報告均須檢附**電子檔**）予甲方，**如乙方逾期未能繳交成果報告書及相關單據，甲方有權不予補助簡章內第七項給予乙方之補助金額。**
- 三、甲方負擔之責任義務：會場場地承租、整體形象規劃及宣傳行銷等費用。
- 四、乙方履行之責任義務：遵守「2018 日本東京國際家居生活設計展」徵選簡章內容規定事項，及主辦單位所公告之展覽期間規定、佈撤展工作規定，並確實執行。
- 五、本案含依相關法令規定應繳納之一切稅捐、規費及強制性保險之保險費（包括因本合約所生之一切稅捐），均應由乙方負責依法扣繳並申報。
- 六、攤位分配由甲方負責，如有攤位特殊需要請乙方自行主動提出，甲方將斟酌需求予以調整。此外未經甲方事先同意，乙方不得分配、轉租或將攤位授權給其他單位，亦不得使用會場內任何非甲方分配之攤位或將其攤位轉作展覽以外之其他用途。
- 七、由主辦單位負責並指定承包廠商整體展場形象及公共設施區域規劃，各參展單位不得私自搭建與變更。
- 八、展覽取消、延期或其他：
 - （一）若因不可抗拒因素迫使展覽會場改變，甲方不負責償付乙方任何損失。
 - （二）乙方同意簽署本合約後，若因可歸責於乙方之任何因素而取消參展，或乙方另經其他管道或單位，以同商標品牌另行或自行參加「2018 日本東京國際家居生活設計展(interiorlifestyle TOKYO)」之展出，將視同違反合約，並支付甲方**違約金新臺幣 30 萬元**。

- 九、乙方同意所提供或於展會舉行及籌備期間甲方拍攝之作品圖像可作為未來宣傳及教育用途的各種非營利製作物。
- 十、侵權責任：乙方保證履約行為及交付甲方之相關著作，不得侵害第三人權益，如有侵害第三人權益者，乙方應負責處理並承擔一切法律責任，如因此致甲方受損害時，乙方應負賠償責任，雙方同意乙方單一事件應負賠償責任。
- 十一、如因本合約發生爭議而涉訟時，甲、乙雙方同意以甲方所在地之地方法院為第一審管轄法院。
- 十二、其他：本合約正本二份，甲乙雙方各執乙份收執運用。本合約書雙方簽署後生效，但其他法律另有規定者，從其規定，如有未盡事宜，得由甲乙雙方書面協議增訂之。

立合約書人：

甲 方：國立臺灣工藝研究發展中心
代表人：許耿修
地 址：南投縣草屯鎮中正路 573 號

乙 方：
代表人：
地 址：

中 華 民 國 107 年 月 日

國立臺灣工藝研究發展中心

2018 年日本東京國際家居生活設計展
(Interiorlifestyle Tokyo) 參展補助切結書

_____ 受本中心「2018 年日本東京國際家居生活設計展 (Interiorlifestyle Tokyo)」計畫補助參展，重申該未以該計畫重複至文化部等公部門單位申請相關補助事項。日後若有涉及重複補助問題或成果糾紛時，主辦單位（本中心）得依法追回該補助款項，並其所衍生之法律責任，概與主辦單位無關。

此致

國立臺灣工藝研究發展中心

立切結書人（簽名/公司大小章）：

身份證字號（公司代表人）：

地址：

中 華 民 國 一〇七年 月

個人資料蒐集、處理及利用同意書

- 一、國立臺灣工藝研究發展中心（以下簡稱本中心）為辦理「2018 日本東京國際家居生活設計展徵選」，必須取得您的個人資料。在個人資料保護法及相關法令之規定下，本中心將依法蒐集、處理及利用您的個人資料。
- 二、依據「個人資料保護法」第 8 條，請您詳讀下列本中心應行告知事項：
 - （一）機關名稱：國立臺灣工藝研究發展中心
 - （二）蒐集目的：主要提供作為「2018 日本東京國際家居生活設計展徵選」相關資訊聯繫通達、相關費用繳付、授課老師點名等相關業務所需。
 - （三）個人資料類別：含姓名、電話、電子郵件、公司名稱、地址及其他得以直接或間接識別您個人之資料。
 - （四）個人資料利用期間：自 107 年度開始至蒐集目的消失為止。
 - （五）個人資料利用地區：中華民國地區。
 - （六）個人資料利用對象：本中心內部、與本中心合作之官方及非官方單位。前述合作關係包含現存或未來發生之合作。
 - （七）個人資料利用方式：網際網路、電子郵件、書面及傳真。
- 三、您可依個人資料保護法第 3 條規定，就您的個人資料：(1)查詢或請求閱覽、(2)請求製給複製本、(3)請求補充或更正、(4)請求停止蒐集、處理或利用、(5)請求刪除。如欲行使以上權利，請洽電話 0223887066#122，或來信至 yjpan@ntcri.gov.tw。
- 四、您可自由選擇是否提供本中心您的個人資料，惟您不同意提供個人資料時，本中心將無法參與「2018 日本東京國際家居生活設計展徵選」等相關服務。

我已詳閱並了解本同意書的內容並同意遵守相關事項，謝謝。

同意 不同意

立同意書人：

（簽名蓋章）

中 華 民 國 107 年 月

附件六：公關媒體宣傳用新聞稿

一、中文版：

【2018/05/16 新聞通稿，敬請發佈】

臺灣工藝精品 打造國際打卡熱點 2018 東京國際家居生活設計展

國立臺灣工藝研究發展中心(以下稱「工藝中心」)將於5月30日舉行的東京國際家居生活設計展(Interiorlifestyle Tokyo 2018, 以下稱東京展)打造工藝精品打卡聖地!臺灣工藝融合生活美學與文化特色,結合文創設計的製品不僅是讓生活充滿驚喜的居家和生活用品,更值得全世界一同朝聖打卡。

工藝中心今年再度率領國內優質品牌共同展出,透過國際大型展會突顯臺灣文創工藝競爭力,並將臺灣最優質的工藝設計推向國際市場。今年共同參展的臺灣文創企業為:木匠兄妹、谷同金、江口設計、卓也藍染、愛心進、蘇小夢金工創作、穆德設計、鐵山漆坊等共計8家品牌。

此次參展共計有32組臺灣工藝精品,均融合生活美學與文化特色,如依循傳統古法手染製成獨一無二、代表臺灣生態及文化特色的「五月雪藍染絲棉圍巾」;「布與漆有染」以生漆染布,色彩多樣而敦厚內斂,不褪色、柔軟且墜性好;木藝設計製作為核心,結合蒙特梭利的教育理念的「送子鳥」;容易取得、開心使用和良好的收納下,「Rhino犀牛錘」力與美相遇毫不衝突;「職人手沖咖啡組」以木質的手感圓潤風格打造出咖啡器具美學;品茶過程藉由「方圓之間」將生活休閒活動提昇至精神意識層次;運用日式組子技法呈現百花綻放的燈影,彷彿日出之時百花綻放的「沐光綻放」,以及以簡潔線條鏤雕成窗花式圖騰,展現四季特色,散發出花與器間的協調之美的「四季風采—春、夏、秋、冬」等時尚家居用品,令人驚艷;展品皆將工藝融入生活器物中,為當代居家生活創出無數可能,並創造出美學生活藝術,歡迎臺灣及國際買主到東京現場,親身體驗臺灣工藝之美。

展會資訊

時間:2018.05.30-6.1

地點:日本東京 Big Sight 西1館,Booth No.C-68

新聞聯絡人:

歲博國際有限公司陳雅筠、陳欣宜 電話:02-2729-2000 #12/#10

業務承辦人：

工藝中心臺北分館 潘玉潔 電話：02-2388-7066 #122

附件：共同參展廠商及品牌名稱(按筆畫順序)

	廠商名稱	品牌名稱
1	木匠兄妹木工房 Carpenter Brother & Sister technology Co.,Ltd	木匠兄妹 Carpenter
2	丞創股份有限公司 Strong limited liability company	谷同金 GOOD GOLD
3	江口股份有限公司 eguchi Co., LTD.	江口設計 eguchi toys
4	卓也小屋天然手作有限公司 Zhuo Ye Cottage Natural Handicraft Ltd.	卓也藍染 Indigo Dyeing House
5	愛心進行銷設計股份有限公司 iThinking Original Design Co., Ltd.	愛心進 iThinking
6	翠羽銀華工作室 Flourish Metal Arts Studio	蘇小夢金工創作 Sume Su Jewelry & Metalcraft
7	穆德設計團隊有限公司 MOTOR Design Group Ltd.	穆德設計 MOTOR Design
8	鐵山漆坊 Liao Sheng Wen' s Laquer	鐵山漆坊 Liao Sheng Wen' s Laquer

二、日文版

【2018年5月16日付けプレスリリース、ご配信願います】

**台湾の工芸デザインを用いた生活雑貨がビッグサイトに集結！ブースはSNS投稿スポットに！
5/30～6/1「インテリアライフスタイル」に出展**

国立台湾工芸研究発展センター(以下「工芸センター」)は、2018年5月30日から開催される「インテリアライフスタイル」(Interior Lifestyle Tokyo、以下「東京見本市」)に、台湾国内の上質ブランドを率いて共同出展します。

国際的な大型展示会を通して、台湾の文化クリエイティブ工芸の競争力を際立たせると同時に、台湾で最高品質の工芸デザインを国際市場に送り出します。今年共同出展するのは、木匠兄妹、谷同金、江口設計、卓也藍染、愛心進、蘇小夢金工創作、穆徳設計、鐵山漆坊など、台湾の文化クリエイティブ企業、計8社のブランドです。

■ブースについて

今回は、工芸名品で構成されたSNS投稿スポットを作り上げます。生活美学と文化の特色を融合させた台湾工芸。文化的でクリエイティブなデザインを取り入れた製品は、生活を驚きと喜びで満たすインテリアと生活用品であるばかりでなく、世界中から見に訪れる価値のある“SNS映え”するポイントでもあります。

■出展する工芸名品について

今回出展する計32点の台湾工芸名品は、いずれも生活美学と台湾文化の特色を融合させた、息をのむようなモダンなインテリア作品となっています。

<工芸名品紹介(一部抜粋)>

- ・五月雪藍染シルクコットンスカーフ

台湾の生態と文化の特色を表現し、伝統の手染め製法で作られた、二つとないスカーフです。

- ・漆染スカーフ

生地を生漆で染めた色彩豊かで落ち着きのあるスカーフは、色落ちせず、柔軟性とドレープ性に優れています。

- ・モバイルバード — コウノトリ

木工芸技法によるデザインコンセプト、モンテッソーリ教育の理念を取り入れています。

- ・Rhino(犀)ハンマー

手に取りやすく、かつ楽しく使用でき、収納にも優れたハンマーは、力と美をあわせもち、少しも矛盾が感じられません。

- ・職人ドリップコーヒーセット

木材の滑らかな手触りでコーヒー器具の美学を創り出しました。

- ・四角と円の間

お茶を嗜む過程を日常のレジャー活動から精神的境地まで高めてくれるお茶セットです。

・暁光の花

日本の組子技法で映し出す百花繚乱の灯影が、日の出の時に咲き誇る花々を彷彿とさせるライトです。

・四季の風采 — 春・夏・秋・冬

シンプルなラインと透かし彫りで窓飾りの模様に仕上げ、四季の特色を表現しながら花と器が調和のとれた美を生み出します。

どの製品も工芸を生活用品に融合させており、現代のインテリアライフに無限の可能性を生み出すと同時に、生活の美学を創り出しています。

台湾をはじめ世界各地のバイヤーと工芸デザイン製品好きの方々に、台湾工芸の美をご自身でご体験いただく機会を提供いたします。

■展示会情報

名称： インテリアライフスタイル(Interior Lifestyle Tokyo)

日時： 2018年5月30日(水)～6月1日(金) 10:00～18:00(最終日は16:30まで)

場所： 日本 東京ビッグサイト西1館、ブース No.C-68

URL：<https://interiorlifestyle-tokyo.jp.messefrankfurt.com/>

■本件に関するお問い合わせ先

<ニュース連絡担当者>

ウェ博国際有限公司

担当者：陳雅ユン

電話：+8862-2729-2000 #12

※「ウェ」は「山冠に威」、「ユン」は「竹冠に均」が正式な表記となります

<業務運営担当者>

工芸センター台北分館

担当者：潘玉潔

電話：+8862-2388-7066 #122

[【2018/05/16 News Release】](#)

Craft Boutiques of Taiwan Become International Check-in Hotspot “Interiorlifestyle Tokyo 2018”

The National Taiwan Craft Research and Development Institute (henceforth referred to as “NTCRI”) will hold the Interior Lifestyle Tokyo 2018 of May 30, making it a check-in hotspot of craft boutiques. The craftworks of Taiwan are blended with life aesthetics and cultural features. Combined with cultural creative designs, these products not only become household and living appliances that fill one’s life with surprises but are also worthy of global appreciation.

This year, NTCRI once again leads outstanding domestic brands in holding an international large-scale exhibition to showcase the cultural creative craft competitiveness of Taiwan, thus pushing Taiwanese craft designs into the global market. Eight of the Taiwanese cultural creative enterprises will take part in this year’s exhibition, including Carpenter, Good Gold, Eguchi Toys, Indigo Dyeing House, iThinking, Sumee Su Jewelry & Metalcraft, Motor Design, and Liao Sheng Wen’s Lacquer.

A total of 32 Taiwanese craft boutiques will be displayed in this exhibition, which are all integrated with life aesthetics and cultural features. For example, the unique “May Snow Indigo Dyeing Silk and Cotton Scarves” made with traditional techniques that represent the ecological and cultural features of Taiwan; “Cloth and Lacquer” dyed cloth with raw lacquer, presenting versatile colors while maintaining the features of chalking resistant, soft and good drape; “Stork” was designed and made based on woodcraft while combining the education ideas of Montessori; due to its features of easy-to-get, happily-used and good storage, “Rhino Hammer” makes power and beauty consistent; “Craftsman’s Hand-made Coffee Set” creates adorable coffee sets with the mellow features of wooden quality and texture; when enjoying tea, “Between Squares and Rounds” enhances life and recreations into the level of spiritual conscious; “Spreading Light” uses Japanese Kumiko techniques to present the light shade of blossoming flowers during sunrise, while there are also astonishing and fashionable household appliances of “Seasonal Glamour:

Spring, Summer, Autumn and Winter” that is carved as window decorations with simple lines to present the features of the four seasons and express the harmonious beauty between flowers and vases. These exhibited works all mend craftsmanship into living appliances and create countless possibilities for contemporary household life. They further create a living art filled with aesthetics. We welcome Taiwanese and international buyers to visit our exhibition at Tokyo and experience the beauty of Taiwan for themselves.

Exhibition Information

Time: 2018.05.30-6.1

Location: Booth No.C-68, West 1 Pavilion, Big Sight, Tokyo, Japan

News Contact Person:

Weibo International Chen Ya-yun, Chen Hsin-i Tel: 02-2729-2000 #12/#10

Case Officer:

NTCRI Taipei Branch Pan Yu-chieh Tel: 02-2388-7066 #122