

行政院及所屬各機關出國報告
(出國類別：考察)

安地瓜古城文化遺產 維護工程記錄執行計畫

服務機關：行政院文化建設委員會

出國人職稱：本案計畫 顧問

姓名：張博碩

出國地區：瓜地馬拉

出國期間：95.8.11-95.8.18

報告日期：95.12.20

行政院及所屬各機關出國報告提要

出國報告名稱：(2006 年) 安地瓜古城文化遺產維護工程記錄執行計畫

頁數 60 頁

出國計畫主辦機關/聯絡人/電話

財團法人成大研究發展基金會/林宜君/06-2757575 轉 54151

出國人員姓名/服務機關/單位/職稱/電話

張博碩/本案計畫畫/顧問/06-2757575 轉 54151

出國類別：1 考察 2 進修 3 研究 4 實習 5 其他(出席國際會議)

出國期間：95.8.11-95.8.18

出國地區：瓜地馬拉

報告日期：95.12.20

分類號/目：

關鍵詞：世界遺產、文化遺產、文化景觀

內容摘要：

重要考察成果及未來工作建議

- 一、瓜國對於古蹟之保存與修繕，值得我們學習。
- 二、瓜國的文化資源是世界的寶藏，其傳統工藝及工業發展，應可引進台灣之經驗，協助其發展。我國在協助友邦經援建設同時，應多提供留學生獎學金給邦交國，鼓勵國人學習拉丁語，鼓勵教授與邦交國共同進行文化及產業合作，與邦交國共創美好的未來。

安地瓜古城文化遺產維護工程紀錄執行計畫

出國報告

張博碩 顧問

(一) 前言

該執行維護工程紀錄工作之專案工作，係由文建會委託財團法人成大研究發展基金會執行。此次出國以本案工作小組成員之顧問職責出訪，主要工作為拜訪國家保護委員會以確實了解該案之現況及未來進度。

(二) 出國報告

此次瓜國參訪行程為8月11日(星期五)至8月18日(星期五)共計八日，行程包括參觀位於瓜地馬拉市的中華民國大使館、手工藝品中心、國立文化宮及聖卡諾斯大學(Unversdad de San Carlos De Guatemala)，和位於瓜國北部北碇(Petén)省的亞薩哈(Yaxha)及世界遺產提卡爾(Tikal)，及位於安地瓜市的國家保護委員及本案卡布奇娜斯(Las Capuchinas)聖母院及索潢娜修道院(Sor Juana de Maldonado)修道院二處維護工程紀錄勘查，以及代表當地產業之羅伯特·道爾頓(R. Dalton)咖啡農場。

其間，承蒙駐瓜地馬拉共和國歐大使鴻鍊款待晚宴，外交部張慧鶯秘書、安地瓜國家保護委員會Mario Ceballo所長與新任主席Sergio Cruz陪同照顧僅此表達謝意。



駐瓜地馬拉共和國歐大使鴻鍊款待晚宴

8月11日(星期五)至8月18日(星期五)行程表

日期	行程
8月11日(五)	自高雄搭機至中正機場轉機，於洛杉磯機場與本案主持人徐明福院長、助理研究員林宜君、國立成功大學工業設計系吳豐光教授、陳建旭副教授及成功大學碩士生陳翠慧會合，共同搭乘23:15 UA845前往瓜地馬拉。
8月12日(六)	6:00抵達瓜地馬拉機場，外交部張秘書慧鶯及葉秘書接機禮遇通關；10:00參觀位於瓜地馬拉市國立文化宮，行經中華民國駐瓜地馬拉大使館；14:00參觀手工藝品中心；18:00歐大使鴻鍊款待晚宴。
8月13日(日)	5:00自飯店出發瓜地馬拉機場，搭乘6:30 TA972前往Flores機場。
8月14日(一)	外交部安排參加二天一夜亞薩哈(Yaxha)及提卡爾(Tikal)遺產參觀活動。
8月15日(二)	拜會國家保護委員及安地瓜古城重建計畫現勘。
8月16日(三)	拜會聖卡洛斯大學校長 Estuardo Galvez及該校建築系。
8月17日(四)	參觀當地產業 R. Dalton (羅伯特·道爾頓) 咖啡農場。
8月18日(五)	自瓜地馬拉機場搭乘UA-844班機離瓜，經美國洛杉磯機場換機UA899，
8月19日(六)	經日本成田機場換UA881，抵達桃園中正機場轉華航CI177抵高雄。

(三) 參訪情況詳述

8月12日(星期六)清晨6點抵達瓜地馬拉機場，外交部張秘書慧鶯及葉秘書接機禮遇通關，一行人搭乘聖卡諾斯大學專車至距機場約20分鐘車程之CROWN PLAZA Hotel早餐，並稍做休息後參觀國立文化宮，並行經中華民國駐瓜地馬拉大使館。



外交部張慧鶯秘書說明瓜地馬拉此行相關事宜



CROWN PLAZA 玄關壁畫（同行者，自左至右：張博碩、徐明福院長、吳豐光教授、陳建旭教授）



CROWN PLAZA 大廳



中華民國駐瓜地馬拉大使館

3.1 國立文化宮

國立文化宮原為瓜地馬拉總統府，興建於1939年，完工於1943年。2002年為

了保護文化宮，故將總統府搬遷至文化宮後方新建之建物，而將原建築物再利用為國立文化宮博物館，然仍作為國家重要文化或儀典之用。

文化宮的建築位置，依原西班牙時期的中央廣場規範設置。建築物格局採左右對稱配置的中庭建築，建築物四周以迴廊包覆並採仿文藝復興式樣，建築物內部中央為一寬敞大廳，左右兩側各設有一大小完全對稱之中庭，室內共設有350個房間。建築語彙包括臺基、牆身、屋頂，及細部設計如柱式、線腳、階梯等，均採用西班牙的建築元素構成。



國立文化宮正立面



國立文化宮左翼一景



國立文化宮側景及中央噴泉廣場



國立文化宮入口的鑄鐵大門



國立文化宮外迴廊臺基

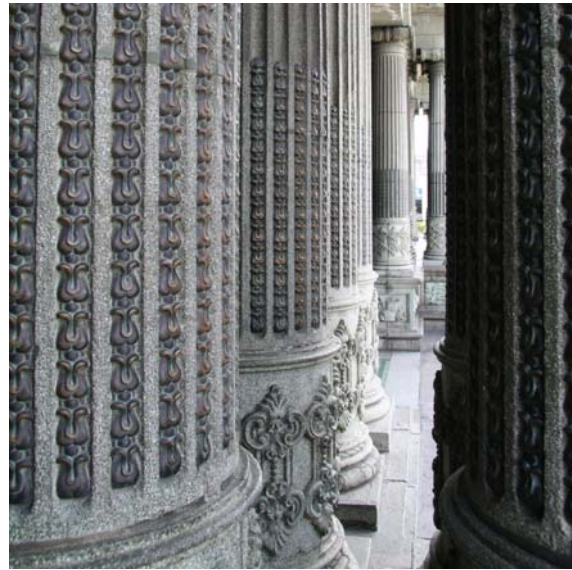

國立文化宮外迴廊立柱採鑲銅裝飾

文化宮為樓上三層、樓下一層的建築，地下室為宿舍及倉庫的使用功能，共有九座電梯，僅有一座為自動，其餘均為手動電梯，均為當年興建時由美國進口。電梯都很小，僅能容納四人，其中一人為操作員。

由鑄鐵大門進入，沿著樓梯拾級而上，即可看見國立文化宮落成紀念碑，而在樓梯挑空的周圍即以二幅小壁畫及一幅大壁畫裝飾。巨幅大壁畫名為「融合」，內容陳述瓜地馬拉中馬雅與西班牙二個文化之結合。壁畫右方的西班牙傳教士為第一個來到瓜地馬拉教導大家寫字及讀書的人，背景有二棟建築物，第一棟有發光的是中美洲瓜地馬拉第一所大學聖卡諾斯大學，另外一座是La Merced教堂，此兩棟建築物都是位在安地瓜古城二棟重要的建築物。

另外，左方小壁畫代表的是一個馬雅文化，表現雕刻、建築設計及馬雅人蓋房子的情形，以及馬雅女人站立奉獻雨神的祭祀儀式。此壁畫亦表達出瓜地馬拉有關玉米及可可的飲食文化。



國立文化宮落成紀念碑



國立文化宮左翼中央樓梯

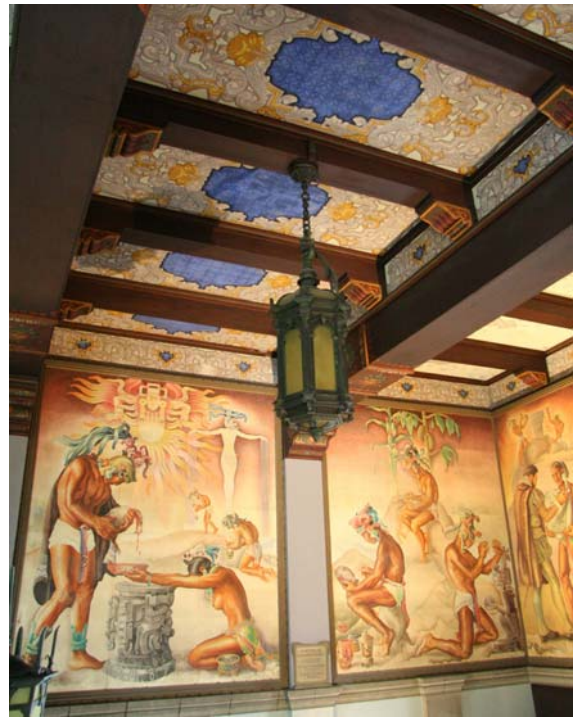

國立文化宮左翼小壁畫



國立文化宮左翼大壁畫名為「融合」

經過室內廊道，到達位於左邊的中庭，此中庭又稱和平中庭，中間設置一座和平紀念碑，其乃1996年瓜國政府與游擊隊在九〇年代結束長達三十六年的內戰後，在此中庭簽署「永久和平協議」而建立的紀念象徵物。

和平紀念碑乃兩手交握的銅像，其代表政府與游擊隊兩方和解後，所有瓜地馬拉人民團結在一起之意。銅像上放置現摘的白色玫瑰，每天必須更換，意味純潔、光明、和平的象徵，每天早上11點會做玫瑰花的更換儀式。此外，在和平紀念碑後方有一盞燈永遠點亮，紀念先賢先烈為瓜地馬拉的付出及犧牲。

文化宮的中央大廳為一接待廳，係為瓜國總統接待國外外賓及各國的駐外使節，到任的國書儀式的地方。包括臺灣的大使向瓜國總統呈遞到庸國書呈遞儀式之所。大廳的地板，採用瓜地馬拉當地的所產的桃花心木製造，質地堅硬可以為持多年不損壞。大廳懸吊的水晶燈，總重2.5噸，金碧輝煌，水晶燈中心垂直至地板的星形標示處，為瓜地馬拉全國公路零公里處，西班牙太陽廣場亦有設置此零公里的測量點。此外，此一測量點具有特殊設計，站在此處說話不需要麥克風仍具有良好的傳音效果。大廳的盡頭，為瓜地馬拉藍白相間的國旗，旗幟圖案的中間紙捲的部分為獨立憲章，右上角為一隻該國國鳥Quetzal的實體標本，這種鳥尾巴很長，現在幾乎絕種，此種鳥特性非常愛好自由，如果將他圈養則會嚼舌自盡。國旗的背景還有二把鐮刀及二把槍係代表力量，而橄欖枝則象徵和平。

國旗上方兩側的小包廂，係為總統接待國賓時，設請瓜地馬拉的國樂師演奏瓜地馬拉的木琴（Malinba）之處。據說此樂器乃從非洲傳來，係用木片一片片構成，由二至四個人，或四個人一起同時演奏。陳總統曾到訪瓜國時，即由當時的文化部長親自演出。另一個包廂為重要場合時，邀請國家合唱團演唱之處。大廳左右兩側的彩色玻璃設計，左邊象徵瓜地馬拉原始的馬雅文化，右邊則是西班牙的文化，此二幅畫都是由瓜地馬拉的藝術家於1943年興建時所作。



文化宮和平紀念碑



國立文化宮的中央大廳及水晶燈

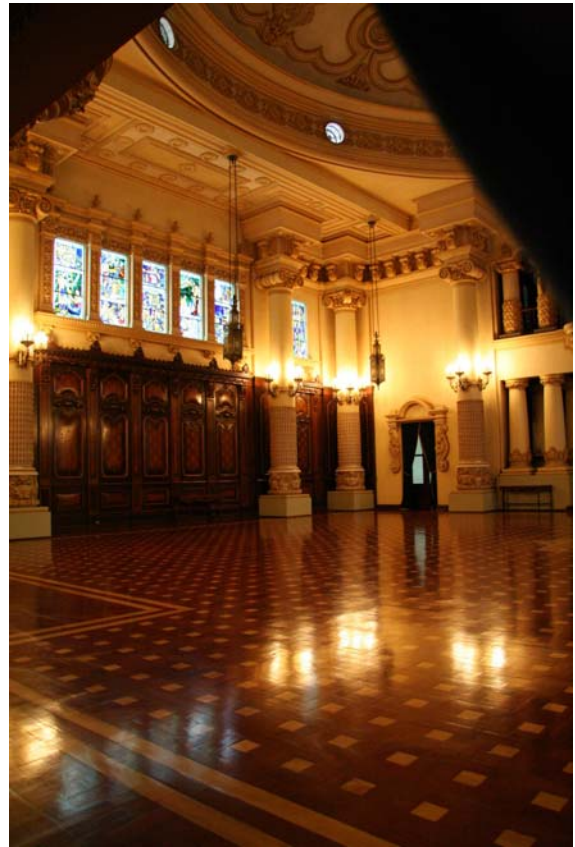

中央大廳右側廳

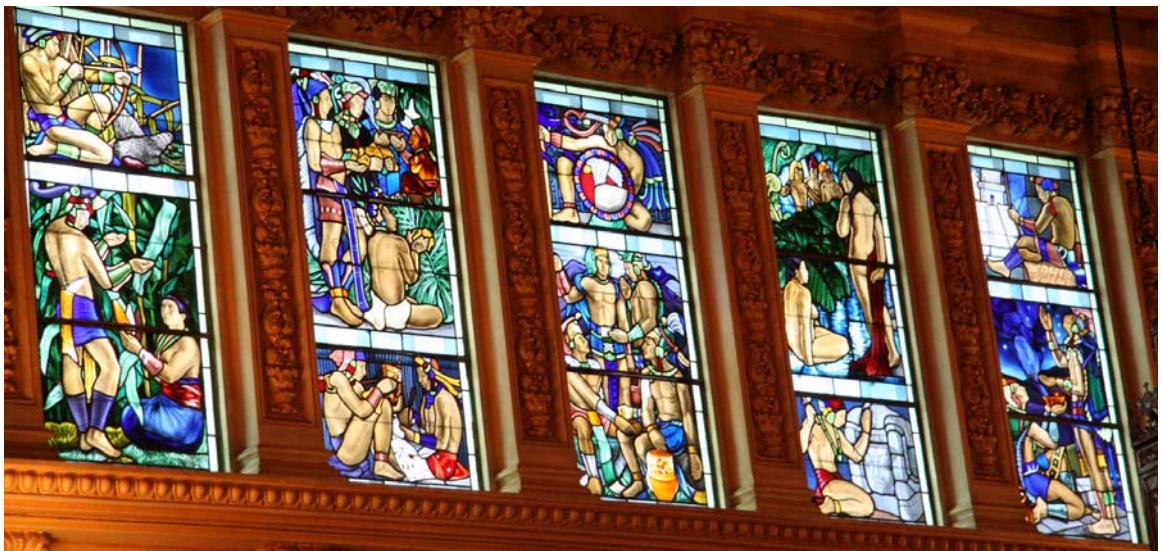

中央大廳左側廳的彩色玻璃設計象徵瓜地馬拉原始的馬雅文化

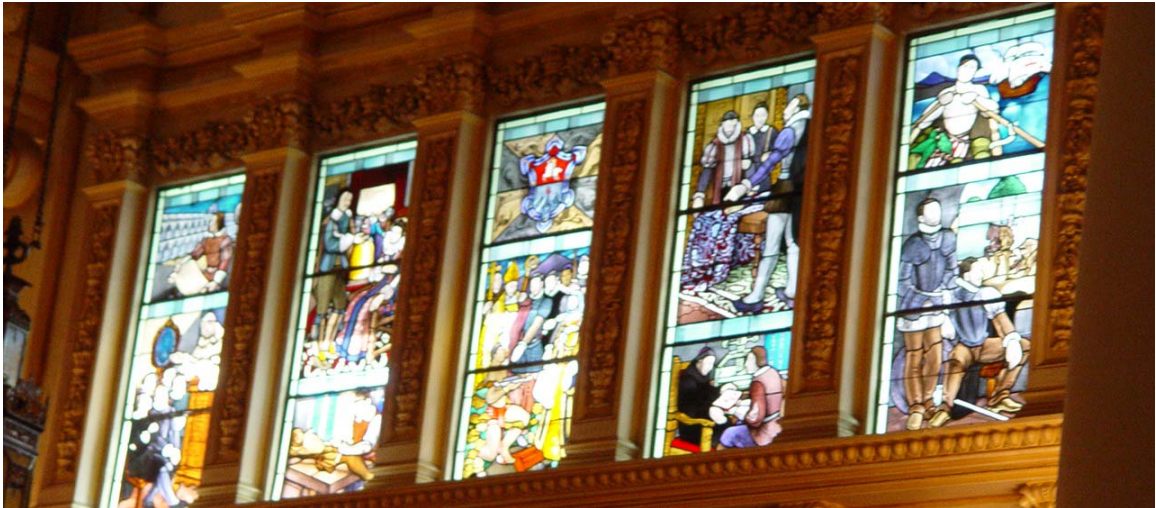

中央大廳右側廳的彩色玻璃設計象徵西班牙的文化

參觀中央大廳後，再經過室內廊道到達位於右邊的梯廳，與左邊梯廳相同，在挑空的周圍以二幅小壁畫及一幅大壁畫裝飾。此大壁畫名為「衝突」，完成於1944年，與前述巨幅壁畫為同一畫者。畫作內容為當時的征服者與馬雅的戰士作戰的景象，象徵瓜地馬拉原住民與西班牙入侵者之間的一個衝突。至於左右兩側的小壁畫，其右的一幅乃一位騎在馬上瘦小的戰士，乃西班牙非常知名的唐吉柯德，後方戴帽子的隨從即是桑丘，依此表述出西班牙文學的精神。另外，畫中的三個馬雅原住民女人，係來自馬雅聖經故事的一個景象。畫作共存的意涵是希望傳達西班牙文學與馬雅文學結合的知識精神。



國立文化宮右翼大壁畫名為「衝突」

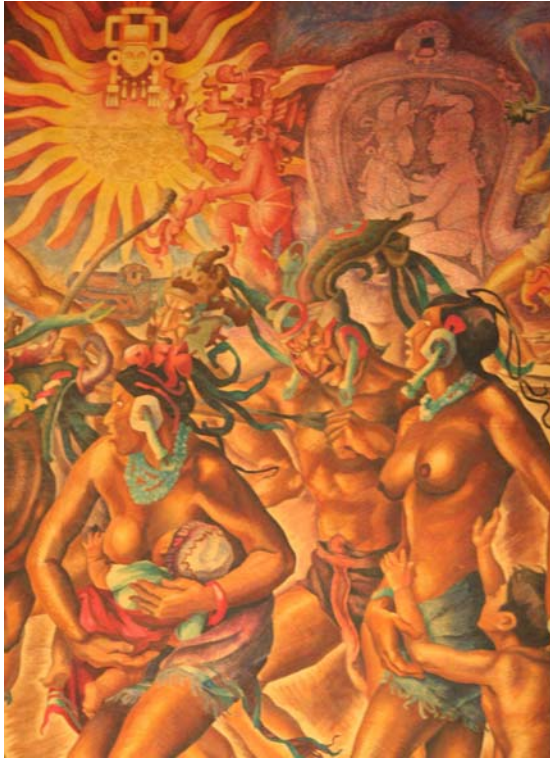

右翼大壁畫一景



右翼右側小壁畫，唐吉柯德及桑丘

室內迴廊方樑上方採彩繪與雕刻為之，其中的數字乃記錄四個重要的日期：(1) 1776年1月1日為舊都安地瓜遷都至瓜地馬拉日期；(2) 1821年9月15日為中美洲獨立紀念日；(3) 1492年10月12日為哥倫布發現南美洲新大陸，亦是西班牙的國慶，慶祝發現新大陸；(4) 而1871年6月30日則是瓜地馬拉革命紀念日。

建築物的照明裝修採復古式設計，係為於1942年從紐約採購而來的1,161盞燈具。大型復古鐘共有112個均是採購自瑞士。建築物內高大的木門共有350扇，全部採用桃花心木製作，每一個門鎖上皆有國鳥的圖案。門上雕刻的圖案係代表當時興建文化宮的在任總統Wu Mi Go二個很好朋友的家族，因朋友出錢出力，故將其家徽雕刻於門上表示。



1776年1月1日舊都安地瓜遷都瓜地馬拉日期



1821年9月15日為中美洲獨立紀念日



1492年10月12日哥倫布發現南美洲新大陸



1871年6月30日是瓜地馬拉革命紀念日

室內迴廊方樑上方彩繪雕刻記錄四個重要的日期

每一扇門後都有一個辦公室，目前這些辦公室均作為文化體育部使用。每一扇門上方都雕刻有國徽及國鳥圖案。除了燈具和時鐘乃進口品之外，其他建築物興建的材料，都是本地的材料。建築的材料，主要是帶綠色的花崗岩、銅、水泥、鑄鐵等，都是本地的材料。如，外部迴廊損壞所呈現的鑄鐵材料，即為瓜地馬拉 La Meal 大家族所生產。此地大家族及企業家掌握了重要當地資源，皆是以姓氏為首的西班牙裔。建築物內所使用的磁磚都是當地的一個家族所燒製，品質全國之冠，現況甚佳。



室內採復古式燈具於1942年採購自紐約；大型復古鐘則採購自瑞士



建築物的磁磚均為當地之家族企業燒製

此行文化宮巧遇國家級畫師Gdeloo Re先生。Gdeloo Re先生今年48歲，在文化宮設有一個畫室，前總統聘請Gdeloo Re作畫，並將其畫作贈與特別的外賓，後來換了總統後並無續聘，Gdeloo Re先生就到外面自己開設畫室，如今再度被聘回駐宮作畫，因而Gdeloo Re亦可說是代表瓜地馬拉的文化見證者。

Gdeloo Re先生歷經九任總統，具二十四年的作畫經驗。事實上，其作品涵蓋廣泛，包括現實派、超現實、立體派、油畫等，因每個總統及其家人喜歡的畫風都不盡相同，故各種畫風都會涉獵。幾乎是界每個國家都有收藏他的畫作。各國收藏其畫作的代表，如教宗的畫廊即有，1980年代，曾有第一位瓜地馬拉民選總統送給臺灣總統一幅畫作，此外，西班牙、美國都有其畫作。他記得八年前，去過臺灣參加過其畫展。目前正在準備年底至美國參加一所大學所邀展。其學畫的過程，從小靠著天分自學，一直到青少年時期，才有機會到一些小間的學校學習作畫的技巧，但是一直都沒有受過真正的繪畫教育，直至就讀會計初中時，學校隔壁剛好有一間藝術學院，才受到瓜地馬拉的一些名師指點。當初在藝術學院研習完畢後，返回家鄉辦畫展，當時有一位將軍買了一幅畫贈與總統，總統甚為喜歡就聘請畫家到總統府作畫。Gdeloo Re先生並介紹刀版畫，為原住民的傳統作畫方式。

此行由吳豐光老師收藏國鳥圖一幅。在瓜國，以國鳥為題材的畫作僅有瓜地馬拉政府才可以掛設。Gdeloo Re先生在畫作後方題字「來自瓜地馬拉總統府的總統畫家 Gdeloo Re 獻上最誠摯的祝福給國立成功大學規劃與設計學院 2006年8月12日 瓜地馬拉國立文化宮 附註說明此畫由 國家總統畫家已有24年畫作經驗，作品享有國際聲譽，遍及世界各地。」



Gdeloo Re 畫家



Gdeloo Re 所繪之刀版畫

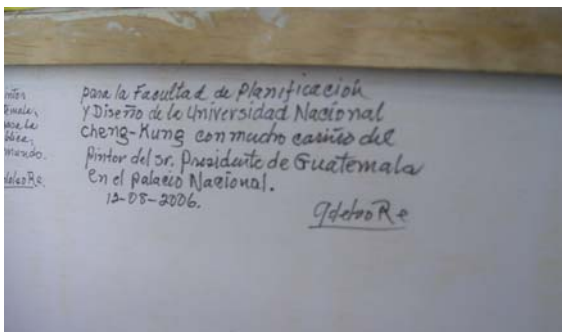

Gdeloo Re 合照及畫作背後題字



Gdeloo Re 所繪之國鳥圖

其中，較為特殊的設計，在走廊設有紅綠燈，當紅燈亮起，表示總統在府內，所有府內的人都不可以出來，需將門上鎖，不可聳動，非常嚴格。黃燈，則表示有重要議員或外賓至總統府，總統正在接待。綠燈則表示大家可以自由活動。下方的小洞則為修理紅綠燈的手孔。



走廊燈示設計

和平廣場的薄模棚頂係2002年所增設，係為了保護文化宮的建築以防風吹日曬。此乃因2002年在此建築物後方興建新的總統府，其因而轉化為一座博物館，公開大眾自由參觀，當時的副總統為了保護建築物，僱請設計師設計此座具有肋拱型態的薄模棚頂。



和平廣場的薄模棚頂係2002年所增設



左翼迴廊中間包庇小水池，向外則可眺望和平中庭

3.2 拜會國家保護委員及參觀安地瓜古城重建計畫

8月15日(星期二)拜會國家保護委員主席Ing. Sergio Cruz及參觀安地瓜古城重建計畫。安地瓜(Antigua)的原名為Santiago de Guatemala,自1543年至1776年期間,曾經是瓜地馬拉王國(Reino y Audiencia de Guatemala)首府,安地瓜亦是整個中美洲政治、軍事、宗教及文化之中心。當時的瓜地馬拉王國包括今日的瓜地馬拉、宏都拉斯、薩爾瓦多、尼加拉瓜、哥斯大黎加等五國及墨西哥南部的一部分。

1773年7月29日安地瓜遭遇到歷史上稱之為聖塔瑪爾塔(Santa Marta)的大地震,此浩劫摧毀了此具兩百多年的古城,斷垣殘壁的景象迫使在地震後三年(1776年)遷都「聖母昇天的新瓜地馬拉」(Nueva Guatemala de La Asunción),即今日的瓜地馬拉市。而遭受地震摧毀的安地瓜市舊都,則被命名為Antigua de Guatemala,簡稱為Antigua(西班牙語中為舊的意思),此為安地瓜名稱的由來。安地瓜居民現有46,000餘人,部分以傳統手工藝如陶藝、紡織、木工、家俱及製鞋等為業。

安地瓜古城為中美洲殖民文化的發源地,重要的歷史如1535年創立了中美洲第一所學校,及1676年創建的聖卡洛大學係為拉丁美洲三所古老大學之一。此外,1729年11月中美洲第一家報紙La Gaceta de Guatemala亦在此地出版。

西班牙王國使用武力征服殖民地,並將天主教引入中南美洲。安地瓜古城在地震前共有三十八所大教堂,十五間小教堂,以及不計其數的修道神壇。但因震災而甚多毀損,安地瓜古城的殘蹟迄今仍瀰漫了濃厚的宗教氣息。古城的居民對宗教的虔誠,表現在歷年復活節(Semana Santa),亦吸引了中美洲、甚至世界各地蜂擁而至的觀光客。

安地瓜古城的繁榮雖然毀於地震,但是大部分的遺蹟仍保存地相當完整,市容仍維持當年的風貌。來此彷彿得以置身於殖民地時代的中美洲首善之地,當地政府及民眾在古蹟保護方面非常值得學習。

在古蹟保存方面,1944年瓜地馬拉國會立法宣布安地瓜城為「國家古蹟」,1958年再次宣布安地瓜城為「光榮退休城市(Ciudad Emerita)」。1965年美洲地理暨歷史大會命其為「美洲紀念城市」,1969年瓜地馬拉國會通過安地瓜保護法,成立專責機構。1979年聯合國教科文組織宣布安地瓜為全人類的「文化資產」。

此次參訪由我國駐瓜地馬拉大使館張慧英秘書陪同,並擔任翻譯,安地瓜古城國家保護委員會新任主席Sergio Cruz及聖卡洛斯大學派駐在國家保護委員會的代表委員 Mario Ceballos所長負責接待。Sergio Cruz主席表示此次臺灣與瓜地馬拉計畫的執行,將象徵兩國的友好關係更為密切。此行的任務係受到政府的

委託執行安地瓜古城的維護計畫工作紀錄，因此，徐院長表示，該案在執行修護期間，駐地人員皆會留在安地瓜學習並記錄工作。其中，甄選之駐地人員，一人為本案計畫協同主持人，另二位碩士生助理，一為建築背景，另一是博物館學背景。此三位將在台灣全國甄選並代表我國政府，希望在瓜地馬拉期間，能夠學習如何修護世界遺產，修護期間我們也會不定時派員觀摩。此外，亦希望藉由此計畫，能將此珍寶完整的發掘予以記錄，希望未來還有機會，兩國能在保存世界遺產的工作上，共同努力。

與會中Mario Ceballo所長表示，由於成大與聖大為姊妹校，雙方可以相互支援。屆時，派來人員，該委員會將提供辦公空給駐瓜人員使用，此外，視經費許可並可代為安排居住部分。而有關學習西文及修護課程，聖大有建築系、建築研究所、語文中心等良好的學習環境，可以安排每日二小時的常態課程。而臺灣捐贈金額是直接撥予瓜國政府機關，然後再撥到委員會，必須經過一個行政程序，部分經費會作為人事費用。

保護委員會主席Sergio Cruz表示對於此次的合作，台瓜雙方都在寫歷史，是非常難得。事實上，委員會都已經完成會計等行政前置作業，現在等待經費核發下來，即可展開修護工作。目前亦很抱歉無法回應開工時間，一旦經費核發下來，即可通知臺灣相關單位，儘快派員從事加入動工工作。

成大並提及本案將在台灣舉行國際研討會，並邀請Mario Ceballo所長及Sergio Cruz主席參加，日期希望能在博物館完工之期，但也可調整配合適當時間。Mario Ceballo所長表示瓜國雖然具有古蹟保護的經驗，但台灣是高科技的國家，世界知名，若有機會到臺灣參觀將是非常榮幸。



國家保護委員會位於原Capuchinas（卡布奇娜斯）女修道院一樓部分空間



Mario Ceballo所長至宿舍表示歡迎



Mario Ceballo所長及新任主席Sergio Cruz討論本案進度事宜



贈送新任主席Sergio Cruz禮物



贈送所長Mario Ceballo禮物

拜會完後即互贈禮物，成大贈與保護委員會主席Sergio Cruz 院水晶、成大簡介及規劃與設計學院學生作品集；贈與Mario Ceballo所長成大小西門水晶、成大簡介及規劃與設計學院學生作品集。

接著，由國家保護委員會多位委員陪同步行至本案之第二期工程之基地Sor Juana de Maldonado（索潢娜）修道院參觀。該案計畫將修道院再利用，成為復活節博物館，而復活節乃是安地瓜古城最盛大之慶典，為該城之重要觀光資源，每年該慶典前夕均吸引瓜國及國際觀光客湧入。因而，保存索潢娜修道院，設立復活節博物館，對於安地瓜古城不僅在古蹟保存上具有相當大意義，對於該城之觀光價值上更有相當大的助益。

Mario Ceballo所長並說明當初會選擇索潢娜作為修護的標的物，其中主要原因，即該地點與Casa Santo Domingo（聖多明哥之家）非常接近。由於一般觀光客來到安地瓜參觀，都不會錯過聖多明哥之家。故利用人群聚集的因素，讓觀光客一併參觀索潢娜修道院。

索潢娜修道院在安地瓜市為一所大型修道院，全盛時期甚至達300多位修女

居住在此，早期，居民虔誠信奉天主教，較有錢的家庭則將女兒送到修道院成為修女，以代表對天主的奉獻的一種表現。故此，修女們皆是富裕人家的女兒，甚至帶著隨從、女傭一起到修道院生活。地震之後，殘蹟的修道院隨著時間變遷，修道院的產權也逐漸變賣給其他的商家，造成共有所有權的現象。

原索潢娜修道院主要的入口處，因政府變賣給一般私人，故修道院完整區塊已被分割，目前以一堵牆體區隔私有與公有的空間。目前的入口需經過狹巷進入，為修道院後段的部分，故進入後首先看到浴室，該浴室為當時資歷最老的修女洗熱水澡的浴室，旁邊的小槽則為修女洗長髮使用，甚具功能性。原入口通道的牆體兩側，難得地保存著當初天主教的紀念徽章，可清楚的看到桂冠葉及JHS三個字母，J即是Jesus耶穌，H為西班牙語的人類，S為西班牙語的生存之意，甚具意義性。



索潢娜修道院原有入口



現入口需從修道院後段進入



原入口已被磚牆封死



資歷最老的修女的熱水澡浴室



浴室牆面裝飾



牆體保留JHS天主教的紀念徽章



索漢娜修道院內部現況



另一空間為修女的寢室，凹槽處為修女放置衣物的櫃子，牆體的殘蹟看的出來昔時有一道牆。牆體上的管子，為灌注膠著劑使用，材料為瓜地馬拉所產，使用與牆體相同的材料，為石灰與水一比五的配比，再加上細砂後灌注進入牆體。這些都經過多次的實驗，參與成員亦至義大利、西班牙學習，返國後將修復技術帶到瓜地馬拉。作法事先將牆體上的裂橫表面細砂及碎石清除，再鑿出灌注強化劑的孔洞，在灌注的過程當中，若發現裂縫無法灌滿，則表示尚有其他的地方還有裂縫，須待所有裂縫平整才算完成。灌注後再將灌注孔切除。由於瓜地馬拉是一個多地震的國家，牆體強化的作法已歷經多次地震的考驗。保護委員會表示，事實上，早已想要修復索漢娜修道院，礙於政府金援尚未撥款，亦擔心牆體裂縫造成牆體倒塌的疑慮，因此，基於手邊可使用的經費施作現況所見的灌注補強。目前，較擔心的是屋頂的問題，其次，就是水電裝配的工作。

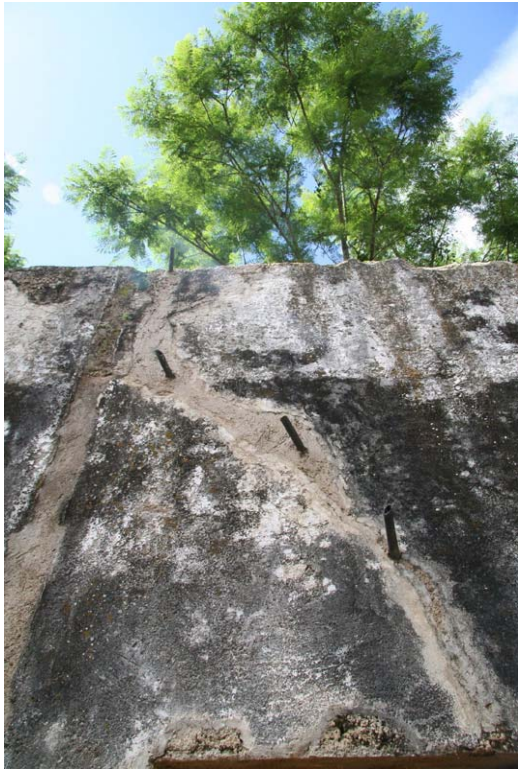

使用灌注膠著劑方式強化牆體

參觀過程中亦與國家保護委員會交換牆體修護經驗，由於臺灣古蹟採用Epoxy（環氧樹脂）灌注牆體裂縫修護的補強經驗，而Mario Ceballo所長表示，瓜地馬拉無法採用此種工法，由於瓜國的古蹟係以泥土夯實、磚、石頭等為興築牆體的材料，屬於軟性材料，Epoxy（環氧樹脂）凝固後則變得堅硬。瓜國的古蹟修復，曾因世界各國的經援，購買不同新式的補強材料施作，然而在經歷一次

大地震，牆體則會向較弱的方向倒塌，包括大教堂即是一例。因此，瓜國古蹟的修護還是採用傳統的修復方式施作，亦符合當地西班牙建築的風貌。

索潢娜是此修道院非常有貢獻的修女，所在的位置是索潢娜修女專用的小教堂，功能包括教導其他的修女研讀聖經、上課、做彌撒，角落的出水口為盛裝聖水的位置，正對面的牆體在過去則有一個聖壇。另一空間為廚房，在外面看不出來，裡頭有一個煙囪，在此烹煮。旁邊是一個烤麵包的爐子。底下為排水溝。中庭設有一個噴泉，噴泉是學習西班牙人的作法，而西班牙人則是習自阿拉伯人。噴泉設施日後將予以復原。



索潢娜修女專用的小教堂



廚房空間，上部為煙囪

該道院的牆體主要是以磚、石頭及夯土牆構成，而臺灣亦採用這種作法興築牆體。索潢娜修道院的牆體亦可發現一些陶土片，發生地震時一陣混亂，有些器皿的陶土片在修建的時候就與泥土一併夯實在牆體內。臺灣傳統的三合土，係採用黑糖、糯米及石灰一併搗築，Mario Ceballo所長回應，瓜國傳統牆體則採用蜂蜜、牛血、石灰為施作搗築牆配比原料。Mario Ceballo所長指出，索潢娜的夯土牆殘蹟的強度良好，部分殘蹟將以上述補強的方式施作，此種作法合乎UNISCO的修復精神。

索潢娜修道院的廁所空間，上方放置挖有洞口的木板，下方為下水道。一牆之隔為蓄水洗衣的空間，洗衣後的污水會經由下方共同的下水道沖到廁所，具有智慧性節約水資源設計。洗衣空間的側牆為燒水的設備，牆體的另一側為修女沐浴的空間。



索潢娜修道院的牆體主要是以磚、石頭及夯土牆構成



修女沐浴的浴池

參觀索潢娜修道院後，步行至修道院外一處正在挖掘的考古遺址。沿路經過 Mario Ceballo 所長的设计作品，該處原為荒廢住宅，後修建為一處 SPA 休閒中

心。路經一處地震殘蹟，Mario Ceballo所長指出該殘蹟與索潢娜修道院的牆體作法相同，為瓜國傳統牆體作法，此種工法強度良好甚至可興建至三層樓以上。步行經過數個街廓，到達目前正在進行考古的遺址區。該區剛好位於索潢娜修道院旁邊，為修道院的一部份，距遺址約300公尺遠的地方，有一條思考河，河水流經此遺址。此處覆蓋約1.5至1.8公尺高的厚重泥土，係當初發生地震，思考河流經此地沖帶了大量的水分、泥沙及火山石灰所造成。由於昨天下雨，及現為瓜國雨季，土質鬆軟，故提醒我們參觀遺址挖掘時不要太接近挖掘坑井，避免崩塌發生意外。

索潢娜修道院為具身份名望的修女住所，而此遺址為一般修女所居住的地方，約居住100餘名修女。現場可看見一些裸露出來的殘牆，為廚房爐子的部分殘蹟，因此根據經驗判斷附近應有殘蹟，經過現場挖掘後，從挖掘井發現一些地板鋪面。此處當時居住約100餘名修女及70餘名隨從，可以想像此區猶如一個小型村落。經過挖掘及採樣，得知當時經過二個階段的建造過程，想必當時受到地震的影響，才會造成二階段的建造。現場共有三處挖掘井，挖掘發現包括地板遺構、陶管遺構及一些早期瓦片遺構。遺址參觀後即返回保護委員會聽取簡報。



Prof. Mario Ceballo所長設計之SPA休閒中心



殘蹟牆體達3層樓高且強度良好



參觀遺址挖掘坑井



挖掘井發現地板、陶管遺構

3.2-1 卡布奇娜斯 (Las Capuchinas) 聖母院二樓文物博物館維護與再利用計畫

該案為本計畫首先完工之案例，預計駐瓜人員抵達瓜國後即開始執行維護工程記錄工作第七個月（96年2月至96年8月）竣工，並於第九個月完成施工記錄報告初稿。卡布奇娜斯 (Las Capuchinas) 聖母院二樓文物博物館維護與再利用計畫由安地瓜國家保護委員會新任主席Sergio Cruz設計，完工後將作為殖民前與殖民時期博物館展示。

1. 簡史

該修道院正名為聖母院 (Pilar de Zaragoza)，係1702年馬德里Capuchinas女修道院之修女提出申請，在瓜地馬拉聖地牙哥 (即現今之安地瓜城) 設立女修道院，1725年5月5日西班牙國王費立普五世(Felipe V)同意設立。1731年卡布奇娜斯女修道院院地與Niñas Doncellas (童貞女)學校，簡稱(El Niñado) 互換校地，同年開始興建，於1726年完成。修女們於該年三月開始搬進該修道院。

女修道院之建築形式具有簡樸的特性，並可明顯地看出防禦地震的結構觀，如厚重的圓柱、牆壁及適中高度之屋頂，均可產生強大之抵抗力量。在修道院中處處可看到圍繞主迴廊之房間建築模式，一樓內外包括門房、會客室、修道院院長辦公室、唱詩班、工作房、置衣室、餐廳、廚房、食物貯藏室、洗衣間及浴室等。二樓由二個稍微受損之樓梯而上，天花板現已不存在，現況僅剩殘蹟圍牆，但尚可清楚地計算出房間數量。修道院之主要廚房與食堂北方之圍牆連接，未有走道互通，僅有一食物輸送口。院內東西邊由一庭院隔開並與廚房相連，西面有四間單人房供僕役及負責雜役之修女居住。

對於修道院內之圓形建築物La torre de retiro (清修塔) 及東方式庭院，其獨特之建築方式，未在其他美洲國家或西班牙發現。此外，在院內發現有一平面圖型，此圖型與該修道院及其它十八世紀之建築並無相關聯，亦未發現該建築之確切日期，雖已成廢墟，尚留下該建築師之紀念碑。

修道院之房間有多項特色，最具特色之處在於其大小及形狀呈現不規則狀，實際上，分隔每一間寢室之牆壁並無相同之半徑及厚度。惟一相同之處在於其舒適性。每一間寢室均由寬敞之走廊通達，進去之後首先看到嵌在牆壁之食物壁櫥，接著映入眼簾的是排水渠正上方之縫孔，並由縫孔來接取飲水。一般人均猜想此縫孔及排水渠是作為廁所之用。當時在其他修道院建築物中均未發現此精緻之供水系統。在許多的寢室中另有一個小壁櫥、窗戶及放置電燈或蠟燭之通風縫孔。

在建築內部有一令人印象深刻之處，是其一棟十八世紀之建築物。此建築物內通往拱形庭院之主要通道中有二間長塊拱形之盥洗室，比卡布奇娜斯女修道院早一百年之Concepción修道院有相同之盥洗室，傳言是屬於Juana de Maldonado修女的特別房間，並在往後之修道院未再發現有類似之盥洗室。而卡布奇娜斯修道院不僅有類似之盥洗室，連熱水加熱及盥洗室間水之輸送方式均完全相同。

修道院廢墟之保護始於1943年。1950年瓜國歷史暨人類學學院開始進行該修道院之修復工程。1972年起，瓜地馬拉安地瓜國家保護委員會在該修道院內辦公，執行瓜地馬拉、安地瓜地區古蹟維護、保存及修復等工作。目前卡布奇娜斯

修道院為安地瓜市參觀民眾最多之古蹟之一。針對二樓部分，提出一個修復、更新的計畫，使得位於古蹟北側二樓的展覽空間更加生動。

2. 卡布奇娜斯 (Las Capuchinas) 聖母院二樓文物博物館維護與再利用計畫

卡布奇娜斯博物館方案將展示瓜地馬拉安地瓜城資產保存國家委員會的收藏品，該方案藉由背景知識，尋找出做為國家認同的象徵意義，來建立一個文化的里程碑，用生動的方式重新吸引遊客。計畫目的讓博物館不再是個存放古物的地方。

成立博物館的另一原因，即是透過適當的場地和保存方式抑制收藏品受損，並提供一個合適的空間供一般大眾參觀和欣賞。安地瓜城資產保存國家委員會的收藏品其年代相當廣泛，含括前殖民時期到獨立後，因此是依照年代，並按照主題和藝術技巧來安排展覽，看板上並沒有提供廣泛的主題資訊，僅概括介紹作品的作者、尺寸、完成年代、技巧等。

展覽主題為考古、宗教、人種學（家具、版畫等）三大主題，宗教和人種學兩大主題在最大廳（原本是臥房）展示，以便策略性地跟商店和藝品店結合。每個展覽場都依據主題、象徵或年代來分野，例如，天使長、聖嬰耶穌和聖母瑪利亞。藉由資訊看板，可認識展覽單位、展覽資訊、標誌的意涵與其社會重要性。每個藝術品有其各自的簡介。展覽的目的是要引起一般大眾的興趣，以及更新展覽來吸引遊客再度光臨，因為收藏品可以用不同的方式來展現，而不僅僅是物品的展示。

展覽品的類型以及所需要的展覽空間具有密切關係，在兩種預先建立好的情況下，才能夠確定展覽架構。計畫採用可以吸引觀賞者目光的展覽架，展覽架的設計以幾何圖形為主，採用1.20x2.45公尺規格的看板，依據展品的特性來採用不同大小的方柱，需要受到保護的展品如版畫，則放到玻璃櫃。平台的設計或是低弓形的方柱來作為展示架，藉由此方式來突顯藝術的價值和特性，也可以避免魯莽、好奇的參觀者破壞。

展覽櫃的設計必須要可以收藏物品，利用現代化的材質，減少玻璃及木頭和中密度纖維的混合使用，以評估展覽廳裡溫度和個別因素的影響，避免以往羅斯坦型玻璃設計長期對文物產生的損害。遠離牆壁的彈性設計可以適應不同空間和特性，並避免潮濕或損害牆壁，以及可以放置在展覽廳的中間，但必須牢固以防意外撞擊。有一個快速的出入口供工作人員使用，係用來更換藝術品或是更換損害的照明設備，平衡其功能性和藝術性，展覽架、藝術品和照明的區域等力求空間明確，展覽的擺設是彈性但需穩定，可以因應安全系統和溫溼度測量器所做的

改變，如硅石的凝膠物是一個很棒且經濟的控制品。至於展覽櫃的顏色傾向淺灰色，可以襯托出展覽品五顏六色的特性。

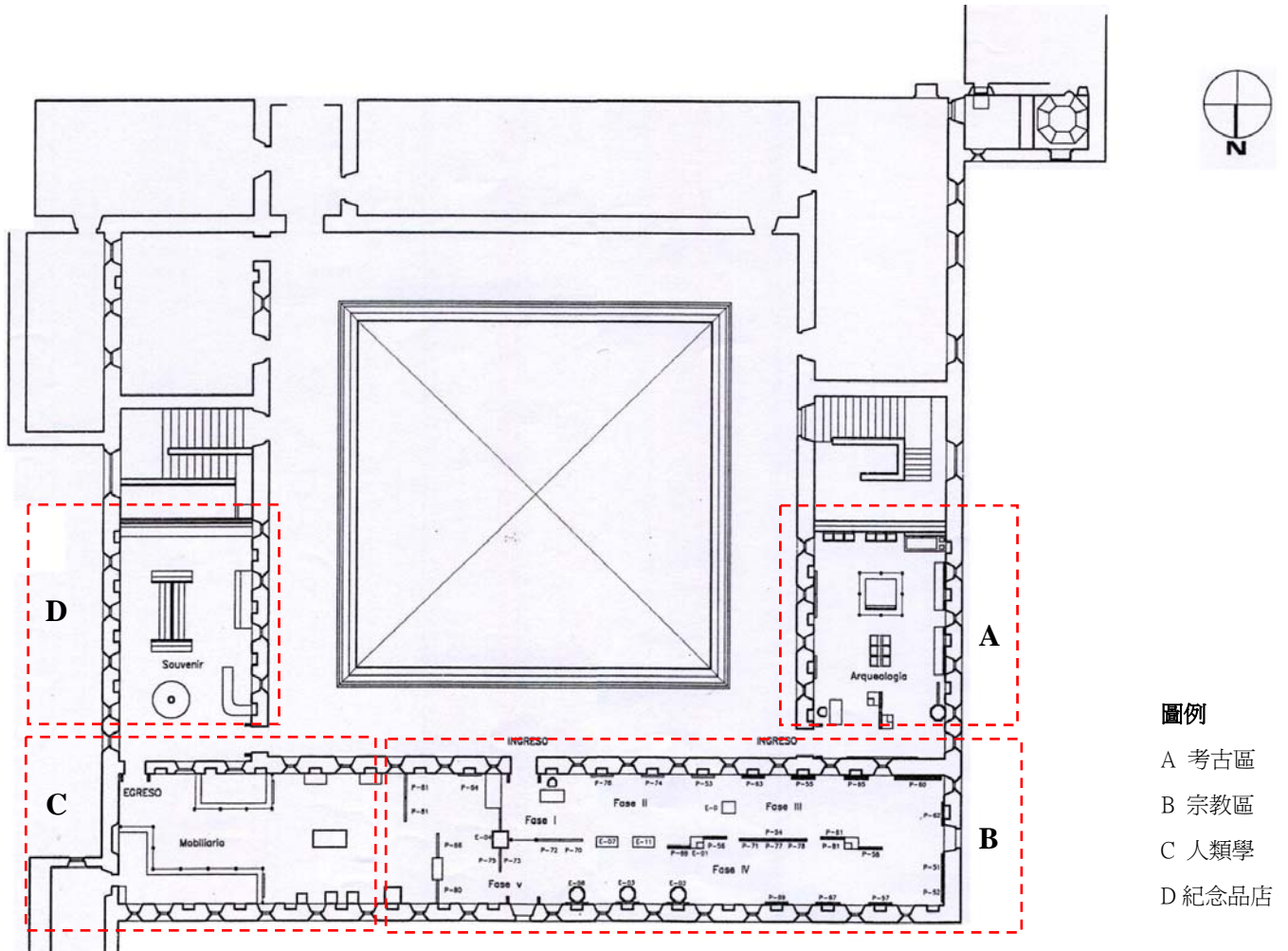

說明：展覽主題為考古、宗教、人種學（家具、版畫等）三大主題，宗教和人種學兩大主題在最大廳（原本是臥房）展示，以便策略性地跟商店和藝品店結合。



現況



維護後再利用

卡布奇娜斯（Las Capuchinas）聖母院二樓展示分區平面圖

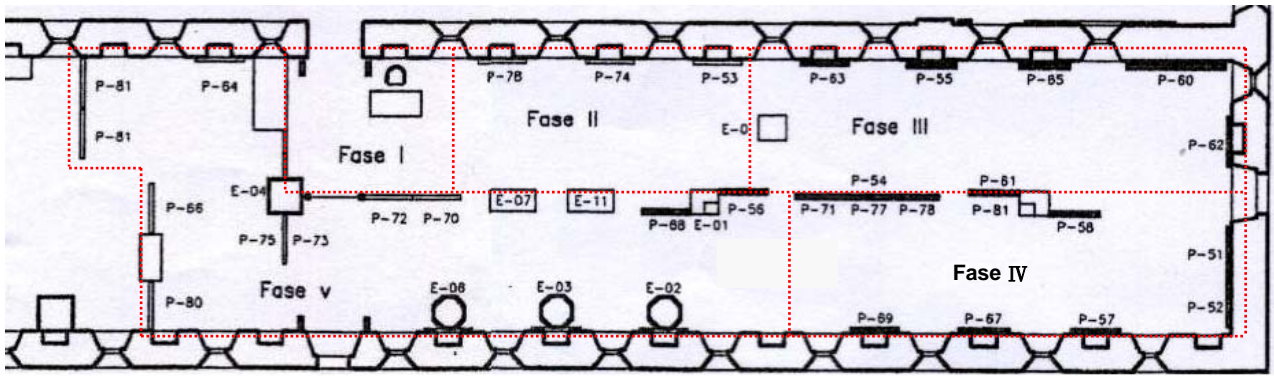

宗教區（B區）展示計畫

第一階段（Fase I）

- a. 博物館的介紹：功能、組成等...。
- b. 導覽：展覽的主題。
- c. 介紹建築物：建築物和該教會的歷史、其文化資產和遺產等...。
- d. 介紹遺產和殖民時期的藝術。

第二階段（Fase II）

- a. 鑲板上的圖像；三位一體和天使長群（P-78）
- b. 鑲板上的圖像；天使長聖米格（P-74）
- c. 鑲板上的圖像；天使長聖拉法爾（P-53）
- d. 方柱上的雕像；天使長聖拉法爾（E-0）

第三階段（Fase III）

- a. 鑲板上的圖像；三位一體和耶穌誕生（P-54）
- b. 鑲板上的圖像；聖荷西和受難的兒童（P-55）
- c. 鑲板上的圖像；聖荷西和勞動的兒童（P-63）
- e. 鑲板上的圖像；耶穌受難（P-65）
- f. 鑲板上的圖像；在 Huerto 的禱詞（P-60）
- g. 鑲板上的圖像；在 Huerto 的禱詞（P-62）
- h. 鑲板上的圖像；綁在十字架上的耶穌（P-61）

第四階段（Fase IV）

- a. 鑲板上的圖像；聖靈懷孕（P-51）
- b. 鑲板上的圖像；露絲的聖母（P-52）
- c. 鑲板上的圖像；無玷聖母瑪利亞（P-57）
- d. 鑲板上的圖像；聖母升天（P-58）
- e. 鑲板上的圖像；無玷聖母瑪利亞（P-67）

- f. 鑲板上的圖像；瓜達露佩的聖母（P-69）
- g. 鑲板上的圖像；無玷聖母瑪利亞（P-71）
- h. 鑲板上的圖像；羅莎麗歐的聖母（P-77）
- i. 鑲板上的圖像；聖母瑪利亞（P-79）
- j. 鑲板上的圖像；聖母（P-81）

第五階段（Fase V）

- a. 方基柱上的雕像；阿奎諾的聖多瑪士（E-01）
- b. 方基柱上的雕像；聖拉撒羅（E-02）
- c. 方基柱上的雕像；聖嘎斯帕爾（E-03）
- d. 方基柱上的雕像；聖約翰·帕烏帝斯塔（E-06）
- e. 方基柱上的雕像；（E-11）
- f. 方基柱上的雕像；聖諾可（E-07）
- g. 方基柱上的雕像；聖布恩納安度拉（E-04）
- h. 鑲板上的圖像；聖佩德羅（P-56）
- i. 鑲板上的圖像；戈斯曼的多明哥聖人（P-68）
- j. 鑲板上的圖像；露絲的聖荷西（P-70）
- k. 鑲板上的圖像；聖佛朗西斯哥的（P-72）
- l. 鑲板上的圖像；巴烏拉的聖佛朗西斯哥（P-73）
- m. 鑲板上的圖像；聖佩德羅（P-75）
- n. 鑲板上的圖像；拉庫魯斯或神的聖約翰（P-80）
- o. 鑲板上的圖像；坎達利西歐的聖菲力斯（P-66）
- p. 鑲板上的圖像；（P-76）
- q. 鑲板上的圖像；瓜地馬拉舊教徒為耶穌受難哭泣（P-64）
- r. 鑲板上的圖像；梅爾西的聖母（P-81）

卡布奇娜斯（Las Capuchinas）聖母院二樓宗教區（B區）展示計畫平面圖

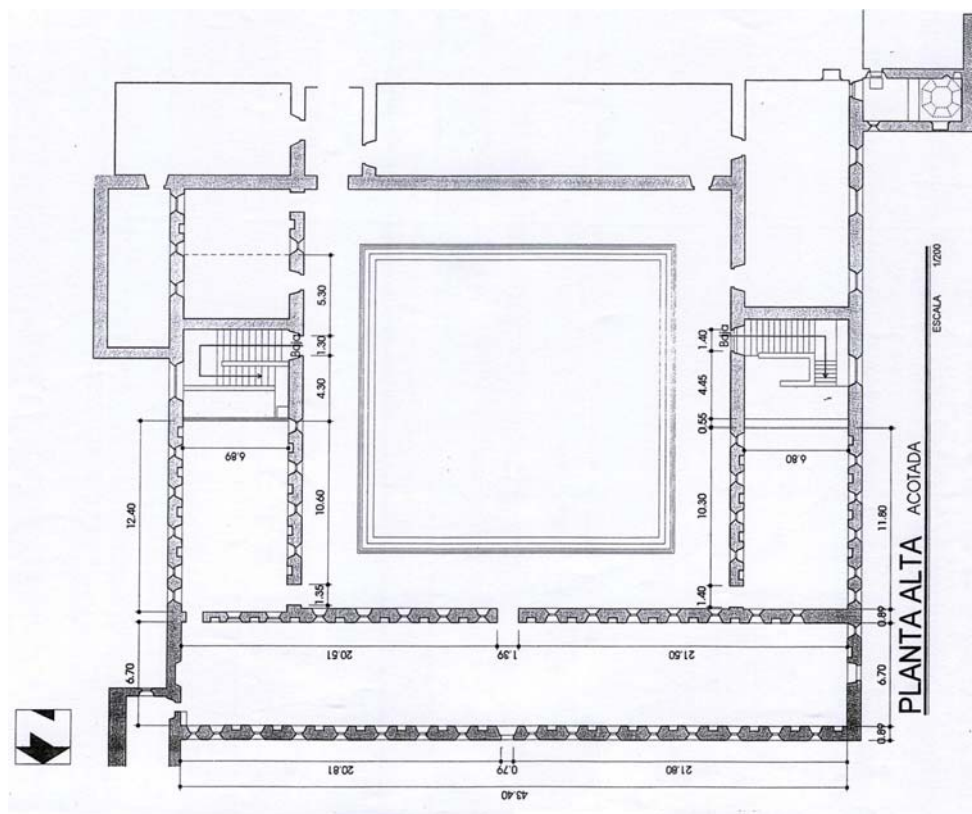

卡布奇娜斯 (Las Capuchinas) 聖母院二樓尺寸調查平面圖

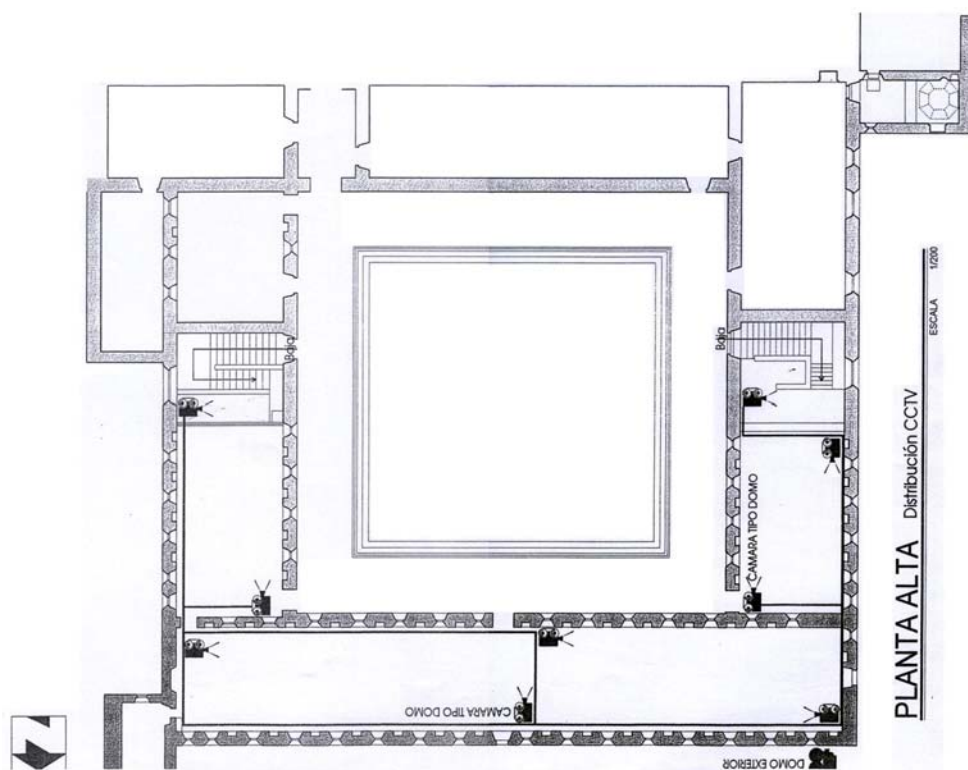

卡布奇娜斯 (Las Capuchinas) 聖母院二樓數位監視系統平面圖

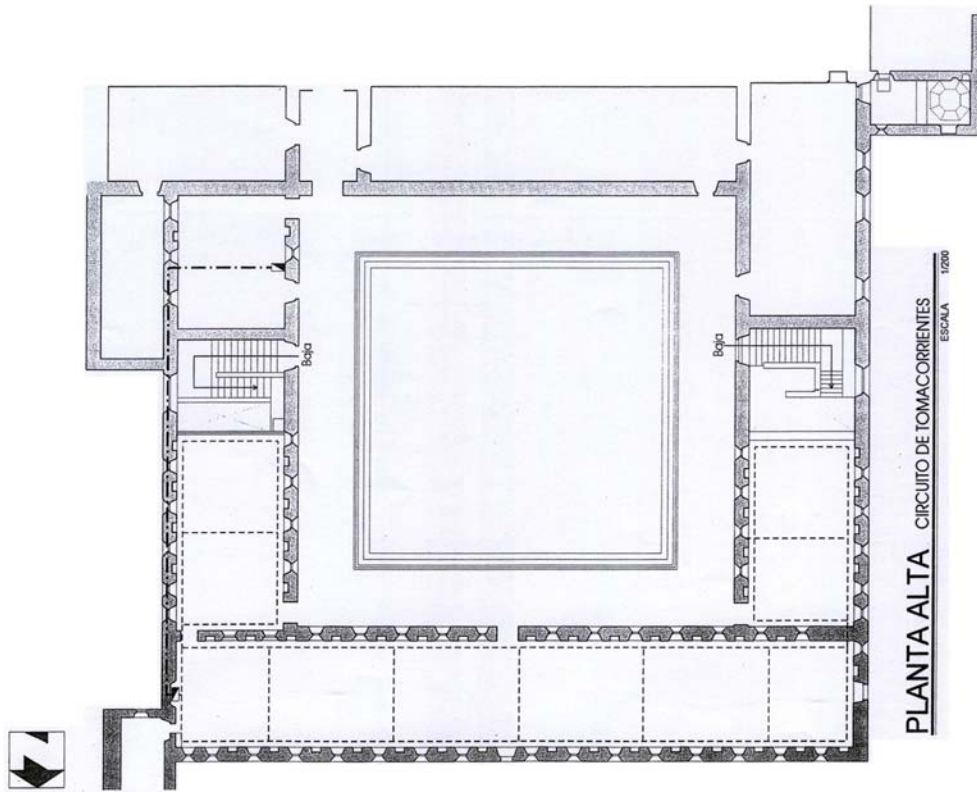

卡布奇娜斯 (Las Capuchinas) 聖母院二樓管線配置平面圖

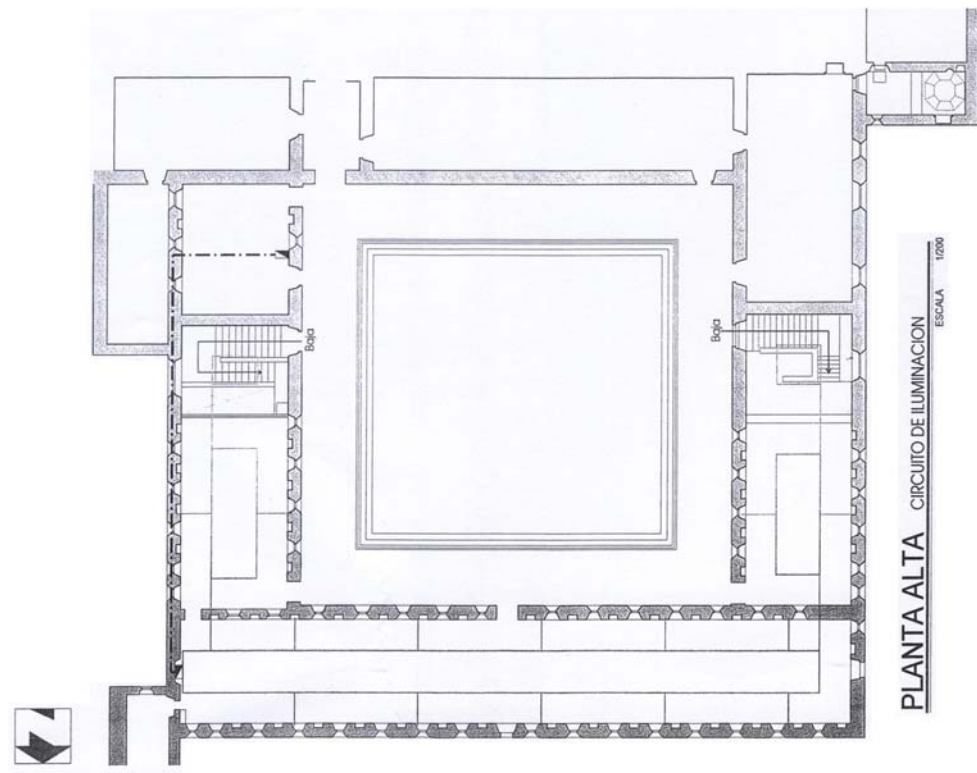

卡布奇娜斯 (Las Capuchinas) 聖母院二樓照明配置平面圖

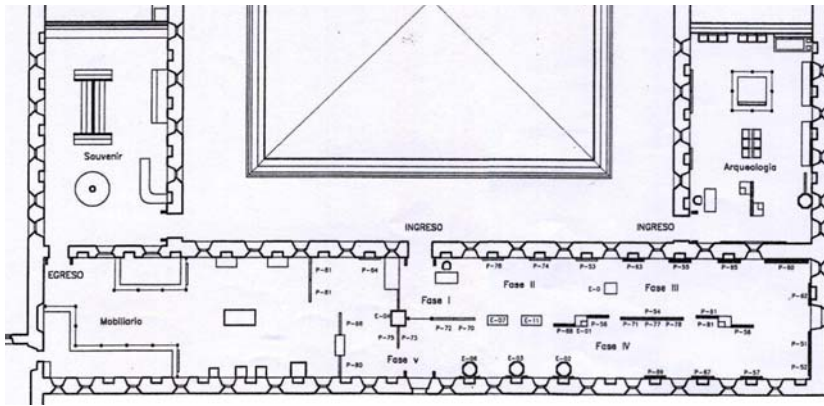

展示基座位置索引圖

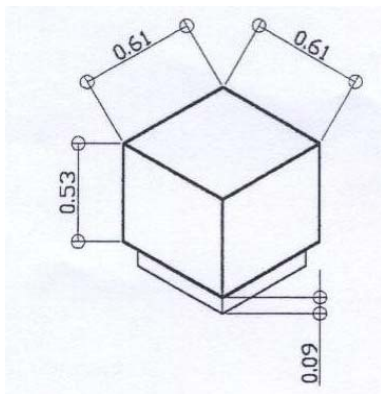

A Type

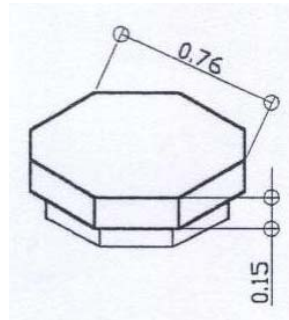

B Type

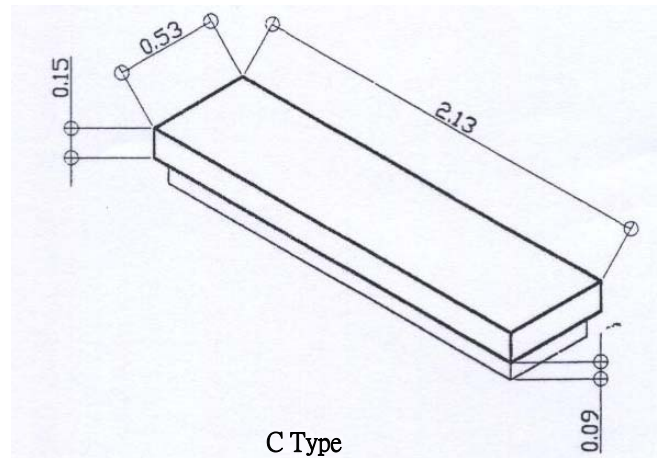

C Type

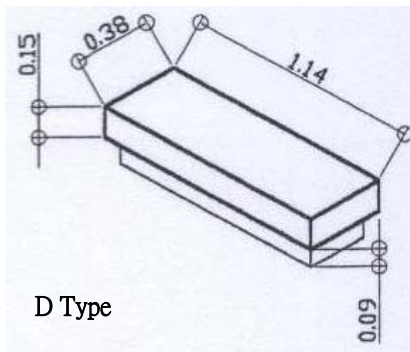

D Type

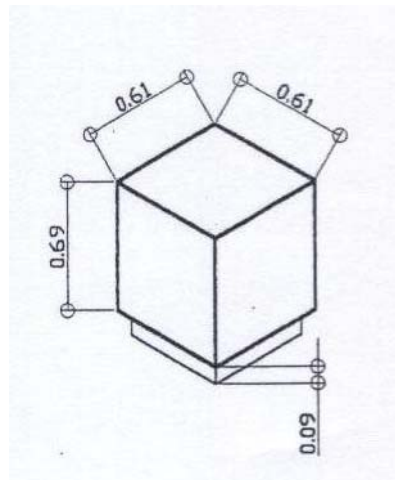

F Type

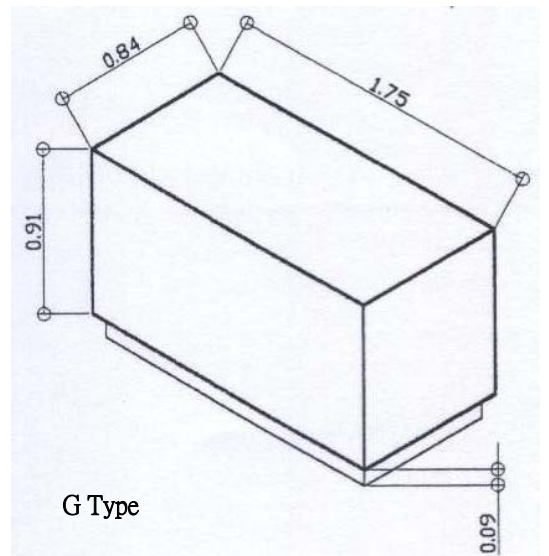

G Type

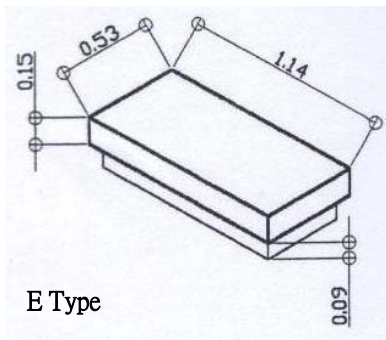

E Type

卡布奇娜斯 (Las Capuchinas) 聖母院二樓展示基座詳圖

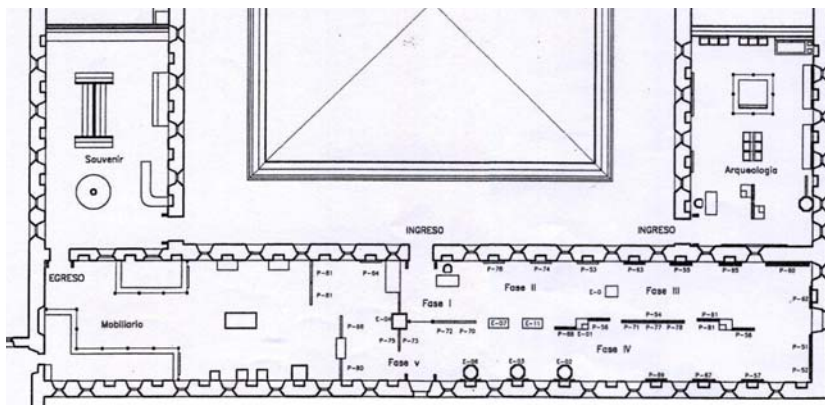

展示架位置索引圖

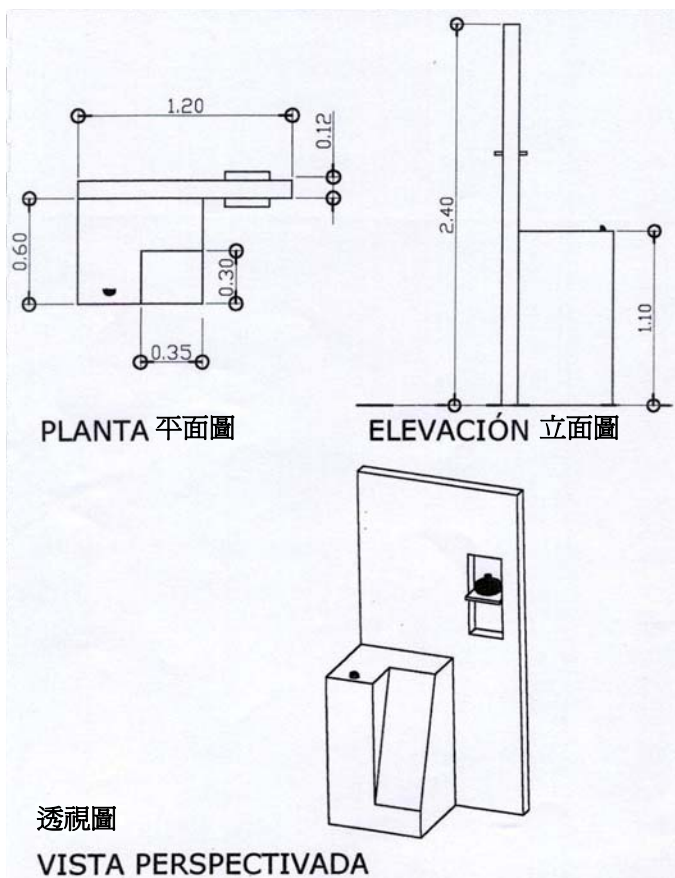

H Type 展示架

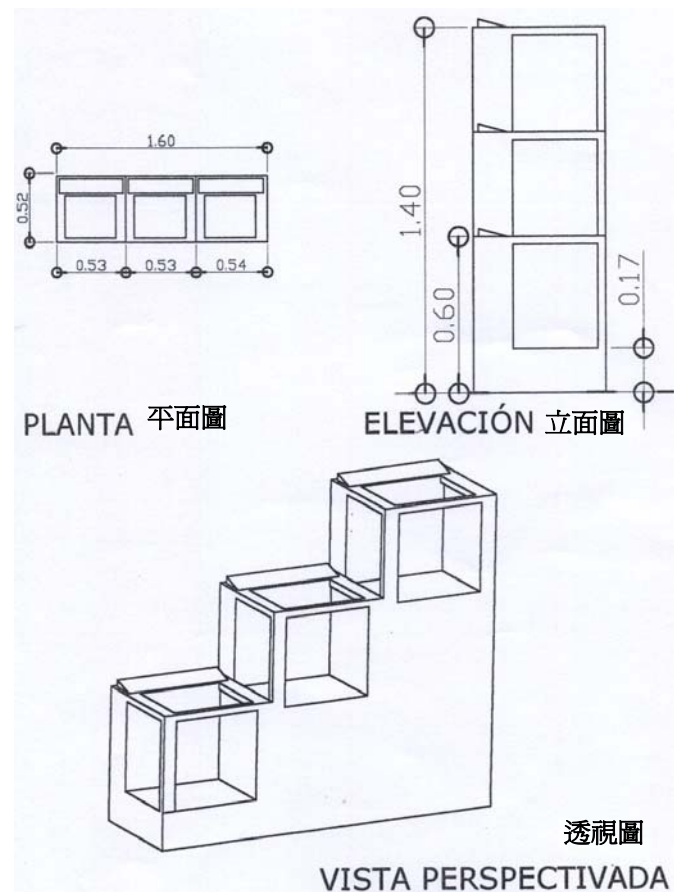

I Type 展示架

卡布奇娜斯 (Las Capuchinas) 聖母院二樓展示基座詳圖

3.2-2 索潢娜 (Sor Juana de Maldonado) 修道院維護與再利用計畫

該案預計駐瓜人員抵達瓜國後即開始執行維護工程記錄工作第十七個月(96年2月至97年6月)竣工，並完成施工記錄報告初稿。索潢娜 (Sor Juana de Maldonado) 修道院維護與再利用計畫由Evelyn建築師設計，完工後將作為復活節博物館展示。

1. 簡史

此修道院係於1576年聖地牙哥市歷任市長建議委任狄亞哥·嘉蘭負責安排聖母無玷修會修女到瓜地馬拉成立修院。當時，嘉蘭為議會主席的女兒，此建議獲得通過並決議派司令法蘭西斯柯德聖地牙哥陪同前往。1578年，阿巴德莎、卡達麗娜·巴烏蒂斯塔、愛蓮娜德拉克魯茲以及伊內斯德羅斯雷伊斯等四位修女抵達聖地牙哥，負責成立聖母無玷修院。1579年Maria de la Concepción為首位在瓜地馬拉省傳教的修女，1609年四位修女負責成立聖塔卡達麗娜馬蒂爾修院，其院長即為 Maria Elvira de San Francisco。1617年市政府向聖母無玷修會及尼可拉斯·托倫提諾宣示做為該城的保護者。1654年政府誓言捍衛、保存聖母無玷修院。1729年該修道院已有130位修女、140位孤女、700位小女童以及12位傳教聖者。爾後，修道院雖經歷1751年大地震，但修道院尚維持正常生活機能，直至1773年安地瓜市再度發生地震，修道院即成為棄置的廢墟。

1975年瓜地馬拉安地瓜城資產保存國家委員會開始關注並參與繪製璜娜德馬爾多納多修院住處教堂與修道院圖面及噴水池的平面及剖面圖。1983年再度繪製面對修院的德麗西亞斯噴泉位置平面圖、噴泉的平面及切面圖並包括在小廣場所做的修復工程圖及噴泉的平面及切面圖並含噴泉本身的修復工程圖。而1974年在教堂安置木製柵門，1974至1975年期間，陸續挖掘清除教堂450立方公尺的瓦礫並檢視建築物結構安全，執行清除、修復、保存等可逆性工作。但由於長年的自然及化學作用，索潢娜修道院已日漸衰頹，結構嚴重損壞，情況危急。甚至擔心會有不斷受地震導致建築物崩塌的危險，且屆時將造成建築細部特色的損壞。

2. 索潢娜 (Sor Juana de Maldonado) 修道院維護與再利用計畫

由於該修道院為安地瓜市文化遺產，所以必須立刻保存這些建築文化遺產以及瓜地馬拉具有特色的建築。同時，需緊急藉由牆壁的重建以及加蓋屋頂來進行保護與使用，以抑制此建築物的損壞與崩塌。屋頂加建的作法，係自殘蹟的柱子上方加裝冠狀樑柱，以強化、更新及加入不同材料的觀念，在索潢娜修道院上方

加蓋屋頂。其目的在確保建築物永續保存，抑制其損壞，讓此建築符合文化功能及受到當代藝術的重視。

建築物修復的階段性目標，短期可避免其崩塌並強化可能損壞的部位，同時強化及修復整體建築損壞的部位，以確保建築的穩固；中期目標是加蓋屋頂來保護建築，進而展現建築物特有的殖民時期的文化與藝術。其他修復內容尚包括鞏固、整合及重新建構牆壁，更新屋頂的材料及損壞的部位。

日後索潢娜修道院再利用復活節博物館，日後將展示具現代性及大眾化的教會藝術品。博物館的範圍包括兩個庭院規模，主庭院將進行大廳、圖書館、起居室、小教堂等主要廳室的修復；後院將進行浴廁、蓄水池、廚房及其附屬設施的修復。現況浴缸保存的很好，擁有很精巧但尚未研究的供水系統，似乎可供應熱水。後院有兩個瓷花瓶，它是由主修道院迴廊往外看的焦點。廚房的煙囪保存極佳，是整個修道院唯一有覆蓋物的區域。在廚房的前廳有烤爐和碗櫥的遺蹟以及深紅色的壁畫。未來可藉由對古蹟的維護與評估，促進觀光業，對該地區產生經濟效益，為國家創造外匯以及提升瓜地馬拉的形象，提升社會經濟效應。

瓜地馬拉安地瓜城古蹟登錄 瓜地馬拉安地瓜城資產保存國家委員會（CNPAG）檔案VII-8

名稱：璜娜德馬爾多納多修院

目前：聖母無玷教堂暨修院

從前：聖母無玷修院

（Pardo, 1944 : 241）

聖母無玷始胎修院

（Pardo, 1944, 11）

聖母無罪會修院

（Juarros, 1936 : 13）

建築類型：教會建築

住址：

目前：4ª, Calle Oriente #

或

Calle de la Concepción

從前：Calle de la Concepción

<p>A</p> <p>GUATEMALA</p> <p>CONSEJO NACIONAL PARA LA PROTECCION DE LA ANTIGUA GUATEMALA</p> <p>REGISTRO ESPECIAL DE LA PROPIEDAD ARQUEOLOGICA, HISTORICA Y ARTISTICA DE LA CIUDAD DE LA ANTIGUA GUATEMALA, AREAS CIRCUNDANTES Y ZONAS DE INFLUENCIA.</p>		<p>CODIGO NACIONAL: 1E1-02PMG-VII-8</p> <p>No. DE REGISTRO:</p> <p>CODIGO INTERNACIONAL:</p>
<p>BIENES INMUEBLES</p> <p>TIPO DE EDIFICIO: Eclesiástico</p> <p>UBICACION: DEPARTAMENTO DE SACATEPEQUEZ, MUNICIPIO: La Antigua Guatemala</p> <p>DIRECCION ACTUAL: 4a. Calle Oriente o Calle de la Concepcion</p> <p>DIRECCION ORIGINAL: Calle de la Concepcion</p> <p>USO ACTUAL: Convento en ruinas DESTINO ORIGINAL: Casa Conventual</p> <p>PROPIEDAD: El Estado y Particular</p> <p>REGISTRO DE PROPIEDAD, FINCA No. 15967 FOLIO No. 201 LIBRO 109 de Sacatepequez</p> <p>PROTECCION EXISTENTE</p> <p>PROTECCION PROPUESTA</p>		
<p>CONVENTO DE SOR JUANA DE MALDONADO</p>		
	<p>LOCALIZACION:</p>	
<p>CONSERVADOR DE LA CIUDAD:</p>		<p>REGISTRO:</p> <p>REVISO:</p>

索潢娜（Sor Juana de Maldonado）修道院概要

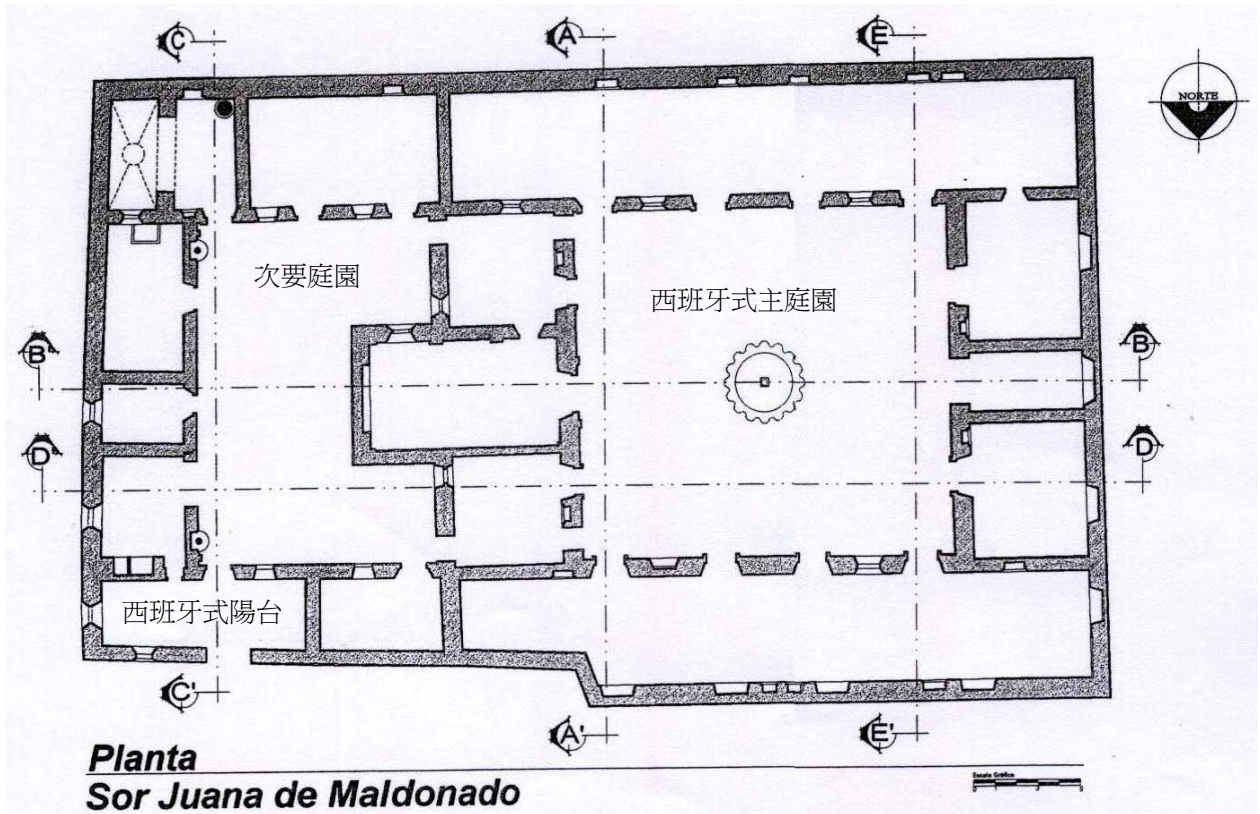

索漢娜 (Sor Juana de Maldonado) 修道院平面圖

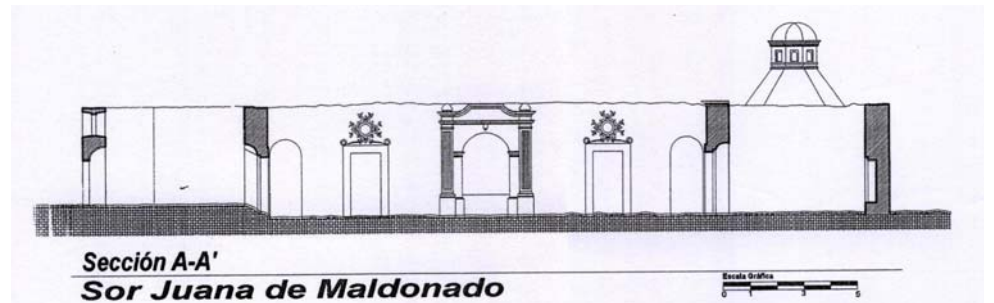

索漢娜 (Sor Juana de Maldonado) 修道院A-A' 剖面圖

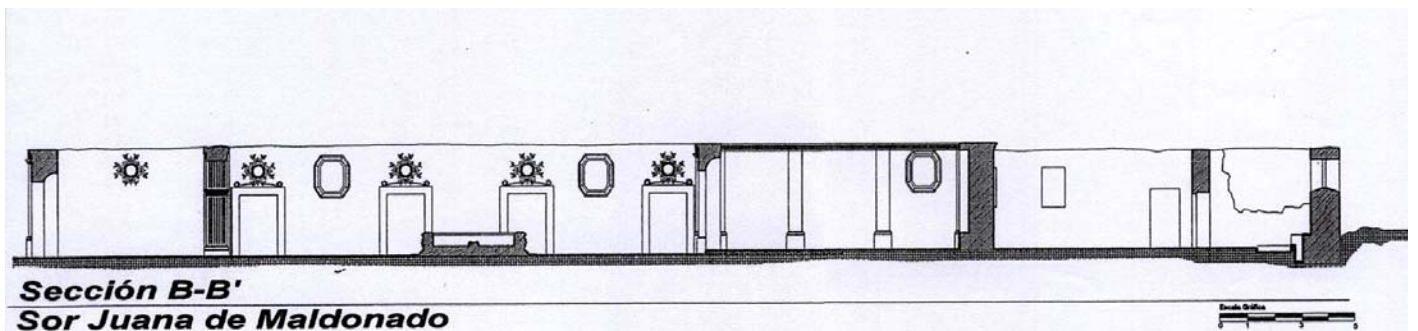

索漢娜 (Sor Juana de Maldonado) 修道院B-B' 剖面圖

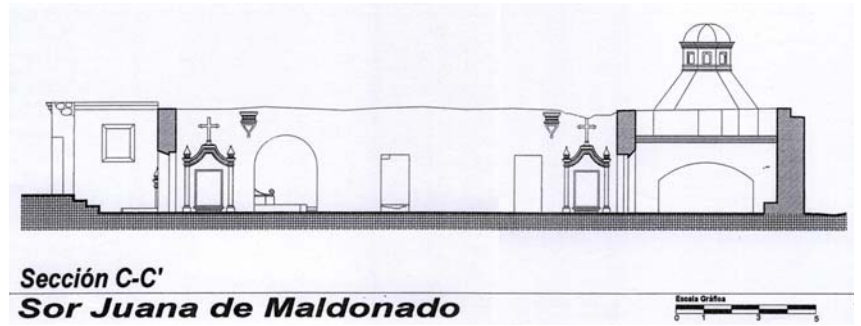

索漢娜 (Sor Juana de Maldonado) 修道院C-C' 剖面圖

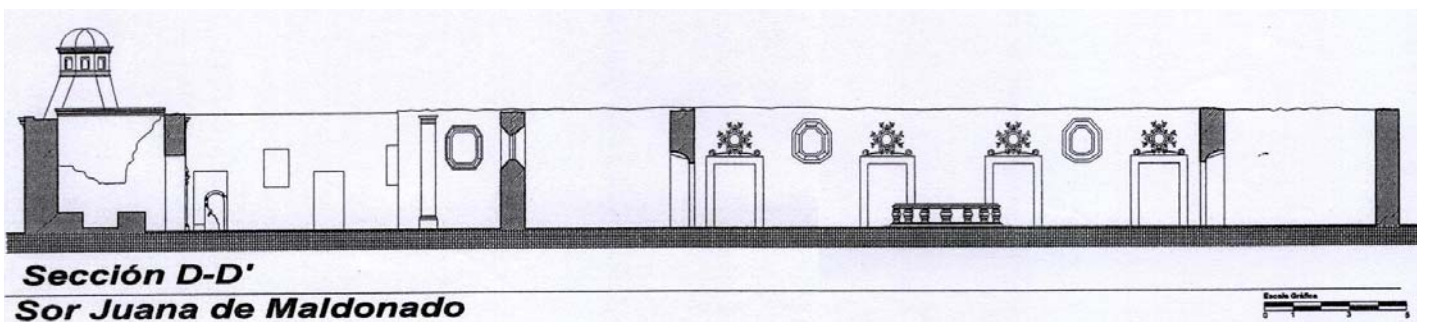

索漢娜 (Sor Juana de Maldonado) 修道院D-D' 剖面圖

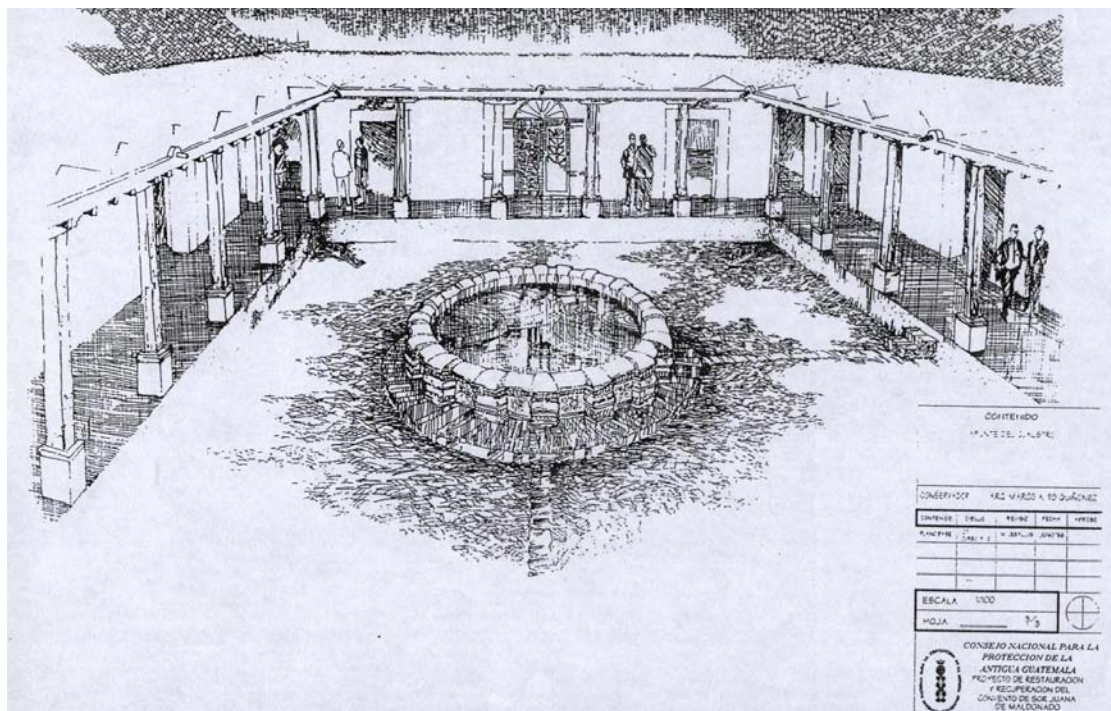

索漢娜 (Sor Juana de Maldonado) 修道院主庭園復原透視圖

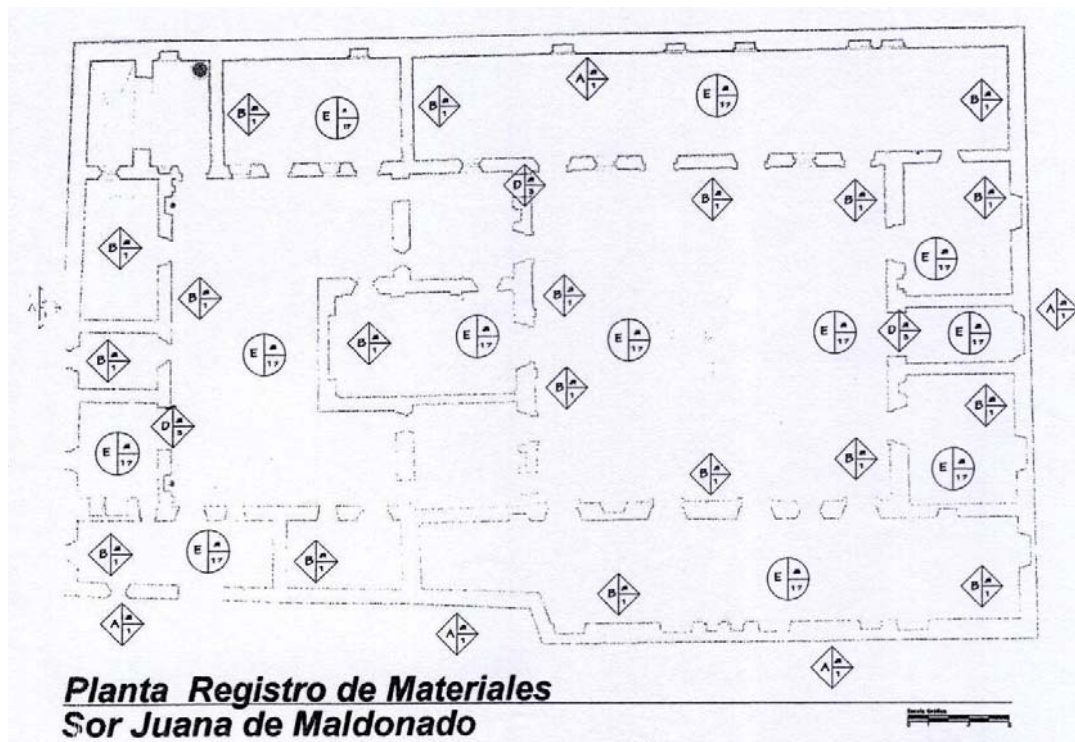

索漢娜 (Sor Juana de Maldonado) 材料記錄平面圖

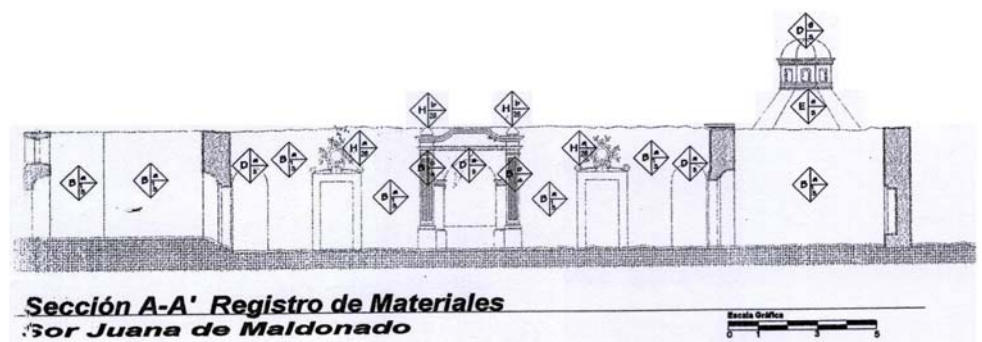

索漢娜 (Sor Juana de Maldonado) 材料記錄A-A' 剖面圖

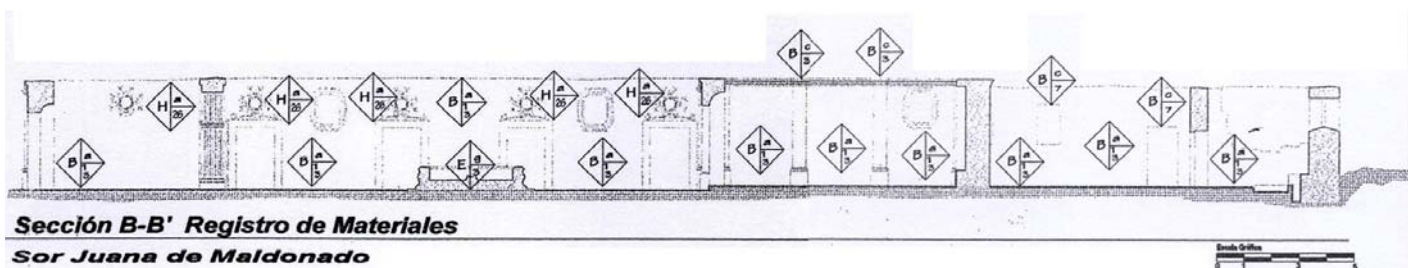

索漢娜 (Sor Juana de Maldonado) 材料記錄B-B' 剖面圖



索漢娜 (Sor Juana de Maldonado) 材料記錄C-C' 剖面圖

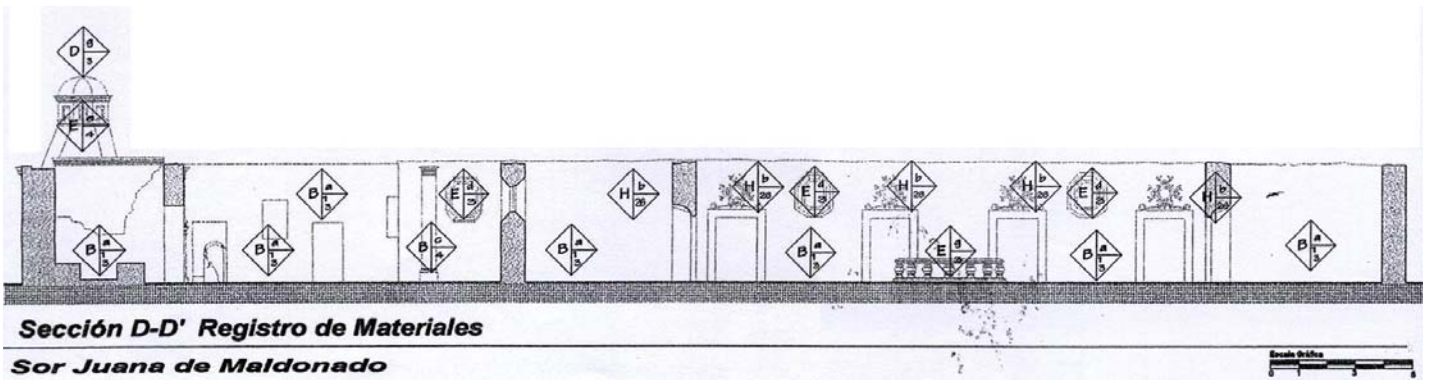

索漢娜 (Sor Juana de Maldonado) 材料記錄D-D' 剖面圖



索漢娜修道院煙囪現況



索漢娜修道院煙囪前方增設廊道

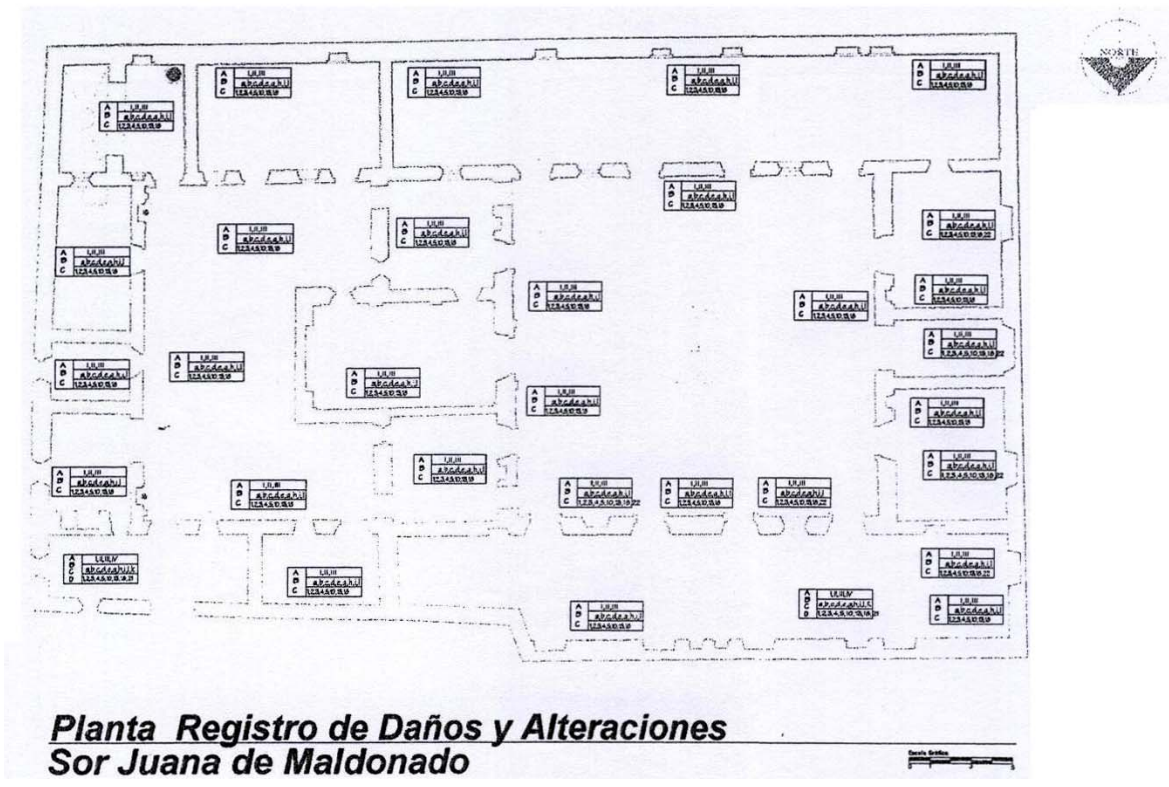

索漢娜 (Sor Juana de Maldonado) 修復平面圖



索漢娜 (Sor Juana de Maldonado) 修復A-A' 剖面圖

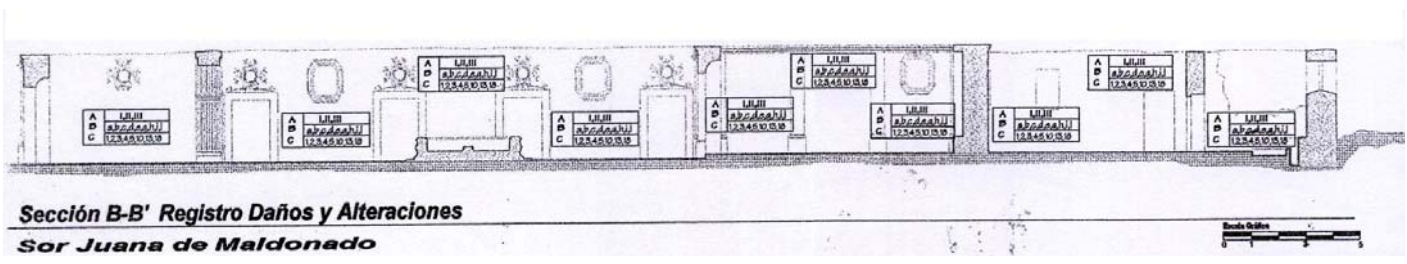

索漢娜 (Sor Juana de Maldonado) 修復B-B' 剖面圖



索漢娜 (Sor Juana de Maldonado) 修復C-C' 剖面圖

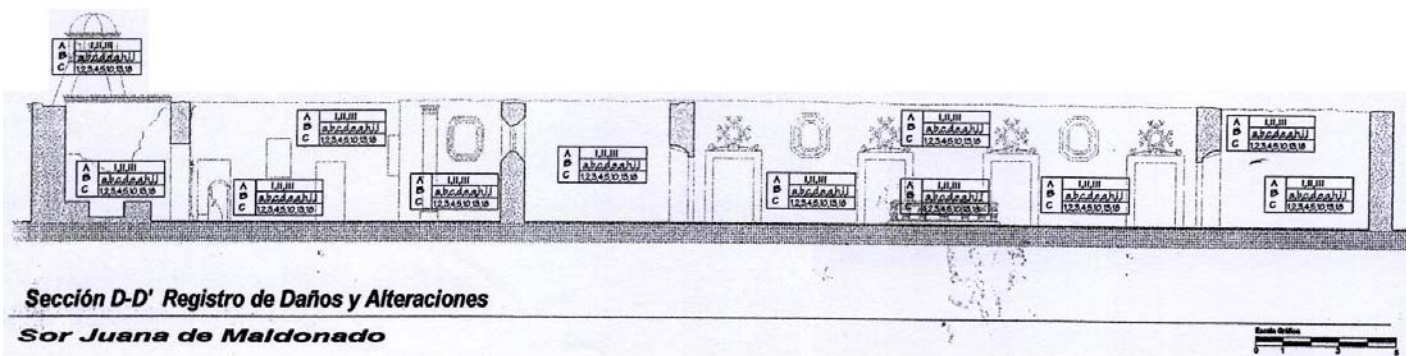

索漢娜 (Sor Juana de Maldonado) 修復D-D' 剖面圖

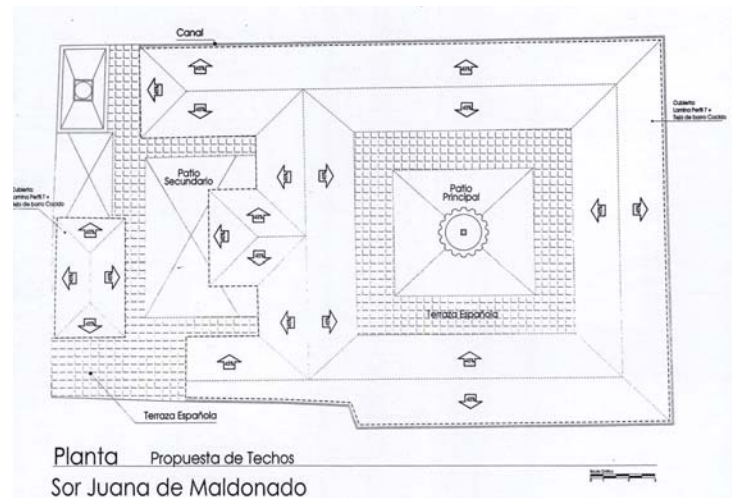
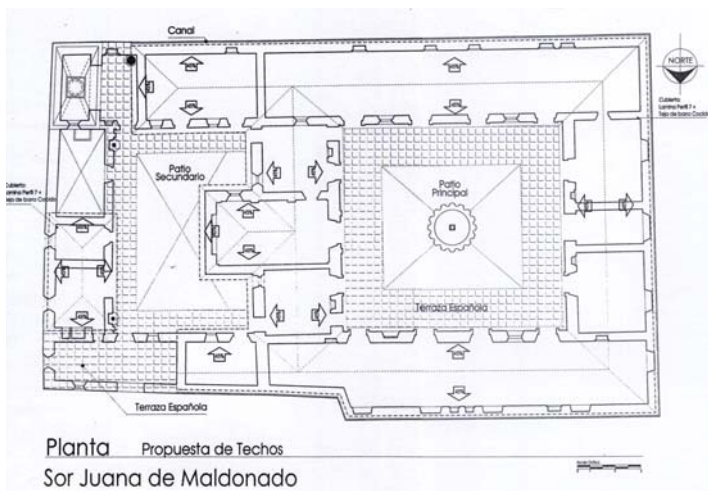

索漢娜 (Sor Juana de Maldonado) 屋頂修復平面圖



索潢娜修道院主庭園現況



索潢娜修道院主庭園復原圖 (1)



索潢娜修道院主庭園復原圖 (2)



索潢娜修道院主庭園復原圖 (3)



索潢娜修道院原入口現況



索潢娜修道院入口增設門廳

簡報後即在國家保護委員會會址卡布奇娜斯 (Las Capuchinas) 聖母院中庭午宴。



安地瓜國家保護委員會簡報室



錄影攝影設備為日本捐贈



午宴場地採活動式棚架設計



午宴場地簡單幽雅



卡布奇娜斯女修道院中庭午宴

午宴中，本院吳豐光與陳建旭老師分別向出席者介紹台灣在創意產業設計及工業設計上的特色，創意產業設計研究所為全英文課程，歡迎瓜國學生到台灣攻讀學位，以便將瓜國傳統產業之優點，經設計活動而有更進一步之發展，台灣的设计教育經驗亦可引入瓜國。出席者對台灣之設計發展皆甚感興趣，並表示極大的合作意願。

午宴後參觀卡布奇娜斯女修道院。保護委員會主席Sergio Cruz表示，卡布

奇娜斯女修道院一樓經過大地震修復後即為今日所見面貌，但是亦無資料顯示目前所見即為當時創建面貌，委員會的作法採保存現有的建築，結合旁邊的空間，以殘蹟保存的觀念造景。Sergio Cruz主席指出，過去這些從小就送到聖母院的女孩，都過著修道院隱居的生活，與外界隔絕，所以現存的圍牆都非常的高。我們也提出臺灣早期也有這種社會現象，有錢的家族蓋設齋堂以供為出嫁的女兒吃齋習佛。



卡布奇娜斯女修道院簡介



卡布奇娜斯女修道院中庭一角



女修道院以殘蹟保存的觀念造景



Mario Ceballo所長及Sergio Cruz主席合影於卡布奇娜斯女修道院二樓



卡布奇娜斯女修道院二樓



卡布奇娜斯女修道院二樓內部

Prof. Arquitecto Arturo Paz 介紹參觀典藏品儲藏室及修護技術室。典藏品儲藏室所儲藏的畫作及雕像，皆是已清理過的保存品，此典藏室已逾10年以上，尚有許多典藏品還在清理當中，並等待臺灣的資助修復二樓的典藏展覽室完工，即可將典藏品移入展示。目前由文物修復師負責將典藏品重整，事實上，這些文物有些極具價值，2002年亦被選出運至西班牙展覽，當時是以瓜地馬拉國鳥 Quetzal（格查爾，翡翠咬鵑）為名的瓜地馬拉展覽。

現在所處的典藏室，原本為密閉的空間，後來擬作為文物重整空間，因此開設了窗戶，讓窗戶內的空氣可以與外面對流。由於此空間是作為整修過的文物暫存的一個空間，待二樓展覽室完成後，即搬遷過去展覽。這裡的所典藏的展覽品與其他地方不同，此處的展覽品以傳統及正式的文物展示品為主，而索漢娜日後的展覽則為現代的節慶作品、耶穌基督像等，屬於大眾化的展覽品。

一般的修道院都會設置專有的儲藏室，此空間即是此修道院的儲藏空間，包括教堂的肖像及圖畫等。大地震後，許多收藏品亦送至此修護及收藏，例如此一泥製的獅子裝飾，原本在一處教堂的屋頂，因地震摧毀掉下，目前放置於此收藏。此獅子的設計非常有趣，背上設有一個孔洞，前方嘴部亦設有一個孔洞，一旦有

風吹過，就會發出吼的聲音。

其中，一座聖母像收藏品下方有類似象牙角的裝飾，亦提出是否屬於雕像原貌之質疑。Prof. Arquitecto Arturo Paz 解釋此半月形的裝飾確實不是原屬於此聖母像，某教堂鑑於此座聖母像歷史悠久，因此決定對此聖母像做一修護。當時，修護的匠師就做了象牙角的裝飾與聖母像接在一起，即為現在所見。目前送至保護委員會暫時讓此座聖母像安置，尚未提出修復建議，日後應會將此裝飾取下並恢復原貌。Prof. Arquitecto Arturo Paz並說明聖母像係以木料為雕刻材料，日後修復應會另外上色，將聖母像胸前的碎花裝飾複製至頭巾邊緣。



典藏室雕塑收藏品



典藏室畫作收藏品



原置於某教堂上方的獅子，獅頭前後設計洞孔利用風動發出聲音



聖母像收藏品下方有類似象牙角的裝飾係前人臆測錯誤修復所致

此行有幸參觀文物修護室的工作情形，由於此次受文建會委託該案，屆時將有一位博物館專長助理前來，故希望能夠向瓜國學習文物保存的技術，亦可能成為該生的研究論文，以促成臺灣與瓜地馬拉之間的學術交流。該修護室位於二樓後側北面，迄至1985年才開始正式運作，當初選址於此，係因此區一年四季都是維持恆溫，且通風良好。文物修護師都是瓜地馬拉當地人，通常資深的文物修護

師才會有機會到國外，透過國際會議的研習與他國學習並交換修護經驗，一般的修護師皆是聖卡諾斯大學培育出來的學生，必須完成學業才有資格從事修復工作。目前文物修護室面臨空間不敷使用的困境，期盼二樓展示室可以即早完工以便安排文物空間安置。文物上色修復工作的流程，先將文物拍照存證瞭解顏色的狀況，然後打底，上色採復古顏色，即修舊如舊的作法，符合原拍照文物存證的色調，無須上色的部分則採清潔的方式整理，使兩者之間不會產生過大的差異。

Prof. Arquitecto Arturo Paz帶領我們一行人參觀文物修復室，以一尊基督像為例說明，頭的部分需要切開並放入眼珠，再將頭部裝好；另外，手臂接續處可以看出有二種不同的材質，係因當時將手臂拆開時，發現原有木材已經腐蝕，故將原有鐵釘拔除並重新裝上木釘。另一具雕像因損壞較為嚴重，雕像上方刻有一八八幾年的不明字樣，手臂上的固定鐵釘亦在修護過程中先行拔起，這些拔出的鐵釘可以看出不同的年代，由於文物上原貌的鐵釘為鑄鐵材質，鐵釘會產生氧化生鏽造成木頭腐蝕，故修復時將採用當地的硬木製作木釘以替代原鐵釘材料。此修復方式與臺灣相似，係應用木釘及竹釘於傳統建築上。

Prof. Arquitecto Arturo Paz 並展示一幅舊畫拼貼於新畫版的技術，作法係將舊的油畫沿著木框切下，切割後貼在新的框架及畫布，再視舊油畫破壞的情形依照原貌修復。圖中深色部分為新舊二層畫布，而淺色處為一層畫布。正面橢圓形的邊緣框線係為原木框的形狀，周圍並用蠟做一層保護，安地爪的氣候適合採用蠟作為保存。



文物修復室



已拆卸手臂之基督雕刻像



文物修復師以一基督雕刻像說明拔出的鐵釘可以看出不同的年代



Dr. Arquitecto Arturo Paz展示一幅舊畫拼貼於新畫版的技術

離開文物修護室，接著參觀卡布奇娜斯女修道院重建計畫。首先，到達一處簡易展覽室，原為聖母院的廚房。此空間的設計非常具有智慧，廚房的準備區與烹煮區以一個拱形的矮牆區隔，烹煮區的右邊為窗戶，上方為煙孔。當爐上燒烤食物時，右邊的窗戶引進冷空氣，因熱對流原理，烹煮的煙所造成的熱空氣集中在上方，並從煙囪散去，因而烹煮區形成一種自然的抽風對流。目前此區亦作為展示空間。

此環形空間圍繞廣場的每一個小門都是修女的房間，廣場下方為一座下水道，可將各修女房間內浴室等廢水排出。事實上，在18世紀實應只有二間房間，其他為後來所加建。當時因加建過程中，遇到大地震，許多修女也因此搬離修道院，故加建的房間應該沒有使用。現場的殘蹟顯示這些加建的房間屋頂皆尚未完成。

從廣場的某一拱門有樓梯通達地窖，地下一層為一處無加蓋的露台，原空間為一個餐廳，現尚存一個麵包烤爐可提供考證。再轉折接續另一支樓梯往下直達地窖，為一間肋拱屋頂的儲藏室，與一樓的廣場相同為環形的空間，牆體係以紅磚及石頭疊砌建造，因肋拱屋頂上方有水管的設施具有冷卻功能，且由於儲藏室位處地下室，且牆體厚實，因此無論外面天氣炎熱，內部還是保持一定的低溫乾

燥。地下室有二扇開窗口，其一為樓梯上方開口，另一個是窗戶開口，此兩扇開口不知是經過精密的計算，抑是巧合所致，窗戶開口的位置剛好位於6月22日下午太陽照射進來的地方，另一扇樓梯開口位置剛好是冬至12月22日太陽照射進來的地方。離開地窖後步行至一處小教堂，為修女做彌撒的地方。1976年此教堂拱形屋頂因大地震倒塌，擔心長期遭受風吹雨打恐將二度摧毀，因此於1993年搭起碳纖維的拱狀屋頂，以便將殘蹟保存。

最後，到達模型室參觀舊都安地瓜及首都瓜地馬拉市二座廣場模型。舊都安地瓜的中心廣場，係採西班牙標準形式。西班牙人配置廣場的構想係將太陽升起的東方做為大教堂的位置，廣場的北方為市政府及瓜地馬拉全中南北州第一所印刷場的位置，廣場南邊為皇家成員的辦事處及鑄幣場，西邊則為商業中心。至19世紀，這個廣場稍做調整，大教堂依然位於廣場東方，北方仍然為市政府及印刷場，南邊成為商業中心，西邊則成為法院功能的空間。但現今亦恢復原使用空間。新都的配置相同，且將附近違建拆除，目前恢復大廣場的規模。首都大約於100餘年前受到大火肆虐災情嚴重，而1943年完工的文化宮，因風格與原廣場中心噴泉樣式迥異，因此當時總統忍痛將原噴泉移至第九區廣場，並重建現有噴泉。卡布奇娜斯女修道院自早上9點開放至下午5點，因參訪時間已達關門時間，因此重建參觀過程亦告一段落。



此簡易展覽室原為聖母院廚房



環形空間圍的拱門為修女的房間



新都瓜地馬拉教堂模型



卡布奇娜斯女修道院中庭留影



原餐廳空間



地窖兩扇開口的位置剛好位於6月22日及冬至12月22日下午陽光照射進來的地方



修女彌撒小教堂，因1976年大地震致屋頂倒塌。
原屋頂殘蹟（左圖）；1993年採碳纖維拱狀屋頂保存殘蹟（右圖）

3.3 羅伯特·道爾頓 (R. Dalton) 咖啡農場

8月17日(星期四) 早上8點Dr. Mario Ceballo所長開車帶我們去參觀位於安地瓜近郊Filadelfia Estate地區的羅伯特·道爾頓 (R. Dalton) 咖啡農場。此農場提供早餐及住宿，一行人坐在咖啡商店寬敞的陽台上啜飲香醇咖啡及蛋捲，

遠眺綿延的火山景色，享受在安地瓜最後一天的假期。早餐後，即出發探索咖啡世界的奧妙，此行程需收費每人15美金。

羅伯特·道爾頓咖啡農場，歷史悠久且頗具規模。首先，步行經過馬房、機械保養廠，參觀二台福特古董車，沿著中央廣場旁的廊道，進入一處原為小教堂的咖啡博物館（Coffee Museum），放映約半小時該農場的歷史及咖啡製作過程簡介。



羅伯特·道爾頓 (R. Dalton) 咖啡農場可遠眺火山



羅伯特·道爾頓 (R. Dalton) 咖啡農場早餐



羅伯特·道爾頓 (R. Dalton) 咖啡農場機械保養廠收藏的古董車



羅伯特·道爾頓 (R. Dalton) 咖啡農場馬房



羅伯特·道爾頓 (R. Dalton) 原為小教堂的咖啡博物館 (Coffee Museum)

羅伯特·道爾頓 (R. Dalton) 咖啡創始者Manuel Matheu Sinibaldi 為第一批在瓜地馬拉種植咖啡的農夫，長期經驗累積及堅韌勇氣，成功的協助克服瓜地馬拉渡過1870年的經濟危機。Manuel Matheu Sinibaldi 早期首創採用馬匹為動力的磨坊，處理第一道收成的咖啡漿果，收成季節除了自己農地的裝稼，並代工

鄰近安地瓜產地咖啡漿果加工。

1874年，瓜地馬拉總統 Justo Rufino Barrios 為了鼓勵安地瓜地區的咖啡事業，Manuel Matheu Sinibaldi 即被委任培育一百萬咖啡農作物，並被分配到安地瓜 Filadelfia Estate 一處位於安地瓜城市邊緣的較小型農場，因此，Matheu 家族重新開啟一個全新的傳統咖啡生活。



Matheu Ariza 家族

Manuel Matheu Ariza 與女兒 Elisa Matheu Cofiño de Dalton 攜手繼承家業開發 Filadelfia Estate 地區。然而，在1881年與1885年因毀滅性大地震與接二連三嚴重霜害，摧毀了整個安地瓜的咖啡作物。由於火山爆發所產生的灰燼造成土地肥沃，溫和的氣候使得咖啡豆緩慢熟成，多稜線山谷幅緣自5,150英尺海拔至6,500英尺以上，得天獨厚的生長環境造就咖啡擁有特殊的香氣與風味。整個農場沐浴在蔚藍的天空下，殖民時期巴洛克風格的美麗建築，圍繞著曬咖啡的廣場，每當農場教堂鐘聲響起，咖啡工人穿梭在紫紅色咖啡園成蔭的樹林之間，與綿延的火山背景相映成景，力圖維持Filadelfia 為安地瓜具有純正血統的咖啡園。目前經營者羅伯特·道爾頓為第四代經營者。

羅伯特·道爾頓 (R. Dalton) 咖啡農場目前亦朝經營化公司管理，並致力推廣品牌及參與公益活動。如，2005年9月11日羅伯特·道爾頓咖啡公司參加為期3天在德國舉行的漢堡市咖啡茶點序談會 (the Hamburg Kaffeemesse)，與全球咖啡工業並列高品質咖啡；2005年9月11日羅伯特·道爾頓 (R. Dalton) 咖啡公司捐助超過100磅烘焙咖啡，賑災遭超級颶風卡翠那 (The hurricane of Katrina) 橫掃的美國墨西哥灣岸地區；2005年8月 Jhonni González 代表羅伯特·道爾頓 (R. Dalton) 咖啡公司贏得在瓜地馬拉舉行第二屆 Barista 競賽，這象徵瓜地馬拉生產的咖啡將在2006年5月瑞士伯恩 (Switzerland Bern) 舉行的第三屆 Barista 競賽與世界級的咖啡交流；羅伯特·道爾頓 (R. Dalton) 咖啡公司參與於西雅圖舉行2005SCAA展覽會，WA成功地將打響品牌，並藉由此次的管道將推薦

產品給經銷商，展示攤位刊登於烘焙雜誌（the Roast Magazine）。

聽完簡報即搭上農場安排的九人座巴士參觀農場，行程另可選擇騎驢或者選擇吉普車，解說員沿途以流利的英文向我們解說咖啡成長必要因素。咖啡樹生長於南回歸線與北回歸線間及赤道附近的熱帶地區，亦所謂的世界咖啡生長帶。位於 5,000 至 6,500 英尺的 FILADELFIA Coffee Estate 是生產全球品質最好的咖啡產地之一。產地 FILADELFIA 生產的咖啡自 2001 年以來連續三年獲得傑出獲勝獎盃。200 英畝的火山岩土壤世代種植阿拉比卡種（arabica）咖啡豆，源自依索匹亞，為全球最重要且品質最好的咖啡豆，此種咖啡適於生長在海拔 2000~6500 英尺的高山，且海拔愈高品質就愈好，亦是目前最被廣泛種植的咖啡。這些超過一世紀的理想咖啡樹種，仰賴和善的禽鳥、分解的火山土及灌木落葉所形成腐植土壤的混合。其他 900 英畝農場目前作為生態觀光休閒及 Filadelfia Inn 旅館。



九人座參觀農場巴士



吉普車參觀農場服務

接著，解說咖啡如何耕種（CULTIVATION）。首先，進入咖啡種子培育室，咖啡種子發芽後，需要接支讓其更為強壯，然後栽種在盆栽後，待茁壯變成植栽，需要耕種、修枝方法、遮陰管制等過程。然而，土壤是咖啡樹成長的最重要的因素之一，咖啡樹在碳酸鉀與磷酸的土壤中的成長最為茂盛，當樹齡在 4-5 年時會長出第一個果實數量，且很快達到產量高峰，到了 20-25 年間若給予以良好照料就仍會繼續結果，但若土壤條件不佳，則好幾年都不會結果。咖啡樹成熟期綻放稍縱即逝，白色花朵香味彷彿香橙和茉莉，咖啡果實起初是綠色，然後轉成黃色、紅色，再變為暗紅色，當果實幾乎變黑時就可採收了，成堆橢圓型的果實又稱為櫻桃，一年之內可結果多次。

咖啡樹的果實收成受制於變化無常的大自然。咖啡果子如果過熟，豆子就會在樹上爛掉；若是尚未成熟即採收，摘下的豆子不會因溫度或濕度環境成熟。因

此，採收豆子的工人必須經常來回同一棵咖啡樹數次，以尋找成熟的青咖啡豆，一棵咖啡樹平均一年的產量僅為 2 磅。該咖啡農場一直保有傳統的種植採收方式，不同於生產次級咖啡區域，如非洲地區使用搖晃撿拾落地的而受傷咖啡果實，或巴西地區無論熟成與否全數摘下的作法。



咖啡種子培育室發芽情形



採人工方法接枝幼苗



現場採集的青咖啡豆

咖啡採收後需經過潮濕過程（Coffee Wet processing），此為非常繁複的過程，先將果實混合杯子中發酵、洗滌、陽光曝曬，水分及浸泡的時間完全依賴老師傅的手及鼻子感覺，如同古法將咖啡果實去皮，咖啡果實的果皮再製成有機肥。此去皮未熟的咖啡豆又稱青咖啡豆（GREEN COFFEE）需，依照大小、顏色、重量和本身的密質度，小心的分類裝運。此農場的青咖啡豆，曾經獲得 2001 及 2002 二屆 Filadelfia Estate 傑出獲勝獎盃，亦曾經提供十年獲獎的咖啡予瓜地馬拉總統，目前並也提供少量烘焙的咖啡豆。下一步為烘焙過程（Roasting Plant）該農場所生產的咖啡豆為了維持新鮮品質，全數在農場自行烘焙包裝。不同的烘焙溫度過程，生產像是 espresso 和提供餐廳或飯店等多用途研磨咖啡，具有不同的包裝和混合。完成烘焙的咖啡豆，分成五個等級，包括最早的品牌 Filadelfia Estate、相同品質的高海拔咖啡豆稱為 Filadelfia Mountain，及混合其他五個產地的咖啡。



潮濕過程（Coffee Wet processing）先將果實混合杯子中發酵、洗滌



青咖啡豆傾倒至輸送溝



利用耙子將青咖啡豆推至廣場曝曬



青咖啡豆成品，老師傅可以透過聲音判斷品質的好壞

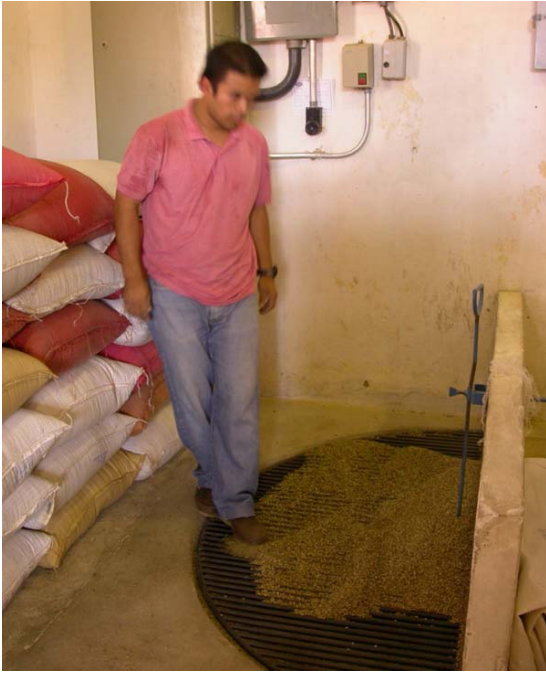

咖啡果實的果皮再製成有機肥

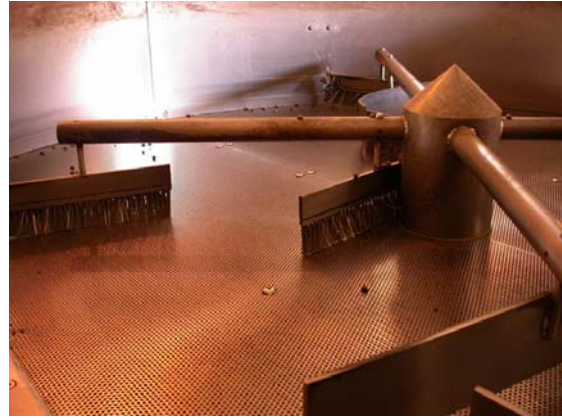

烘焙咖啡豆

瞭解咖啡的製作及包裝過程，來到咖啡實驗室（Coffee Laboratory）將咖啡豆放在培養皿上供參觀者以視覺或嗅覺分辨不同的咖啡，同時實驗室也提供 espresso 機器現煮咖啡以供品嚐。最後，帶領至咖啡商店，喝著當地美味的咖啡，也購買了紀念品及成磅的 FILADELFIA 咖啡豆。咖發園也提供騎驢服務，四處逛逛。該咖啡農場的開放時間為上午九點至下午二點，星期一至星期五。也提供星期六及星期天各一個參觀團體。餐廳提供自助式，提供精美的餐具，當地的烹調方式及北美風格食物，也提供宴會服務及提供辦理國際性團體及會議活動。而農場附設旅館（Filadelfia Inn）全年無休，包括住宿、網球場、戶外游泳池及咖啡農場參觀行程。



咖啡實驗室（Coffee Laboratory）提供現煮咖啡品嚐



咖啡商店



FILADELPHIA咖啡豆



農場附設旅館 (Filadelfia Inn) 為原農場創始人之宅

(四) 參訪後感想與心得

1. 瓜國對於古蹟之保存與修繕，值得我們學習。
2. 瓜國的文化資源是世界的寶藏，其傳統工藝及工業發展，應可引進台灣之經驗，協助其發展。我國在協助友邦經援建設同時，應多提供留學生獎學金給邦交國，鼓勵國人學習拉丁語，鼓勵教授與邦交國共同進行文化及產業合作，與邦交國共創美好的未來。